



®

GKS 1100 P



D GB F DK

CZ SK NL I

NOR S H HR

SLO

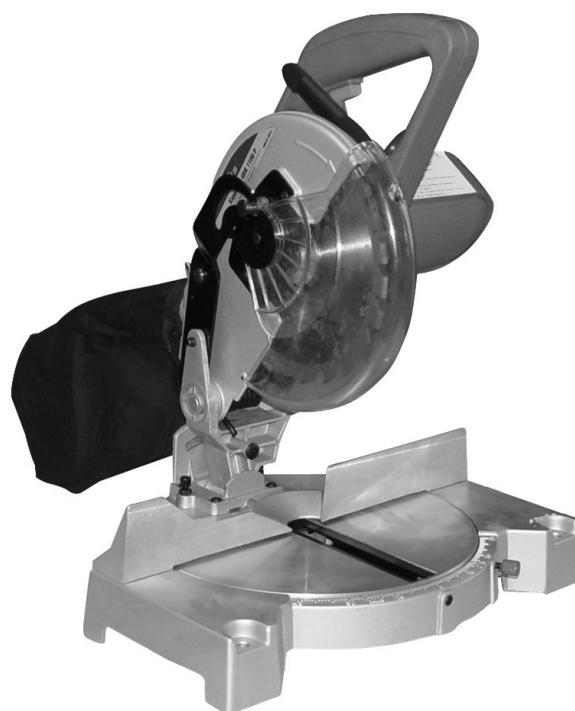

55015



Güde GmbH & Co. KG
Birkichstraße 6
D-74549 Wolpertshausen

www.guede.com

Güde Scandinavia A/S
Engelsholmvej 33
DK-8900 Randers

www.guede.com

Güde Czech s.r.o.
Poèernická 120
CZ-36017 Karlovy Vary

www.guede.com

GÜDE Slovakia s.r.o
Podtúreň-Roveň 208
SK-033 01 Liptovský Hrádok

www.guede.com

1. Všeobecné bezpečnostní předpisy

1. **S přístrojem se dobře seznámte.**

Pečlivě si přečtete všechna výstražná upozornění na přístroji. Seznamte se oblastí a mezemi použití a také s riziky spojenými s provozem přístroje.
Tento návod k provozu se všemi pokyny uschovejte na bezpečném místě.
2. **Všechny přístroje uzemněte.**

Pila má dvojitou ochrannou izolaci, to však neznamená, že lze ignorovat běžná bezpečnostní ustanovení pro elektrické přístroje.
3. **Veškerá ochranná zařízení udržujte správně namontovaná, funkční a seřízená.**
4. **Vždy odstraňte seřizovací nástroje!**

Navykněte si před každým zapnutím přístroje zkontrolovat, zda jsou odstraněny všechny seřizovací nástroje.
5. **Pracoviště si udržujte uklizené.**

Poházené nástroje nebo materiál zvyšují nebezpečí úrazu. Piliny nebo vosk způsobují kluzkost podlahy.
6. **Nepracujte v ohroženém prostředí.**

Elektrické přístroje nepoužívejte ve vlhkých nebo mokřích prostorách a nevystavujte je působení deště.
Zajistěte si dostatečné osvětlení a dostatečnou volnost pohybu.
7. **Děti udržujte v bezpečné vzdálenosti.**

Všichni návštěvníci by se měli zdržovat v bezpečné vzdálenosti od Vašeho pracoviště.
8. **Zabezpečte svou dílnu proti přístupu dětí**

visacími zámky, hlavními vypínači nebo uzamykatelnými spínači na strojích.
9. **Přístroj nepřetěžujte**

Svou práci vyřídíte rychleji a lépe, když nebudete přístroj přetěžovat.
10. **Používejte správné nástroje**

Nikdy neprovádějte pomocí nástrojů nebo příslušenství práce, pro které tyto nástroje nebyly konstruovány.
11. **Noste účelný pracovní oděv**

Nenoste široký oděv, rukavice, kravatu nebo šperky, které se mohou zachytit do rotujících částí stroje. Dbejte na stabilitu svého těla (protiskluzová obuv). Máte-li dlouhé vlasy, noste síťku.
12. **Noste ochranné brýle**

Při práci byste měli mít vždy ochranné brýle podle DIN 58214. Normální brýlová skla jsou jen odolná proti nárazu a nenahrazují bezpečnostní brýle. Při prašných pracích noste ochrannou masku a v případě delší práce s přístrojem byste měli mít ochranná sluchátka.
13. **Řezaný předmět zajistěte.**

Pro přidržení řezaného předmětu použijte truhlářské svorky nebo svěrák. Je to bezpečnější než přidržování rukou a obě ruce Vám zůstanou volné pro obsluhu pily.
14. **Dbejte na dostatečnou stabilitu.**

Vyhnete se držení těla, při kterém byste mohli ztratit rovnováhu.
15. **Nástroje pečlivě ošetřujte.**

Nástroje udržujte čisté a ostré. Dodržujte pokyny výrobce k mazání a výměně.
16. **Stroj odpojte od zdroje napětí.**

Před každou údržbou nebo seřizováním vytáhněte síťovou zástrčku ze zásuvky.
17. **Zabraňte neúmyslnému zapnutí stroje.**

Než stroj odpojíte od zdroje napětí, ujistěte se, že je spínač v poloze VYP.
18. **Používejte doporučené příslušenství.**

Dodržujte pokyny přiložené k příslušenství. Používání nevhodného příslušenství může být nebezpečné.
19. **Nikdy na stroji nestůjte.**

Překlopení stroje nebo neúmyslný dotyk s řezacím nástrojem mohou mít za následek těžká poranění.

Neukládejte si materiál nad stroj nebo vedle něho tak, abyste museli při jeho přenášení stoupnout na stroj.

20. Stroj zkontrolujte, zda nejsou některé jeho součásti poškozené.

Před každým použitím byste měli pečlivě zkontrolovat ochranná zařízení a ostatní součásti, abyste zjistili, zda ještě plní svou funkci. Kontrolujte jejich seřízení, lehký chod, prasknutí nebo jiné poškození, které může negativně ovlivnit funkci stroje. Poškozenou součást byste měli nechat opravit u odborníka nebo ji vyměnit.

21. Stroj nenechávejte běžet bez dozoru.

Přístroj vypněte a opusťte jej teprve tehdy, když se nástroj zcela zastavil.

2. Bezpečnostní pokyny pro kapovací pily

Pozor:

V zájmu Vaší vlastní bezpečnosti je provozování pily dovoleno pouze tehdy, je-li podle popisu kompletně smontována, nainstalována a když jste si přečetli a pochopili bezpečnostní pokyny.

Před prvním použitím zkontrolujte:

1. Montáž a seřízení
2. Znáte funkci a správnou obsluhu
 - A. spínače ZAP / VYP
 - B. horního a spodního ochranného krytu
 - C. zablokování hřídele pily a tlačítka v rukojeti
 - D. šikmého přestavení hlavy pily, dorazových svorek a zablokování otočného stolu?
3. Přečetli jste a pochopili všechny bezpečnostní informace a provozní pokyny v tomto návodu?
4. Dodržujete výstražné pokyny uvedené na kapovací pile.

Před každým použitím:

1. Zkontrolujte svou pilu. Pokud některá součást chybí, je ohnutá nebo jinak nepoužitelná nebo je-li vadné elektrické zařízení, pilu vypněte a vytáhněte zástrčku ze zásuvky. Vyměňte všechny chybějící, poškozené nebo vadné díly, než pilu opět použijete.
2. Svou práci si naplánujte tak, abyste měli chráněný zrak, ruce, obličej a sluch.
3. Noste bezpečnostní brýle, které odpovídají požadavkům normy DIN 58214. Při používání stroje Vám mohou vletnout do očí cizí tělíška, která mohou mít za následek trvalé poruchy zraku.
Bezpečnostní brýle dostanete tam, kde jste koupili svou kapovací pilu. Používání ochranných brýlí, které neodpovídají normě DIN 58214, může být také nebezpečné – při prasknutí ochranného skla může dojít k těžkému poranění očí.
4. Při prašných pracích noste k ochranným brýlím navíc ještě protiprachovou masku.
5. Abyste zabránili zaseknutí pilového kotouče v řezné spáře nebo odhození řezaného materiálu pilou:
6. Vyberte si pilový kotouč vhodný pro Vaši konkrétní práci. Touto kapovací pilou řežte pouze dřevo, materiály podobné dřevu nebo měkký kov, např. hliník.
7. Šipka na pilovém kotouči, která ukazuje směr otáčení, musí ukazovat stejným směrem jako šipka na pile. Zuby pilového kotouče musí na přední straně stroje směřovat dolů.
8. Ujistěte se, že pilový kotouč je ostrý, nepoškozený a správně seřízený. Když je stroj odpojen od zdroje napětí, stiskněte hlavu pily směrem dolů. Pilový kotouč otáčejte rukou a zkuste, zda se pohybuje volně. Hlavu pily sklopte do polohy 45° a zkoušku zopakujte. Dotýká-li se pilový kotouč v některém místě pily, hlavu pily znovu seřídte podle popisu v článku 6 „Příprava práce“.

9. Pilový kotouč i upínací plochy přírub udržujte v čistotě.
10. Příruby pilového kotouče musí být vždy namontovány soustruženým osazením dovnitř (směrem k pilovému kotouči).
11. Strana kotouče s přírubou se soustruženým osazením musí přiléhat k přírubě pilového kotouče.
12. Šroub příruby je nutno ručně dotáhnout nástrčným klíčem 13 mm.
13. Ujistěte se, že všechna upínací zařízení a pojistná ústrojí jsou pevná a žádná ze součástí nemá příliš velkou vůli.
14. Nikdy neřežte **z volné ruky**.
 - a. Řezaný materiál přidržíte pevně proti zarážce a stolu, aby se při řezání neviklal ani nepřetácel. Pod řezaným materiálem se nesmí shromažďovat piliny.
 - b. Zajistěte, aby se řezaný materiál po proříznutí nemohl pohybovat (např. protože není celou plochou opřený).
 - c. K řezání kusů, které zcela nedoléhají ke stolu nebo k zarážce, použijte vhodnou podložku, podávací pomůcku nebo jiný stroj.
15. Zajistěte, aby odřezky mohly odpadávat po stranách pilového kotouče. V opačném případě by mohlo dojít k jejich zachycení kotoučem a odmrštění.
16. Nikdy neřežte několik kusů najednou.
17. Buďte zvlášť opatrní při řezání velkých, velmi malých a nešikovných kusů:
 - a. Použijte přídatné opěry (stoly, kozy atd.) pro dlouhé kusy, které by se bez podpěry překlopily.
 - b. Touto pilou neřežte kusy, které jsou tak malé, že je nemůžete bezpečně přidržívat, když položíte stranu ukazováčku přivrácenou k palci na vnější hranu zarážky.
 - c. Při řezání profilovaných kusů pracujte tak, aby materiál nemohl sklouznout a zaseknout se do pilového kotouče. Profilované kusy se musí opírat celou plochou nebo je nutno je přidržívat zvláštním zařízením, které zabrání viklání, překlopení nebo sklouznutí při řezání.
 - d. Kulaté kusy jako hmoždinkové tyče nebo trubky pevně přidržíte. Jinak se protácejí a hrozí nebezpečí zablokování pilového kotouče. Kulaté kusy vždy upněte pomocí vhodného zařízení.
18. V řezané části materiálu nesmí být hřebíky ani jiná cizí tělesa.
19. Přihlízející osoby udržujte v dostatečné vzdálenosti od svého pracoviště, také z dosahu pily, neboť z ní mohou odletovat piliny a odřezky.
20. Nikdy kapovací pilu nezapínejte, aniž byste před tím odstranili ze stolu stroje všechny předměty kromě řezaného kusu a případně potřebných přidržovacích pomůcek.
21. Abyste zabránili poškození sluchu, noste při delších pracích ochranná sluchátka.
22. Abyste zabránili náhlému vtažení do pilového kotouče:
 1. Nenoste rukavice.
 2. Odložte šperky a široké části oděvu.
 3. Máte-li dlouhé vlasy, noste síťku.
 4. Dlouhé rukávy si vyhrňte nad lokty.
23. Abyste zabránili úrazům v důsledku neúmyslného spuštění pily, je nutno před každým seřizováním zarážky resp. hlavy pily, před každou výměnou pilového kotouče nebo příslušenství a před každou údržbou odpojit stroj od zdroje napětí.
24. Abyste zabránili úrazu v důsledku úderu elektrickým proudem, nedotýkejte se při zasouvání zástrčky do zásuvky kovových kontaktů zástrčky.
25. Kabel nepoužívejte k vytahování zástrčky ze zásuvky.
26. Nikdy nenanášejte čisticí ani mazací prostředky na pilový kotouč, který se ještě točí.
27. Abyste zabránili požáru, neprovozujte kapovací pilu v blízkosti hořlavých kapalin, par nebo plynů.
28. Zabraňte poraněním, která mohou vzniknout v důsledku používání nevhodného příslušenství. Používejte pouze doporučené pilové kotouče.

Když pila běží:**Pozor:**

Přes získanou rutinu zůstávejte při práci pozorní, neboť každá chyba může způsobit těžké poranění.

1. Než provedete první krok, nechte pilu chvíli běžet naprázdno. Pokud uslyšíte nezvyklé zvuky nebo zjistíte silné vibrace, pilu vypněte, odpojte ji od zdroje napětí a zjistěte příčinu. Nikdy pilu nezapínejte, dokud jste nenašli a neodstranili příčinu špatného chodu.
2. Odříznutou část řezaného materiálu neomezujte. Nedotýkejte se jí, nepřidržíte ji, neupínejte ji a nedávejte k ní zarážku. Odříznutá část musí mít možnost neomezeného pohybu do strany od pilového kotouče. Pokud ji v jejím pohybu nějak omezíte, může dojít k jejímu zachycení rotujícím pilovým kotoučem a odhození.
3. Vyhněte se nešikovnému postavení rukou, při němž by se Vám díky náhlému sklouznutí mohla dostat jedna nebo obě ruce do pilového kotouče.
4. Před řezáním nechte pilu, aby dosáhla svých plných otáček.
5. Hlavu pily spouštějte pouze tak rychle, aby nedošlo k přetížení motoru a zablokování pilového kotouče.
6. Před odstraňováním zaseknutého materiálu z pilového kotouče nechte pilový kotouč úplně zastavit, přístroj vypněte a odpojte od zdroje napětí.
7. Po ukončení řezání držte hlavu pily stlačenou, povolte spínač a počkejte, až se pilový kotouč zastaví. Pak teprve pohybujte rukama.

3. Technické údaje GKS 210 C

Síťové napětí/síťová frekvence	230V/50Hz
Výkon motoru	1300 W
Otáčky pilového kotouče	4.200 ot./min
Ø pilového kotouče/ Ø otvoru	210 x 30 mm x 24 zubů
Max.šířka řezu při 90°	60 x 120 mm
Max.šířka řezu při 45°	60 x 85 mm
Hlučnost	90 dB (A)
Hmotnost	7,5 kg

4. Záruka

Viz záruční kartu

5. Práce údržby

1. Opravy nechávejte provádět pouze u kvalifikovaných servisních techniků, kteří používají originální náhradní díly.
2. Pilu chraňte před mokrem a vlhkostí. Používejte ji v suchém prostředí.

6. Manipulace s motorem

POZOR: Abyste zabránili škodám na motoru, pravidelně jej očišťujte od pilin a prachu (chlazení).

1. Tuto pilu zapojte do elektrického obvodu 230 V, který je jištěn setrvačnou pojistkou 16 A. Špatné jištění může způsobit poškození motoru.

2. Pokud motor nenaskočí, ihned pusťte spínač. **STROJ ODPOJTE OD ZDROJE NAPĚTÍ.** Zkontrolujte, zda se pilový kotouč pohybuje volně. Je-li pilový kotouč volně pohyblivý, motor znovu nastartujte.
3. Zastaví-li se motor náhle při řezání, ihned pusťte spínač a pilu odpojte od zdroje napětí. Pak uvolněte pilový kotouč z řezaného materiálu. Poté můžete řezání dokončit.
4. Pojistky nebo ochranné výkonové spínače mohou pravidelně reagovat v případě, že:
 - a. **MOTOR JE PŘETĚŽOVÁN.** Příliš rychlé ponoření pilového kotouče do řezaného materiálu nebo časté zapínání a vypínání pily mohou vést k přetížení motoru.
 - b. Výkyvy napětí v rozmezí $\pm 10\%$ oproti síťovému napětí nemají na normální chod kapovací pily vliv. Při silném zatížení však musí být na přípojných svorkách motoru k dispozici napětí uvedené na typovém štítku stroje.
5. Mnoho problémů s motorem je způsobeno uvolněnými nebo špatnými konektory, přetížením, podpětím (příp. díky malému průřezu přívodního kabelu). V takovém případě vždy zkontrolujte veškerá spojení, napětí a příkon proudu.

7. Průřez kabelu

Je-li přívodní kabel příliš dlouhý a má-li příliš malý průřez, může dojít k poklesu napětí, který vede k problémům s motorem. Pro bezvadnou funkci kapovací pily je proto důležitý přívod s dostatečně dimenzovaným průřezem kabelu. Délky kabelu uvedené v tabulce platí pro vzdálenost mezi rozvaděčem / pojistkovou skříní a síťovou zástrčkou kapovací pily. Při tom není důležité, zda se jedná o prodlužovací kabel nebo o kombinaci normálního a prodlužovacího kabelu.

Délka vodiče	potřebný průřez
do 15 m	1,5 mm ²
15 – 40 m	2,5 mm ²

8. Popis přístroje

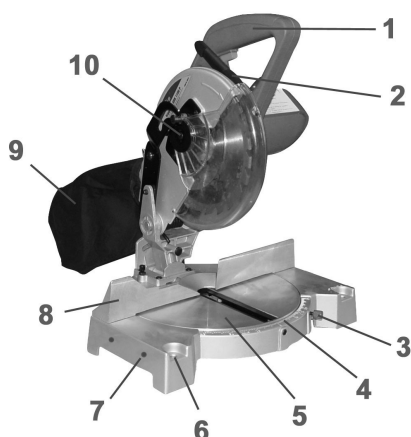

1. Rukojeť se zapínačem
2. Odblokovací páka
3. Šroub pro nastavení stolu
4. Stupnice
5. Stůl pily
6. Otvory pro upevnění
7. Zařízení pro rozšíření stolu
8. Zarážka
9. Sáček na piliny
10. Upevnění pilového kotouče

9. Definice pojmů

- **Hřídél pily**
Hřídél, na které je upevněn pilový kotouč.
- **Příčný řez**
Řezání příčně k vláknům
- **Šikmý řez**
Řezání v jiném než pravém úhlu k povrchu řezaného materiálu
- **Pokosový řez**
Řezání v jiném než pravém úhlu k přední hraně řezaného materiálu
- **Řez na dvojí pokos**
Kombinace pokosového a šikmého řezu
- **Otáčky za minutu**
Počet otáček, které rotující objekt vykoná za jednu minutu.
- **Linie řezu**
Místo na řezaném materiálu nebo stolu, které leží přímo v zákrytu s pilovým kotoučem, také část řezaného materiálu, která již byla pilovým kotoučem oddělena.
- **Rozvod zubů**
Míra, o kterou je hrot zubu pily vyhnutý směrem ven, přes šířku těla pilového kotouče.
- **Řezná spára**
Mezera, která vznikne ubráním materiálu rotujícím pilovým kotoučem.
- **Šikmý posun**
Špatné nastavení pilového kotouče.
- **(Vměstek) pryskyřice**
Zaschlá pryskyřice ve dřevě.
- **Řezaný materiál**
Předmět, na kterém se provádí řezání.

10. Příprava práce

Kapovací pilu vyjměte oběma rukama z obalu. Postavte ji na hladký, stabilní povrch. Zajistěte, aby na pracovišti nebyly překážky. Kapovací pilu je nutno upevnit na pracovní stůl.

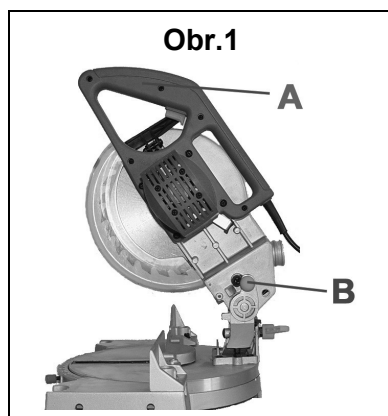

Hlavu stroje uchopte za rukojeť (A) a stiskněte ji lehce směrem dolů.
Aretační knoflík (B) vytáhněte ven. Pak hlavu stroje opět vedte kontrolovaně nahoru.

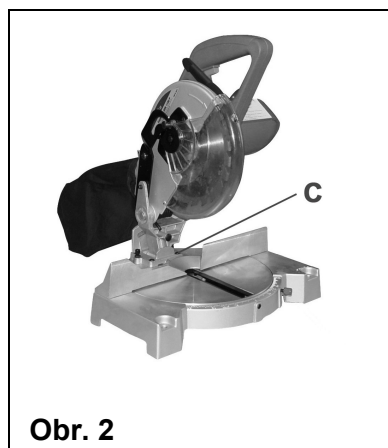

2.
Před první prací zkontrolujte, že úhel mezi pilovým kotoučem a stolem a mezi pilovým kotoučem a zarážkou je 90°.

2.1

Nastavení úhlu 90° mezi pilovým kotoučem a stolem:

- Provedte zkušební řez a v případě potřeby vyrovnejte hlavu stroje vůči stolu stavěcím šroubem (C) na 90°. Stavěcí šroub zajistěte protimaticí.
- U zkušebního řezu zkontrolujte pomocí ručního měřítka úhel 90°.

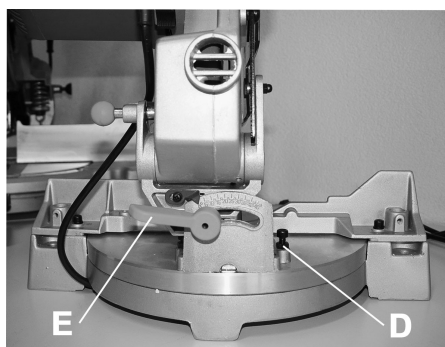

Obr. 3

2.2

Při poloze 45° pro šikmý řez postupujte stejným způsobem pomocí stavěcího šroubu (D).

Tip: Každé nastavení zkontrolujte na zkušebním řezu měřítkem.

11. Návod k použití

Kapovací pila se zapíná spínačem na vnitřní straně rukojeti.

Před řezáním se musí pilový kotouč otáčet maximálními otáčkami. Pracovní hlavu pomocí rukojeti pomalu spouštějte a dbejte na její rovnoměrný a plynulý pohyb. Ve směru pohybu pilového kotouče vyvíjejte tlak přiměřený charakteru a rozměrům řezaného materiálu. Při řezání je nutno materiál pevně přidržovat na opěrné ploše. Pro provedení bezpečných řezů u velkých kusů materiálu je nutno použít přídatné podpěry.

Po provedení řezu vedte pracovní hlavu zpět do horního výchozího postavení a zkontrolujte, zda je ochrana pilového kotouče ve správné poloze. Pilové kotouče pravidelně ostřete, případně měňte.

POZOR: Nepoužívejte poškozené pilové kotouče.

Šikmý řez

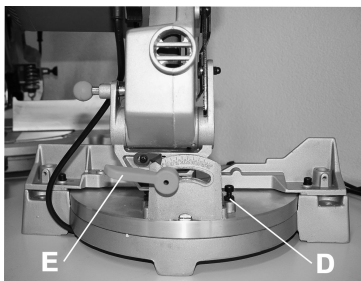

Obr. 4

Chcete-li provádět šikmé řezy do 45°, povolte aretační páku (E) na zadní straně stroje (obr. 4)

Hlavu stroje naklánějte zleva až na požadovaný úhel nebo ke koncové zarážce (45°), a pak opět dotáhněte aretační páku (E).

Řez na pokos

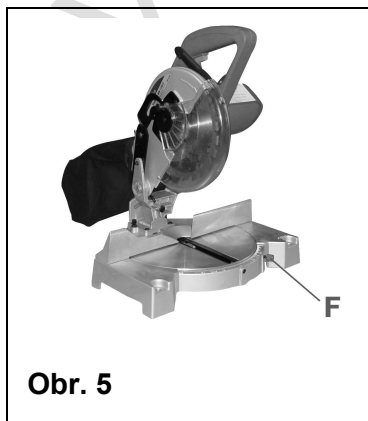

Obr. 5

Hlavu stroje lze otočit vlevo i vpravo o 45°.

Meziodchylky lze snadno nastavit tak, že požadovanou velikost úhlu odečtete na stole na stupnici k tomu určené. Povolte aretační šroub (F), otočte hlavu stroje (stůl s rastrováním) do požadované polohy a opět ji fixujte pomocí aretačního šroubu (F).

Kombinovaný řez (horizontálně-vertikální do 45°)

Kombinace řezů:

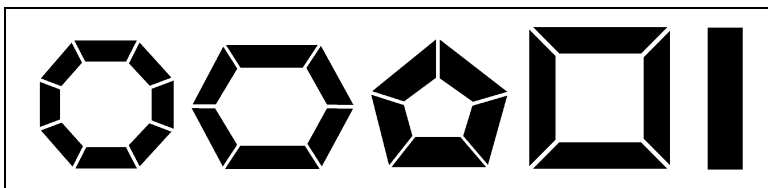

Výměna pilového kotouče

POZOR: Výměnu pilového kotouče provádějte pouze tehdy, je-li vytažená zástrčka ze zásuvky a pilový kotouč je v klidu.

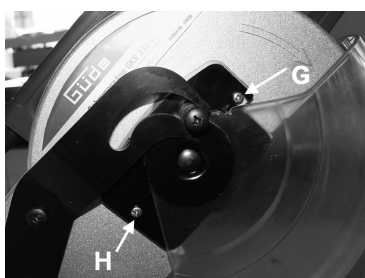

Obr. 6

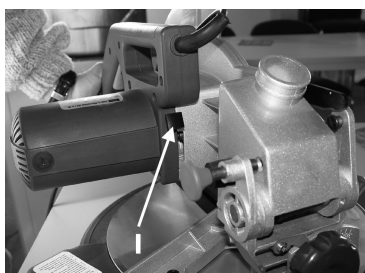

Obr. 7

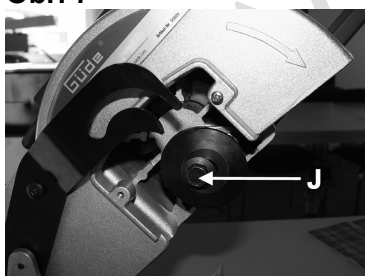

Obr. 8

1. Vyšroubujte šroub a odmontujte držák kotouče.

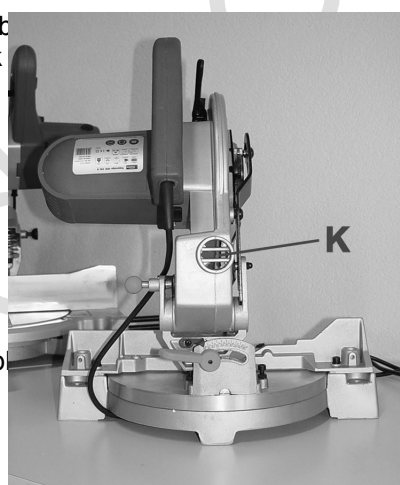

Obr. 9

2. Pilový kotouč zab

1. Povolte šroub pilového kotouče (J) pomocí nástrčného klíče ve směru hodinových ručiček (levotočivý závit). Pilový kotouč vyjměte a vyměňte, přičemž směr ostří zubů musí souhlasit se šipkou na skříni. Před montáží pilového kotouče pečlivě vyčistěte jeho příruby. Přírubu pilového kotouče nasuňte na hřídel, zašroubujte šroub se šestihlannou hlavou (**levotočivý závit!**) a dotáhněte. Před zapojením do sítě opět nastavte ochranu pilového kotouče do výchozí polohy tak, aby pilový kotouč zcela zakrývala. V případě potřeby proveďte řez naprázdno zvednutím a spuštěním pracovní hlavy.

12. Přípojka pro odsávání prachu

Na odsávací hrdlo (K, viz obr. 9) můžete připojit vysavač s obvyklou hadicovou přípojkou.

13. Údržba (kartáčky a kolektor)

Doporučujeme, abyste se kvůli výměně kartáčků a údržbě kolektoru obrátili na odbornou dílnu. Tím zajistíte bezvadnou funkci motoru.

14. Mazání

Všechna ložiska motoru jsou dostatečně namazána na celou dobu životnosti pily za normálních provozních podmínek.

Údržba v tomto smyslu není potřebná.

Mazání v případě potřeby:

1. V případě těžkého chodu namažte otočnou osu.
 - 1.1 Povolněním stavěcí matice a nakapáním trochy oleje na podložku a dotykovou plochu.
 - 1.2 Vymontováním a namazáním otočné osy a dotykových ploch. **UPOZORNĚNÍ:**
K vymontování otočné osy je třeba demontáž horního krytu pilového kotouče a horní části zarážky. Tuto práci by měl provádět servisní technik. Dbejte na polohu konců pružin ve skříni. Označte si je křídou, abyste si usnadnili zpětnou montáž.
2. Namažte ovládací páku kyvného krytu: všechny kovové a plastové dotykové plochy občas lehce namažte olejem na šicí stroje, abyste zajistili tichý a lehký chod. Nepoužívejte příliš velké množství oleje. Přebytečný olej na sebe naváže piliny a ztvdne.
3. **UPOZORNĚNÍ:** Před seřizováním nebo údržbou odpojte stroj od zdroje napětí.

15. Výkres rozloženého stroje

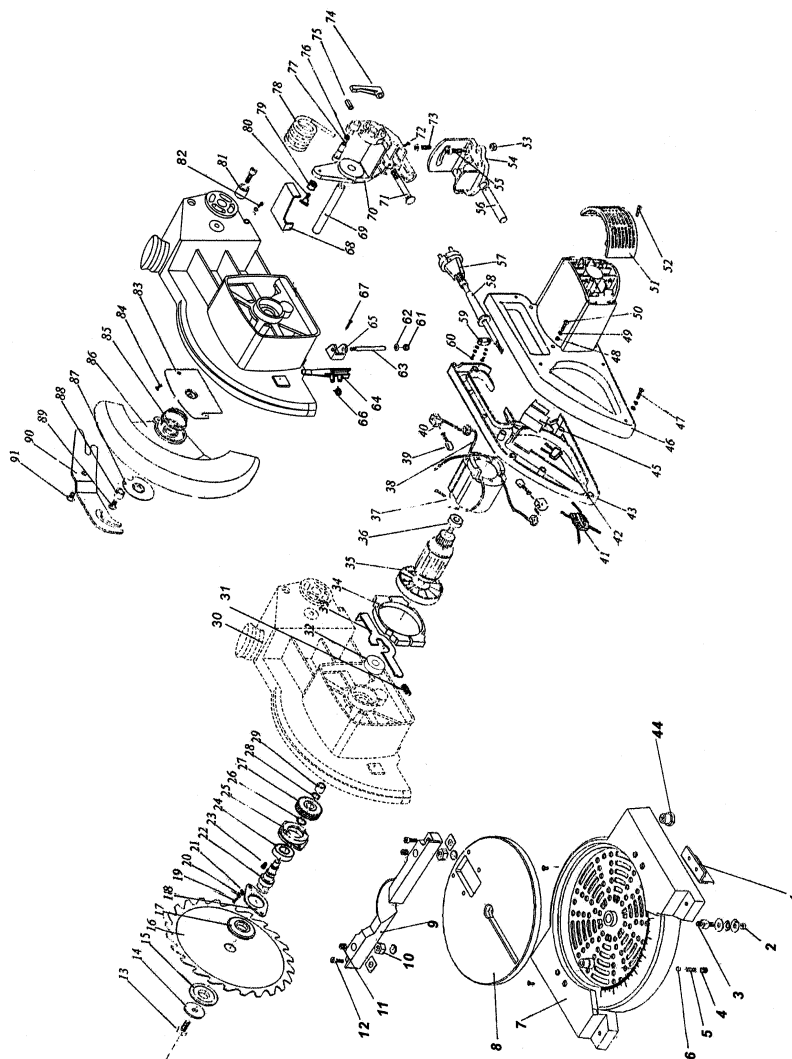

16. Seznam náhradních dílů

Č. náhr. dílu			Označení	Množ- ství	Č. náhr. dílu			Označení	Množ- ství
Obj. č.	Č. verze	Pol. č.			Obj. č.	Č. verze	Pol. č.		
55015	02	001	Úhelník		55015	02	048	Podložka	
55015	02	002	Matice		55015	02	049	Pružná podložka	
55015	02	003	Kolík		55015	02	050	Šroub	
55015	02	004	Šroub		55015	02	051	Kryt motoru	
55015	02	005	Pružina		55015	02	052	Šroub	
55015	02	006	Ocelová kulička		55015	02	053	Matice	
55015	02	007	Skříň		55015	02	054	Nosník	
55015	02	008	Otočný stůl		55015	02	055	Imbusový šroub	
55015	02	009	Hliníková zarážka		55015	02	056	Čep	
55015	02	010	Matice		55015	02	057	Síťový kabel	
55015	02	011	Šroub		55015	02	058	Ochrana proti zlom.	
55015	02	012	Imbusový šroub		55015	02	059	Odlehčení tahu	
55015	02	013	Šroub kotouče		55015	02	060	Šroub	
55015	02	014	Podložka		55015	02	061	Šroub	
55015	02	015	Vnější příruba		55015	02	062	Podložka	
55015	02	016	Pilový kotouč		55015	02	063	Hřídel	
55015	02	017	Vnitřní příruba		55015	02	064	Spínač	
55015	02	018	Úložná destička		55015	02	065	Nosník	
55015	02	019	Šroub		55015	02	066	Pružina	
55015	02	020	Podložka		55015	02	067	Šroub	
55015	02	021	Podložka		55015	02	068	Plechový kryt	
55015	02	022	Hřídel převodovky		55015	02	069	Kloubový hřídel	
55015	02	023	Klín		55015	02	070	Výkyvné rameno	
55015	02	024	Pružina		55015	02	071	Šroub	
55015	02	025	Pružinové těleso		55015	02	072	Šroub	
55015	02	026	Pojistný kroužek		55015	02	073	Matice	
55015	02	027	Ozubené kolo		55015	02	074	Svěrací páka	
55015	02	028	Pojistný kroužek		55015	02	075	Přítužná matice	
55015	02	029	Jehlové ložisko		55015	02	076	O-kroužek	
55015	02	030	Skříň		55015	02	077	Čep	
55015	02	031	Pružina		55015	02	078	Vratná zpruha	
55015	02	032	Kuličkové ložisko		55015	02	079	Pánvové ložisko	
55015	02	033	Vodítko		55015	02	080	Šroub	
55015	02	034	Držák ventilátoru		55015	02	081	Gumový nárazník	
55015	02	035	Rotor		55015	02	082	Šroub	
55015	02	036	Kuličkové ložisko		55015	02	083	Plechový kryt	
55015	02	037	Vinutí		55015	02	084	Šroub	
55015	02	038	Cívka		55015	02	085	Pružina	
55015	02	039	Uhlíkový kartáček		55015	02	086	Pohyblivá ochrana	
55015	02	040	Držák kartáčku		55015	02	087	Přítlačná deska	
55015	02	041	Indukční cívka		55015	02	088	Válečkové ložisko	
55015	02	042	Kondenzátor		55015	02	089	Vodící šroub	
55015	02	043	Těleso rukojeti levé		55015	02	090	Kyvná páka	
55015	02	044	Gumová noha		55015	02	091	Vodící šroub	
55015	02	045	Spínač		55015	02	092		
55015	02	046	Těleso rukojeti pravé		55015	02	093		
55015	02	047	Šroub		55015	02	094		

Prohlášení o shodě ES

EC Declaration of Conformity

Tímto prohlašujeme my,
We herewith declare,

Güde GmbH & Co. KG
Birkichstraße 6, 74549 Wolpertshausen, Germany

že koncepce a konstrukce níže uvedených přístrojů v provedeních, která uvádíme do oběhu, odpovídá příslušným základním požadavkům směrnic ES na bezpečnost a hygienu..

that the following Appliance complies with the appropriate basic safety and health requirements of the EC Directive based on its design and type, as brought into circulation by us.

V případě změny přístroje, která s námi nebyla konzultována, ztrácí toto prohlášení svou platnost.

In a case of alternation of the machine, not agreed upon by us, this declaration will lose its validity.

Označení přístroje:
Machine Description:

- Kapovací pila GKS 1100 P

Číslo výrobku:
Article-No.:

- 55015

Příslušné směrnice ES:
Applicable EC Directives:

Směrnice ES o strojích 89/392/EHS
Směrnice ES o elektromagnetické snesitelnosti 89/336/EHS
Směrnice ES o nízkém napětí 73/23/EHS

Použité harmonizované normy:
Applicable harmonized Standards:

EN 55014
EN 55104
EN 60555-2
EN 60555-3
EN 61029-1
DIN VDE 0740-510

Místo/Place:
Datum/Podpis výrobce:
Date/Authorized Signaure:
Údaje o podepsaném:
Title of Sinatory:

Wolpertshausen
06.12.2000,
pan Arnold, jednatel

