

Česká kamna s dokonalým hořením



HS Flamingo®

Krbová kamna **HS Flamingo**



- + vysoký výkon / nízká spotřeba dřeva
- + horní odvod spalin
- + 150mm kouřovod
- + snadno vyměnitelná dlažba
- + dvouplášťová, konvekční kamna
- + 30mm šamotová vyzdívka

Vyměnitelná dlažba

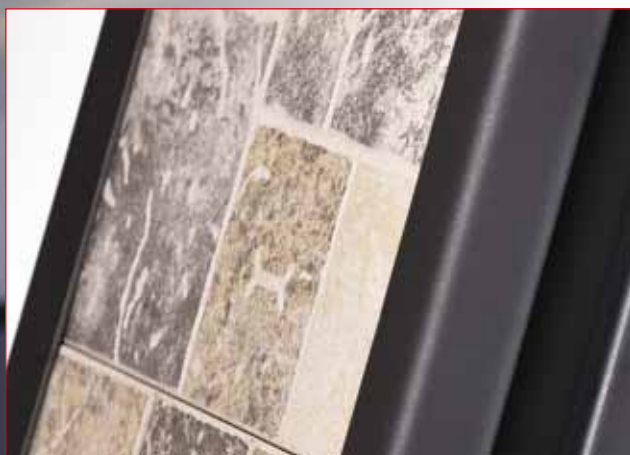

Výhody krbových kamen

sekundární spalování

(zajišťuje čisté sklo a dokonalé spalování plynných částí díky speciálnímu přívodu sekundárního a terciálního vzduchu)

- oplach skla předehřátým vzduchem
- velice **odolné sklo**
- **primární přívod vzduchu**

(základní přívod, který je potřeba při zatápění a je přiveden pod rošt)

▪ popelník

(ke snadnému vysypání popela)

- čistota skla je zaručena předehřátým vzduchem, který proudí na sklo z vrchní části kamen

Kamna splňují nejpřísnější evropské **CE** normy
(**EN 13240, BlmSchV - Stufe 2, 15a B-VG, DINplus**)



› **Systém spalování**

Tento systém zajišťuje centrální přísun vzduchu z exteriéru a bezpečnost před výbuchem plyných částí pomocí plynulého přísávání čerstvého vzduchu. Inovativní prvek zajišťuje vysokou účinnost, snížení spotřeby paliva až o 40% a zejména šetrnost k životnímu prostředí. Množství popela je minimální.

Celý spalovací proces je ovládán dvěma táhly, kdy první slouží k regulaci primárního vzduchu, potřebného k zatopení a rozhoření dřeva. Druhé táhlo slouží k podpoře sekundárního spalování. Jeho otevřením dochází k přísunu přehřátého vzduchu do horní části komory.

Tento vzduch se používá k úspornému a co nejefektivnějšímu průběhu hoření dřeva. Tímto je zajištěna vysoká účinnost a krásné hoření včetně čistého skla.

- 1** terciální přívod vzduchu
- 2** sekundární přívod vzduchu
- 3** možnost napojení vzduchu z exteriéru
- 4** primární přívod vzduchu
- 5** sekundární spalování



Krbová kamna **HS Flamingo** jsou díky své vysoké kvalitě a velmi rozumné ceně velice žádaným artiklem teplovzdušných kamen na Českém i Evropském trhu. Krbová kamna **HS Flamingo** nabízejí standardní možnost externího napojení přívodu vzduchu. Pro co nejefektivnější spalování je přivedený vzduch dále rozdělen na primární (pod rošt), sekundární na oplach skla a terciální pro podporu spalování plyných částic. Komora je vykonstruovaná tak, aby byla dosažena **vysoká účinnost a malá spotřeba paliva**, která činí průměrně 2kg na hodinu. Vnitřek spalovacího prostoru tvoří český šamot a litinový rošt. Díky tomu je komora **téměř nesmrtelná**. Kamna jsou vyrobena z 3 a 5 mm plechu, kde 5mm plech je použit převážně na spalovací komoru. Díky tomu poskytujeme na krbová kamna **záruku 5 let**.





› **ESPO I**

Kat. číslo
HSF02-005



› **PRODUKT - SPECIFIKACE**



JMENOVITÝ VÝKON	9 kW
ROZSAH VÝKONU	3 - 12 kW
ÚČINNOST KAMEN	78,1 %
EMISE CO (PŘI 13% O ₂)	0,0932%
PRŮMĚRNÁ TEPLOTA SPALIN	308 °C
PROVOZNÍ TAH	12 PA
VÁHA	121,5 kg
KOUŘOVOD (PRŮMĚR)	150 mm
DĚLKA POLEN	35 cm
PŘIKLÁDÁNÍ	přední
SPOTŘEBA PALIVA	2,2 kg/hod.

› **ESPO I PURPLE**

Kat. číslo
HSF02-007



› **NÁKRES**

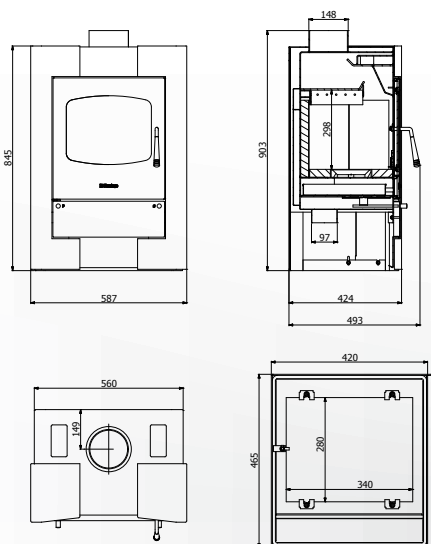

krbová kamna **Espo II**

> ESPO II

Kat. číslo
HSF02-006



> PRODUKT - SPECIFIKACE

JMENOVITÝ VÝKON	9 kW
ROZSAH VÝKONU	3 - 12 kW
ÚČINNOST KAMEN	78,1 %
EMISE CO (PŘI 13% O ₂)	0,0932 %
PRŮMĚRNÁ TEPLOTA SPALIN	308 °C
PROVOZNÍ TAH	12 PA
VÁHA	121,5 kg
KOUŘOVOD (PRŮMĚR)	150 mm
DĚLKA POLEN	35 cm
PŘIKLÁDÁNÍ	přední
SPOTŘEBA PALIVA	2,2 kg/hod.



GARLAND
záruka 5 + 2 roky

> ESPO II CREME

Kat. číslo
HSF02-008



> NÁKRES

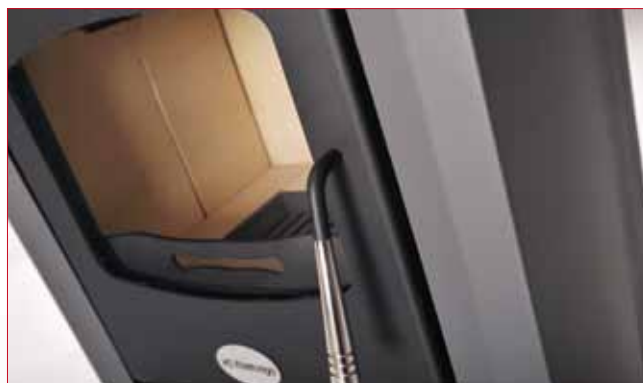
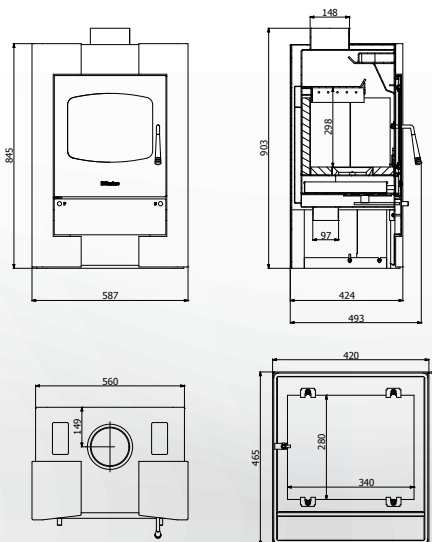





› MELAND

Kat. číslo
HSF02-002



› PRODUKT - SPECIFIKACE

JMENOVITÝ VÝKON	9 kW
ROZSAH VÝKONU	3 - 12 kW
ÚČINNOST KAMEN	78,1 %
EMISE CO (PŘI 13% O ₂)	0,0932 %
PRŮMĚRNÁ TEPLOTA SPALIN	308 °C
PROVOZNÍ TAH	12 PA
VÁHA	118,5 kg
KOUŘOVOD (PRŮMĚR)	150 mm
DĚLKA POLEN	35 cm
PŘIKLÁDÁNÍ	přední
SPOTŘEBA PALIVA	2,2 kg/hod.



› MELAND BIANCO

Kat. číslo
HSF02-009



› NÁKRES

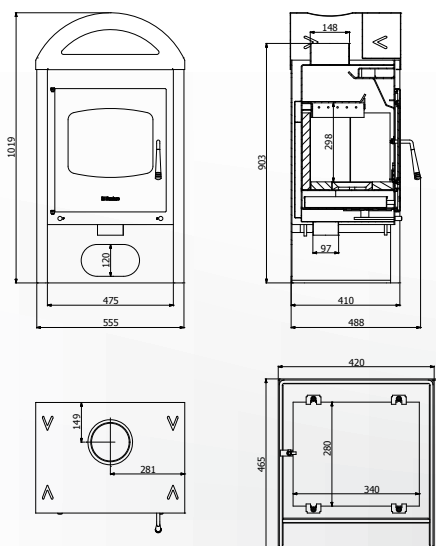

krbová kamna **Narvik**

> NARVIK

Kat. číslo
HSF02-003



> PRODUKT - SPECIFIKACE

JMENOVITÝ VÝKON	9 kW
ROZSAH VÝKONU	3 - 12 kW
ÚČINNOST KAMEN	78,1 %
EMISE CO (PŘI 13% O ₂)	0,0932 %
PRŮMĚRNÁ TEPLOTA SPALIN	308 °C
PROVOZNÍ TAH	12 PA
VÁHA	115,5 kg
KOUŘOVOD (PRŮMĚR)	150 mm
DĚLKA POLEN	35 cm
PŘIKLÁDÁNÍ	přední
SPOTŘEBA PALIVA	2,2 kg/hod.



GARLAND
záruka 5 + 2 roky

> NARVIK GREY

Kat. číslo
HSF02-010



> NÁKRES

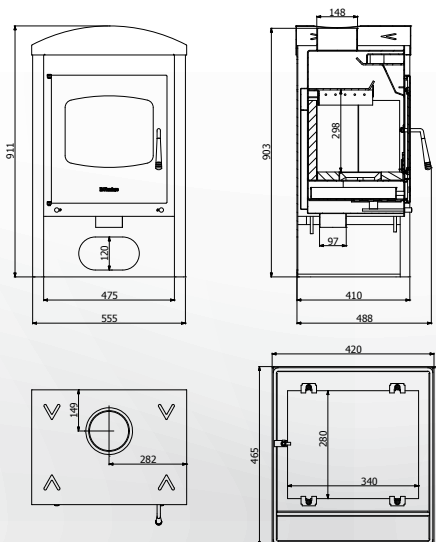





› STAVANGER

Kat. číslo
HSF02-004



› PRODUKT - SPECIFIKACE

JMENOVITÝ VÝKON	9 kW
ROZSAH VÝKONU	3 - 12 kW
ÚČINNOST KAMEN	78,1 %
EMISE CO (PŘI 13% O ₂)	0,0932 %
PRŮMĚRNÁ TEPLOTA SPALIN	308 °C
PROVOZNÍ TAH	12 PA
VÁHA	111 kg
KOUŘOVOD (PRŮMĚR)	150 mm
DĚLKA POLEN	35 cm
PŘIKLÁDÁNÍ	přední
SPOTŘEBA PALIVA	2,2 kg/hod.



GARLAND

záruka 5 + 2 roky

› STAVANGER DARK

Kat. číslo
HSF02-011



› NÁKRES

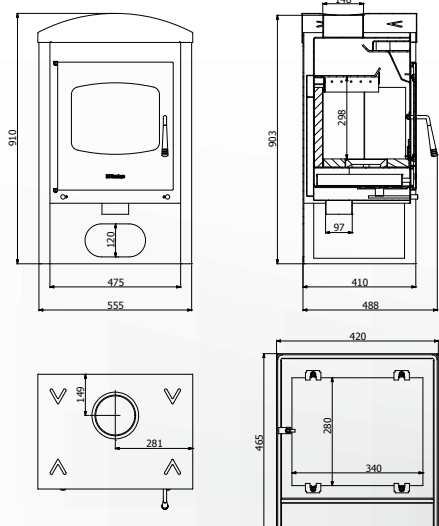

› **VEGA**

Kat. číslo
HSF02-001



› **VEGA BIANCO**

Kat. číslo
HSF02-012



› **NÁKRES**

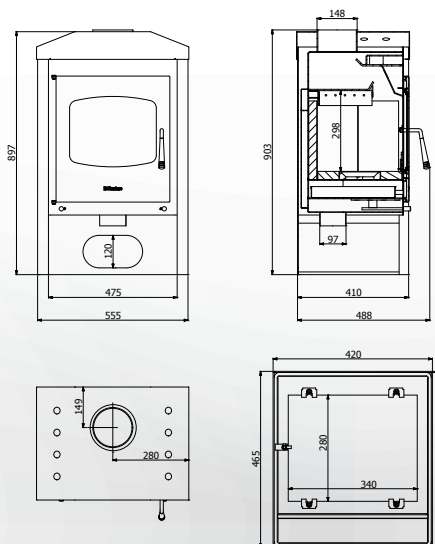

› **PRODUKT - SPECIFIKACE**

JMENOVITÝ VÝKON	9 kW
ROZSAH VÝKONU	3 - 12 kW
ÚČINNOST KAMEN	78,1 %
EMISE CO (PŘI 13% O ₂)	0,0932 %
PRŮMĚRNÁ TEPLOTA SPALIN	308 °C
PROVOZNÍ TAH	12 PA
VÁHA	116 kg
KOUŘOVOD (PRŮMĚR)	150 mm
DĚLKA POLEN	35 cm
PŘIKLÁDÁNÍ	přední
SPOTŘEBA PALIVA	2,2 kg/hod.



GARLAND
záruka 5 + 2 roky





Česká kamna
s dokonalým
hořením

Autorizovaný prodejce HS Flamingo s.r.o.:

GARLAND distributor, s.r.o.

Hradecká 1136, 506 01 Jičín.

www.garland.cz, www.garland.sk

Zapsán v OR u KS v HK v oddílu C vl. 5276.

GARLAND

Neustálá technická inovace produktů HS Flamingo může vést k malým změnám v cenách a parametrech výrobků uvedených v tomto katalogu. Uvedené ceny jsou doporučené včetně DPH.

HS Flamingo s.r.o., třída Osvobození 65, CZ - 550 01 Broumov, Česká republika
tel.: +420 491 422 647, fax: +420 491 521 140
e-mail: info@hsflamingo.cz, www.hsflamingo.cz

Kontakt pre slovenských zákazníkov:
tel.: 041/4214558 | e-mail: info@hsflamingo.sk