



Stavební stroje

Návod k použití



Vibrační deska

ZI-RPE120G

EAN : 912003923758 9



Přečtěte a dodržujte návod k použití a bezpečnostní pokyny!

Technické změny jakož i chyby tisku a sazby vyhrazeny!

Z.I.P.E.R Maschinen GmbH.
GEWERBEPARK SCHLÜSSLBERG 8
AT-4710 GRIESKIRCHEN
TEL.: +43 (0) 7248 61116 700
FAX.: +43 (0) 7248 61116 720
IOFFICE@ZIPPER-MASCHINEN.AT
HTTP://WWW.ZIPPER-MASCHINEN.AT

ZIPPER



Vážený zákazníku!

Tento návod k použití obsahuje důležité informace a pokyny pro uvedení do provozu a používání vibrační desky ZIPPER ZI-RPE120D.

Návod k použití je součástí stroje a nesmí být od stroje odstraněn. Uschovejte návod pro případ pozdějšího použití, a pokud stroj předáváte někomu třetímu návod přiložte!



Dodržujte prosím bezpečnostní pokyny!

Před uvedením stroje do provozu si pozorně přečtěte tento návod. Usnadníte si tím řádné používání stroje a předejdete škodám a nedorozuměním.

Dodržujte varování a bezpečnostní předpisy – jejich nedodržením může dojít k Vašemu zranění.

Kvůli stálému technickému vývoji našich výrobků může mít vyobrazení a obsah tohoto návodu malé odchylky. Pokud byste zjistili jakoukoliv chybu, informujte nás, prosím.

Technické změny vyhrazeny!

Autorské právo

© 2009

Tato dokumentace je chráněna autorským právem.

Všechna práva vyhrazena! Zvláště nedovolený tisk, překlady, použití fotografií a vyobrazení budou trestně stíhány – soudním místem je Wels!

Adresa služby zákazníkům

Z.I.P.P.E.R MASCHINEN GmbH

Gewerbepark 8

A-4707 Schlüsslberg

Tel 0043 (0) 7248 61116 - 702

Fax 0043 (0) 7248 61116 - 721

info@zipper-maschinen.at



1	TECHNIKA	5
1.1	Části stroje a ovládací prvky.....	5
1.2	Technická data	6
2	BEZPEČNOST	7
2.1	Správné použití	7
2.2	Bezpečnostní pokyny.....	7
2.3	Zvláštní rizika a nebezpečí při práci s vibrační deskou	8
3	UVEDENÍ DO PROVOZU	11
3.1	Montáž.....	11
3.1.1	Obsah dodávky.....	11
3.1.2	Montáž pro transport demontovaných dílů.....	11
4	OBSLUHA	12
4.1	Úkony před prvním uvedením do provozu	12
4.2	Provoz	15
4.2.1	Start a provoz stroje	16
4.2.2	Zkušební provoz před prvním uvedením do provozu	17
4.2.3	Pokyny pro prvních 20 provozních hodin	17
4.2.4	Provozní pokyny	17
4.2.5	Nouzové vypnutí.....	18
4.2.6	Vypnutí	18
5	PÉČE A ÚDRŽBA	19
5.1	Údržba a předepsané práce	19
5.2	Výměna oleje v motoru.....	20
5.3	Výměna klínového řemene	20
5.4	Kontrola řemenic.....	20
5.5	Čištění vzduchového filtru	21
5.6	Čištění zapalovací svíčky	21
5.7	Transport.....	21
5.8	Skladování.....	21
5.9	Utahovací momenty.....	22
6	ODSTRANĚNÍ ZÁVAD	23
7	NÁHRADNÍ DÍLY	24



7.1 ZI-RPE120G	24
7.2 Objednávka náhradních dílů	25
8 PROHLÁŠENÍ O SHODĚ	26
9 EU- PROHLÁŠENÍ O SHODĚ	26



1 TECHNIKA

1.1 Části stroje a ovládací prvky

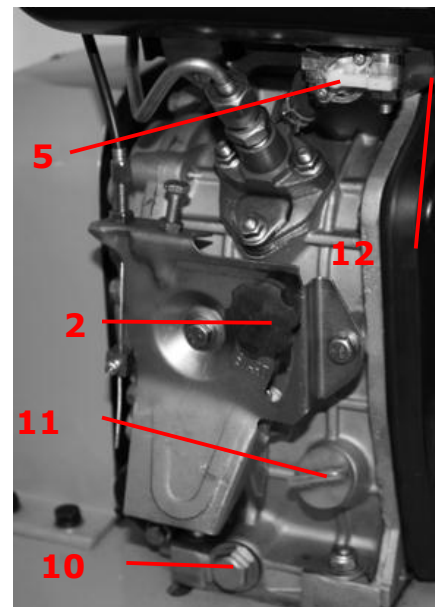
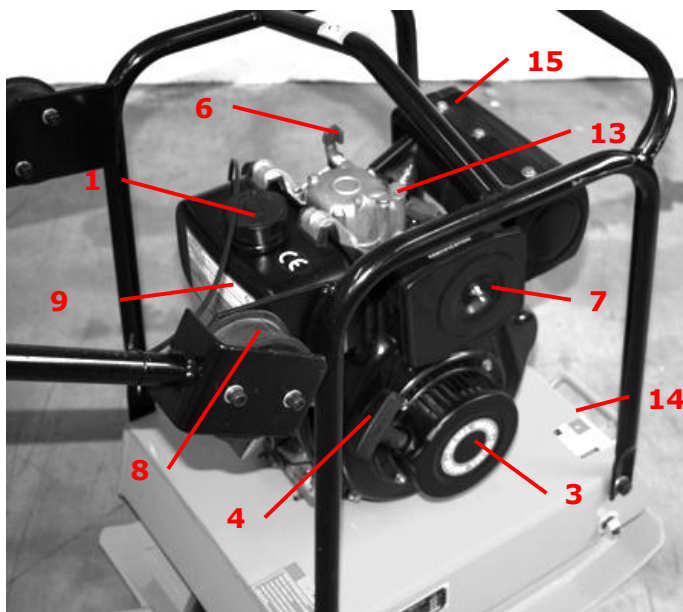

ZI-RPE120G		
1	Víčko nádrže	Uvolněte uzávěr a nádrž naplňte benzínem BA95. Zkontrolujte, že je uzávěr dobře dotažen. Nádrž NEPŘEPLŇUJTE .
2	Plynová páka	K nastavení otáček motoru (rychle - pomalu)
3	Startovací šňůra	Ke startování motoru.
4	Držadlo startovací šňůry	Pro start motoru silně zatáhněte
5	Palivový kohout	OPEN – otevře přívod paliva, CLOSE – palivo uzavřeno
6	Páka dekomprese	K dekompresi při startu
7	Vzduchový filtr	Zabraňuje nasátí prachu a jiného znečištění do spalovacího prostoru. Uvolněte křídlovou matku na filtru, čímž získáte přístup k filtru
8	Tlumič	K redukci hluku
9	Palivová nádrž	Objem nádrže 3.6 litru benzínu.
10	Vypouštěcí šroub oleje	Pro výměnu oleje v motoru
11	Plnění oleje	Pro doplnění oleje v motoru
12	Vypouštěcí	Šestihranný, k vypouštění paliva



	šroub nádrže	
13	Plnění oleje	Pokud motor v zimě těžce startuje, odšroubujte kryt a pipetou naplňte asi 2 ccm motorového oleje. Otvor musí být jinak pevně zašroubován, jinak může dojít k poškození motoru nečistotami.
14	Plnicí šroub oleje vibrační jednotky	Šestihranný šroub pod spodní deskou motoru.
15	Tlumič vyfuku	Pozor! Horký po provozu. Výfukové plyny dosahují vysokých teplot.

1.2 Technická data

ZI – RPE 120G		
Motor / Pohon		Vzduchem chlazený 1-válcový čtyřtákní – benzínový motor
Palivová nádrž	litrů	3,6
Výkon motoru	kW/PS	3.0/4.0
Délka desky	mm	620
Šířka desky	mm	450
Frekvence	Hz	90
Odstředivá síla	kN	20
max. rychlost posuvu	m/s	0.25
Počet vibrací	v/min	3000
Hloubka zhutnění	mm	300
Maximální náklon (motoru)	°	15°
Akustický výkon - L _{WA}	dB(A)	105
Hmotnost (bruto/neto)	kg	110/117
Rozměry	mm	650x490x700



2 BEZPEČNOST

2.1 Správné použití

Vibrační desky jsou určeny výhradně k následujícím činnostem při dodržení v tomto návodu popsaných pravidel bezpečnosti, používání a údržby:
pěchování výkopů, zemní práce, údržba cest, terénní úpravy a dláždění.

Gumová podložka se používá výhradně k vyrovnání dláždění a obkladů. Ostatní materiály jako štěrk nebo drť se pěchují bez této gumové podložky.

Nesprávné použití nebo nedodržení pokynů obsažených v tomto návodu má za následek zánik práv na náhradu škody vůči firmě Zipper GmbH.

Svévolné změny a manipulace se strojem vedou taktéž k okamžitému zániku záruky a práva na odškodnění.

2.2 Bezpečnostní pokyny

Varovné štítky a/nebo nálepky na stroji, které jsou poškozené nebo odstraněné ihned obnovte!

Nejdůležitějším faktorem dostatečné bezpečnosti je dobrý zdravotní stav obsluhy. Pozornost a soudnost je nejlepší ochranou proti zranění.

Seznam všeobecných bezpečnostních pokynů si neklade za cíl postihnout všechna nebezpečí, nýbrž pokouší se vyzdvihnout ty nejdůležitější z nich.

Jednotliví pracovníci jsou povinni vyhledat varovné a bezpečnostní značky jak na stroji, tak na pracovním místě, seznámit se s nimi, porozumět jim a osvojit si je



Dostatečné osvětlení v pracovním prostoru stroje je nezbytné!

Při únavě, špatné koncentraci, popř. pod vlivem léků alkoholu nebo drog je práce se strojem zakázána!



Stále si buďte jisti, že stroj je v jistém a stabilním postavení!

Zvláště buďte pozorní při vlhku, sněžení, náledí a na nerovných pracovních plochách, jakož i na spádech!

Uklouznutí, zakopnutí a pád jsou hlavní příčinou těžkých úrazů a smrtelných zranění. Dávejte pozor na nerovných nebo kluzkých pracovních plochách.

Nikdy si nestoupejte na stroj, zvláště ne, je li v provozu.

Těžká zranění může způsobit převržení stroje!



Stroj může být obsluhován pouze odborně vyškolenou obsluhou. Nepovolané osoby a zvláště pak děti, jakož i nevyškolené osoby se musí zdržovat mimo dosah stroje!



Pokud pracujete se strojem, nenoste volné šperky a ozdoby, široké a volné šaty, kravatu, dlouhé rozpuštěné vlasy atd.

Volně ležící předměty se mohou dostat do pohyblivých částí stroje a způsobit zranění!



Při práci se strojem noste vhodné ochranné vybavení (ochranné rukavice, brýle, chrániče sluchu, ...)!



Výfukové plyny obsahují jedovaté zplodiny, které negativně působí na lidské zdraví. Pracujte proto pouze v dobře větraných prostorech nebo venku!



Pracující stroj nesmí být ponechán bez dozoru! Před opuštěním stroje vypněte motor a počkejte, dokud se nezastaví!

2.3 Zvláštní rizika a nebezpečí při práci s vibrační deskou

Vibrační desky jsou těžká zařízení a měla by být ustavována dvěma osobami s dostatečnou silou, při použití na stroji umístěných zvedacích rukojetí. Je možné použít i přiměřenou zdvihací techniku.

Zhmožděny

Ruce a nohy držte dále od pohyblivých součástí stroje neboť existuje nebezpečí, že se dostanou pod vibrační desku. Minimalizujte nebezpečí způsobení zhmoždění vašich nohou používáním vhodných pracovních bot s ocelovými chrániči.

Ujistěte se, že stroj i obsluha stojí stabilně na rovném stanovišti a že se stroj během provozu nepřevrátí, nesklouzne nebo neupadne.



Poškození zdraví vibracemi

Dlouhodobé používání vibrační desky může způsobit poruchy v prokrvení, zvláště pak rukou. Proto:

- Pravidelně zařazujte přestávky v práci.
- Noste vhodné ochranné rukavice, abyste oslabili intenzitu vibrací.
- Tvrdost přechovaného podkladu, jakož i nízká venková teplota podstatně snižují osobní odolnost vůči poruchám prokrvení.

Neúměrně dlouhé pracovní časy mohou vést ke zdravotním poškozením kloubů a pohybového aparátu zvláště na ruce a pažích. Vkládejte přestávky podle vlastního uvážení a omezte pracovní dobu podle vašeho aktuálního zdravotního stavu a kondice.

Zdroje nebezpečí na pracovišti

Ujistěte se, že jsou stěny výkopu stabilní a že se nezhroutí vlivem vibrací.

Proveďte, že v rozsahu přechování nejsou žádné kabely pod napětím, plynové nebo vodovodní potrubí, které by mohly být vibracemi poškozeny.

Budte opatrní, pokud pracujete v blízkosti nechráněných vrtů nebo výkopů. Provoz stroje je na vlastní nebezpečí a vlastní odpovědnost.

Nebezpečí požáru

Dotykem tlumiče výfuku a ostatních horkých částí stroje po delším provozu může dojít k těžkým zahořením.

Nebezpečí ohně a výbuchu

Benzín je velmi lehce zápalná a za určitých podmínek i výbušná.

NIKDY nedoplňujte benzín nebo olej během provozu nebo pokud je stroj horký.

Při tankování a na místech skladování paliva nekouřit a nevstupovat s otevřeným ohněm nebo zdroji jisker.

Při tankování nádrží nepřepĺňujte a zabraňte rozlití paliva.

Pokud k rozlití paliva dojde, ujistěte se, že před startem stroje je politá oblast suchá a čistá.

Ujistěte se, že po tankování je uzávek nádrže správně zašroubován.

Chemické nebezpečí

Benzínový nebo dieselmotor nikdy neprovozujte nebo netankujte v uzavřeném prostoru bez dostatečného větrání.

Kyslíčník uhelnatý, obsažený ve výfukových plynech pohonných jednotek může při vdechnutí způsobit poškození zdraví nebo smrt. Proto stroj používejte pouze v dobře větraných prostorech nebo venku.

Ohrožení hlukem

Nadměrný hluk může způsobit poruchu sluchu a krátkodobou nebo i trvalou ztrátu sluchu.

Noste certifikovanou ochranu sluch podle zdravotních a bezpečnostních norem, abyste zatížení hlukem omezili.

Zvláštní ochranný oděv

Mimo všeobecných bezpečnostních pokynů pro nošení ochranných oděvů se musí nosit speciální ochranný oděv a obuv při práci s horkým asfaltem a živičnou směsí.

**Údržba**

Ujistěte se, že všechny práce na motoru a stroji budou prováděny pouze kvalifikovanými pracovníky.

Před sejmutím krytu nebo před zahájením údržby a nastavení stroje se přesvědčte, že vypínač stroje je v poloze OFF (vypnuto)

Nezvyšujte volnoběžné otáčky stroje nad 3500 ot/min. Jakékoliv zvýšení otáček může vést ke zranění nebo poškození stroje.



3 UVEDENÍ DO PROVOZU

3.1 Montáž

3.1.1 Obsah dodávky

- Vibrační deska
- Transportní podvozek
- Náhradní klínový řemen 2x
- Náhradní vzduchový filtr
- Nářadí k údržbě

Na stroji se nachází jen několik prvků pro vaši údržbu. Není dovoleno stroj rozebírat. Opravy může provádět pouze odborník!

Příslušenství: Používejte pouze příslušenství dodávané vaším prodejcem firmy Zipper!

S otázkami a problémy se obračejte na naši zákaznickou poradnu.

3.1.2 Montáž pro transport demontovaných dílů

Vybalte všechny díly

Očistěte stroj od prachu a nečistot, zvláště pak spodní stranu desky, vstup chlazení motoru a vzduchový fltr.

POKYN

Použití ředidel, benzínu, agresivních chemikálií nebo abrazivních prostředků vede k poškození lakovaných ploch!

Proto platí: Při čištění používejte jen šetrné čisticí prostředky

- **Stroj je dodáván předmontován.** Sklopené držadlo vyklopte a upevněte k tomu patřícími šrouby.
- **Zkontrolujte dotažení všech šroubových spojů.** Volné šrouby a matky dotáhněte. Vibracemi uvolněné šrouby a matky mohou způsobit neočekávaný úraz.

4 OBSLUHA

4.1 Úkony před prvním uvedením do provozu

- **Přečtěte si bezpečnostní pokyny a dodržujte je.**
- Volné šrouby a matky dotáhněte. Vibracemi uvolněné šrouby a matky mohou způsobit neočekávaný úraz.
- Kontrola motorového oleje
 - Pro kontrolu motorového oleje postavte vibrační desku po 10 motohodinách na bezpečné a vodorovné místo.
 - Vyšroubujte uzávěr olejové nádrže s měrkou a otřete do sucha (Obr.3).

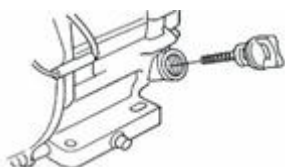

Obr. 3 Olejová měrka

- Zasuňte měrku do olejové nádrže ale nešroubujte, opět vyjměte. Odečtěte stav oleje na měrce.
- Při nízkém stavu oleje (Obr.4) doplňte doporučený olej (Tabulka 3) až po okraj plnicího otvoru.

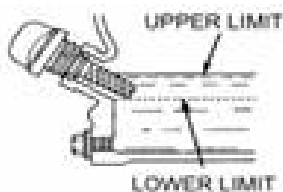

Obr. 4 Hladina oleje



POZOR!

Nízký stav oleje snižuje životnost vašeho motoru a vede k jeho poškození.

Záruka je při špatně provedené údržbě a předepsaných pracích vyloučena!

Tabulka 3.	Typ oleje	
Roční období	Teplota	Typ oleje
léto	25°C nebo vyšší	SAE 30
jaro/podzim	10°C až 25°C	SAE 30
zima	10° C nebo nižší	SAE 10W-30

▪ **Kontrola paliva**

- Motor stroje ZI-RPE120G je poháněn bezolovnatým benzínem (BA95).
- Dodržujte všechny bezpečnostní pokyny pro práci s pohonnými hmotami.
- Uvolněte uzávěr palivové nádrže.
- Pohledem zjistěte, zda není nízký stav paliva. Při nízkém stavu paliva dolijte nádrž benzínem.
- Při doplňování paliva používejte filtr.

▪ **Kontrola stavu oleje vibrační jednotky**

- Vibrační desku ZIPPER umístěte na vodorovnou plochu. Před kontrolou se ujistěte, že je stroj ve vodorovné poloze.
- Vyšroubujte plnicí šroub oleje.
- Hladina oleje musí dosahovat po hranu plnicího otvoru.
- **DŮLEŽITÉ:** pokud musí být olej doplněn, použijte motorový olej SAE 10W- 30 nebo obdobný, stejně kvalitní motorový olej! Pokud si nejste jisti, kontaktujte vašeho odborného prodejce.



Šroub plnění oleje vibrační jednotky

▪ Kontrola klínového řemene

- NIKDY neprověřujte klínový řemen při běžícím motoru. Toto vede k jistému poranění vaší ruky (Obr. 1.3).

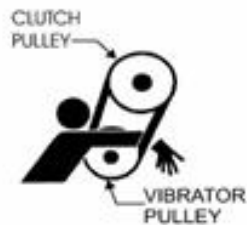
**Obr. 1.3 Nebezpečí při kontrole klínového řemene**

- K prověření napnutí klínového řemenu uvolněte čtyři šrouby a sejměte ochranný kryt.
- Napnutí klínového řemenu je správné, pokud ho ve středu promáčknete o 10-15mm. (Obr.2).

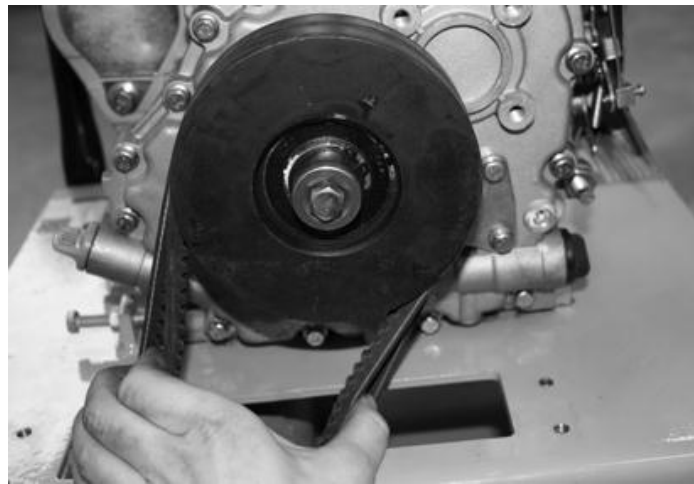
**Obr. 2 Kontrola napnutí klínového řemene**

- Volný klínový řemen zmenšuje přenášený výkon, což vede ke snížení úrovně vibrační a předčasnému opotřebení řemene.
- Příliš napnutý klínový řemen vede k přetížení motoru.
- Pokud je řemen opotřebován, musí se neprodleně nahradit novým s předepsaným rozměrem.
- Po kontrole opět namontujte kryt řemenů. Je to nutné pro splnění bezpečnostních předpisů.

▪ Napnutí klínových řemenů

Pokud jsou řemeny příliš volné popř. příliš napnuté, musíte napnutí upravit. Postupujte následovně:

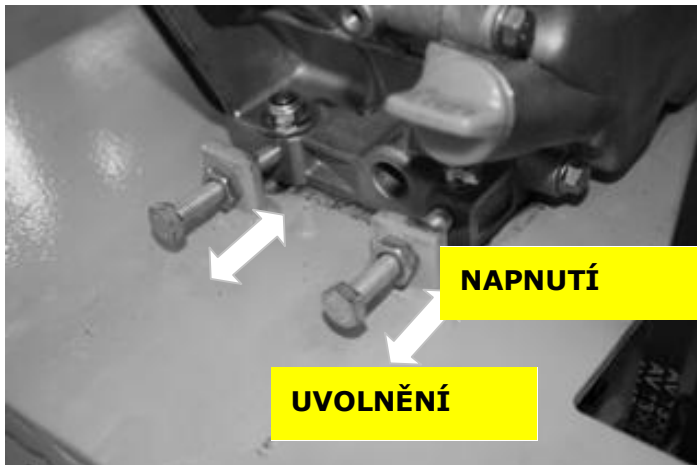

Napnutí klínového řemene můžete změnit pomocí dvou nastavovacích šroubů (viz obrázek) jimiž se mění vzdálenost motorového bloku. Blok motoru leží na spodní desce a je upevněn čtyřmi šrouby v podélných otvorech. Před napínáním řemenu tyto čtyři šrouby uvolněte a po napnutí (uvolnění) opět dotáhněte.

4.2 Provoz

- Před zahájením práce si prověřte pracoviště.
- Nikdy nepracujte se strojem pokud si nepřčtete a neporozumíte bezpečnostním předpisům a dokud jste neprovedli úkony před prvním spuštěním.
- Správná vlhkost půdy je velmi důležitá pro správné pěstování. Voda slouží jako mazadlo ke spojení částic zeminy. Příliš málo vlhkosti znamená nedostatečné zhutnění, vysoká vlhkost způsobuje vodou vyplněné dutiny, které snižují únosnost půdy.
- Vibrační deska se nesmí používat na tvrdých půdách, promrzlé zemině nebo tam, kde jsou úlomky cihel.
- Nadměrná vlhkost půdy nebo nadměrné zavlažení může vést k „zadušení“ stroje.

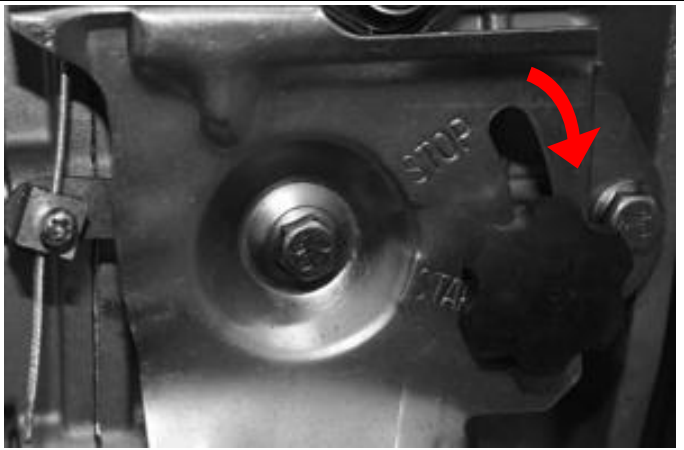
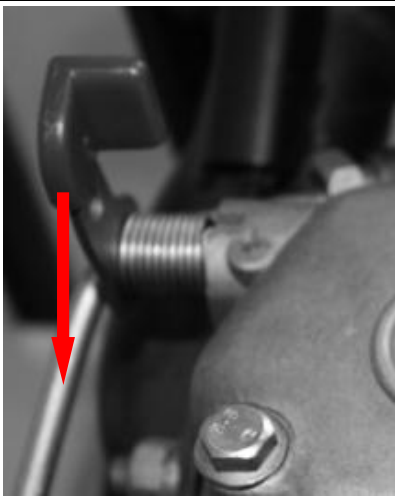

4.2.1 Start a provoz stroje

Otevřete palivový ventil	
Páku plynu posuňte do polohy START	
Uchopte rukojeť startovací šňůry a pomalu zatáhněte, až ucítíte odpor. Nyní nechte pomalu šňůru navinout zpět.	
Stlačte páku dekompresoru a nechte ji vrátit zpět!	
Nyní silně zatáhněte za páku startovací šňůry! Zatáhněte až na konec Po startu motoru šňůru nechte pomalu navinout zpět Nechte motor 3 minuty běžet naprázdno	



4.2.2 Zkušební provoz před prvním uvedením do provozu

- Nechte motor běžet 3 minuty naprázdno
- Dávejte pozor na mimořádné zvuky
- Dávejte pozor na výfukové plyny (příliš černé nebo příliš světlé)?

4.2.3 Pokyny pro prvních 20 provozních hodin

Pro optimalizaci životnosti vašeho stroje dodržujte následující body, než stroj nasadíte do plného provozu!

- Šetřete stroj po prvních 20 hodin provozu (toto platí i pro použité stroje po opravě motoru). To znamená snížené otáčky a snížené pracovní zatížení než během normálního provozu.
- Po prvních 20 provozních hodinách vyměňte motorový olej.

4.2.4 Provozní pokyny

- Při běžícím motoru nikdy netahejte za startovací šňůru. To vede k poškození motoru.
- Dbejte na optimální stav motorového oleje.
- Plynové táhlo je vybaveno z výroby šroubem dorazu. Toto je již z výroby nastaveno. Svěvolně toto nastavení neměňte, mohlo by dojít k přetížení motoru.
- V žádném případě stroj neprovozujte na spádech větších než 20°, protože by mohlo dojít k přerušení mazání motoru.
- Udržujte vždy dobrou stabilitu, abyste při obsluze stroje neuklouzli a neztratili kontrolu nad strojem.
- Ve směru pohybu stroje a v okruhu 1 m v okolí vibrační desky nikdo kromě obsluhy nesmí stát.
- Během přechování pro zvýšení výkonu by mělo být upěchováno ve středu nejprve 100~150mm dva až třikrát, pak se upěchuje okraj.
- Pokud přechujete zeminu uvnitř budovy, neměla by se vibrační deska dotýkat základů nebo patek betonových sloupů.
- Při práci uvnitř budov se nesmí vibrační deska dotýkat stěn.
- Pokud pracuje pohromadě více strojů, musí být podélná (stranová) vzdálenost mezi nimi nejméně 5m, pokud pracují za sebou, musí být vzdálenost mezi nimi nejméně 10m.
- Pokud stroj pracuje na měkkých nebo nerovných půdách, snažte se pracovat s co nejnižším výkonem, abyste předešli zaboření stroje. Dbejte na to, aby se stroj nepřevrátil.



- Věnujte zvýšenou pozornost následujícím radám při práci v nebezpečných podmínkách:
 - Při práci v tunelech musí být zabezpečeno dobré větrání pro zabránění úrazům. Musí být instalován funkční kontrolní systém pro přívod čerstvého vzduchu.
 - V blízkosti elektrického vedení hrozí nebezpečí úrazu elektrickým proudem. Při práci v nebezpečných úsecích se všechny nepovolané osoby musí zdržovat mimo pracovní prostor stroje.
 - Při práci a po jejím ukončení je nutné dbát na dobrou stabilitu stroje, aby se předešlo nebezpečným situacím.

4.2.5 Nouzové vypnutí

Při nebezpečí nebo nouzové situaci je možné stroj rychle vypnout přesunutím páky plynu do polohy STOP.

4.2.6 Vypnutí

Přesuňte páku ovládání rychlosti do nejnižší polohy a nechte motor asi tři minuty běžet v nízkých otáčkách. Vypínač přepněte do polohy OFF.

Uzavřete palivový kohout.



5 PÉČE A ÚDRŽBA

POZOR



Čištění a přípravu na uvedení do provozu provádějte na vypnutém stroji!

Při náhodném zapnutí stroje hrozí škody a zranění!

Proto platí:

Před zahájením údržby stroj vypněte!

Poruchy nebo defekty, které by mohly ovlivnit bezpečnost provozu je nutné okamžitě odstranit.

Opravy mohou být prováděny pouze vyškoleným personálem!

5.1 Údržba a předepsané práce

Kontroly a údržba stroje	
Kontrola stavu paliva	Denně před uvedením do provozu
Uvolněné nebo ztracené šrouby	Denně před uvedením do provozu
Poškození stroje	Denně před uvedením do provozu
Funkce kontrolních systémů	Denně před uvedením do provozu
Kontrola skvrn od oleje a paliva!	Denně před uvedením do provozu
Kontrola popř. doplnění oleje v motoru	Denně před uvedením do provozu
Vyčištění stroje a vibrační desky	Denně před uvedením do provozu
Čištění vzduchového filtru	Každých 50 provozních hodin / měsíčně
Čištění palivové nádrže	měsíčně
Výměna vzduchového filtru	Pokud je nutné / nejpozději po 500 provozních hodinách popř. 6 měsících
Kontrola/čištění zapalovací svíčky	Každých 100 provozních hodin / týdně
Kontrola oleje vibrační jednotky / popř. doplnění	Každých 50 provozních hodin / týdně
Výměna oleje ve vibrační jednotce	Každých 200 provozních hodin / měsíčně
Výměna oleje v motoru	Po prvních 20 provozních hodinách popř. po 1 měsíci/potom pravidelně každých 100 provozních hodin popř. každé 3 měsíce

5.2 Výměna oleje v motoru

- Olej v motoru se musí vyměnit po prvních 20 hodinách provozu a poté po každých 100 provozních hodinách.
- Olej vyměňujte po ukončení práce, kdy je horký.
- Při výměně oleje uvolněte olejový filtr a vypustěte starý olej výpustným šroubem na spodní straně stroje.
- Naplňte skříň motoru doporučeným olejem podle tabulky 3.

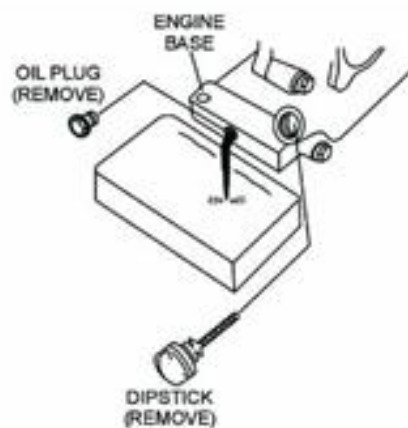
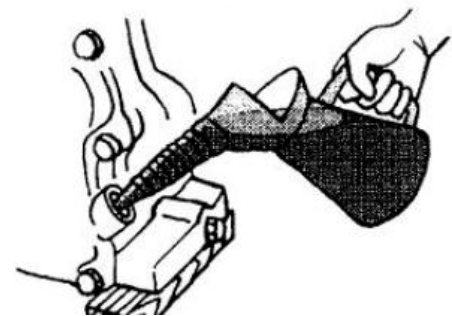
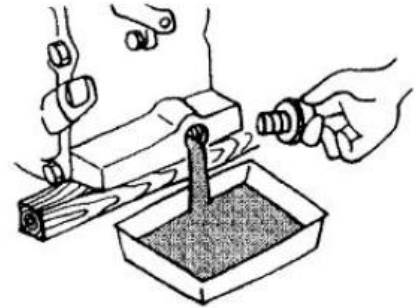

Obr. 11. Vypouštěcí šroub

5.3 Výměna klínového řemene

- Sejměte kryt řemenice
- Posuňte motor do přední polohy
- Sejměte staré řemeny a nasadte nové
- Motor s pomocí napínacích šroubů posuňte do zadní pozice, aby se napnuté řemeny daly promáčknout tlakem prstů o asi 10-15 mm.

5.4 Kontrola řemenic

Při výměně řemenů zkontrolujte i stav řemenice. Při sejmutých řemenech zkontrolujte i vnější buben spojky. Vyčistěte V-drážku, pokud je to nutné. Pokud je botka opotřebená, je snížený přenos výkonu a může dojít k prokluzu.



5.5 Čištění vzduchového filtru

Znečištěný vzduchový filtr vede k problémům při startu motoru, ztrátě výkonu během provozu a špatné činnosti motoru.

Nesprávně udržovaný vzduchový filtr extrémně zkracuje životnost motoru! Záruka se nevztahuje na škody, způsobené nedostatečnou nebo nesprávnou údržbou vzduchového filtru.

K údržbě vzduchového filtru nejprve uvolněte křídlovou matku, sejměte kryt a vyjměte plastový obal a filtr.

Mechanicky vše vyčistěte jemným kartáčem.

Namontujte filtr zpět.

Kdy je nejvyšší čas pro výměnu vzduchového filtru:

- Pokud dojde ke snížení výkonu motoru
- Pokud se zvýší spotřeba paliva
- Pokud se zvýší spotřeba oleje
- Pokud jde motor těžko nastartovat

5.6 Čištění zapalovací svíčky

Vyšroubujte zapalovací svíčku a kartáčkem ji očistěte od usazenin a jiných nečistot. Následně zkontrolujte vzdálenost kontaktů. Ten by měl být 0,3 až 0,5 mm nebo asi tloušťku kreditní karty. Svíčku opět našroubujte a s citem dotáhněte.

5.7 Transport

Při transportu na kratší vzdálenosti zvedněte okraj desky a s pomocí rukojetí stroj přesuňte.

Při transportu na delší vzdálenosti zvlášť zabalte rukojeť a ochranný rám. Potom stroj uložte do přepravního balení a pomocí techniky nebo ručně zvedněte na přepravní prostředek. Stroj před přepravou řádně zajistěte, aby nedošlo k jeho posunutí nebo poškození.

5.8 Skladování

Pokud bude stroj skladován déle než 30 dnů:

- Stroj nastartujte a nechte běžet 3 minuty (ne déle) a pak stroj vypněte.
- Vypusťte olej z motoru (zahřátý provozem) než stroj vychladne.
- Naplňte nový motorový olej.
- Z horní strany motoru vyšroubujte plnicí šroub oleje, nalijte asi 2 ccm oleje.
- Plnicí šroub opět zašroubujte!
- K úspoře skladovacího prostoru odmontujte rukojeť
- Po vychladnutí stroj a motor dobře zakryjte a skladujte v čistém a suchém prostoru.



5.9 Utahovací momenty

Materiál	6mm	8mm	10mm	12mm	14mm	16mm	18mm	20mm
4T	70	150	300	500	750	1100	1400	2000
6-8T	100	250	500	800	1300	2000	2700	3800
11T	150	400	800	1200	2000	2900	4200	5600
*	100 (6mm) 300-350 (8mm) 650 – 700 (<8mm)							
* pokud je protikus z hliníku								
Všechny závity na tomto stroji jsou pravotočivé								
Materiál a jeho kvalita je na každém šroubu vyznačena								

U uvolněných šroubů přezkoušejte jejich pevnost - viz tabulku nahoře (Utahovací momenty šroubů).



6 ODSTRANĚNÍ ZÁVAD

Závada	Možná příčina / Odstranění
Pokud nemůžete nastartovat motor:	<ul style="list-style-type: none">▪ Zkontrolujte vypínač stroje a ujistěte se, že je v poloze „ON“ - stroj je zapnut.▪ Zkontrolujte stav paliva.▪ Zkontrolujte stav oleje ve skříni – senzor nízkého stavu oleje může zamezit startu motoru, pokud je hladina oleje nízká.
V případě zastavení motoru:	<ul style="list-style-type: none">▪ Zkontrolujte stav paliva.▪ Zkontrolujte, že je palivový kohout otevřen.▪ Zkontrolujte stav vzduchového filtru.
Pokud motor nemá dostatečný výkon:	<ul style="list-style-type: none">▪ Zkontrolujte typ oleje motoru. Je použit správný olej?▪ Zkontrolujte stav vzduchového filtru.▪ Zkontrolujte stav palivového systému a dodávky paliva
Pokud dojde k přerušení dodávky vody	<ul style="list-style-type: none">▪ Nedostatek vody▪ Ucpaná hadice nebo rozstřikovač
Nedostatečné vibrace	<ul style="list-style-type: none">▪ Zkontrolujte stav a napnutí klínového řemene▪ Zkontrolujte, že otáčky motoru jsou nejméně 3500 ot./min.
V případě, že stroj správně nepracuje	<ul style="list-style-type: none">▪ Očistěte spodní stranu vibrační desky od usazené zemin.



7 NÁHRADNÍ DÍLY

7.1 ZI-RPE120G

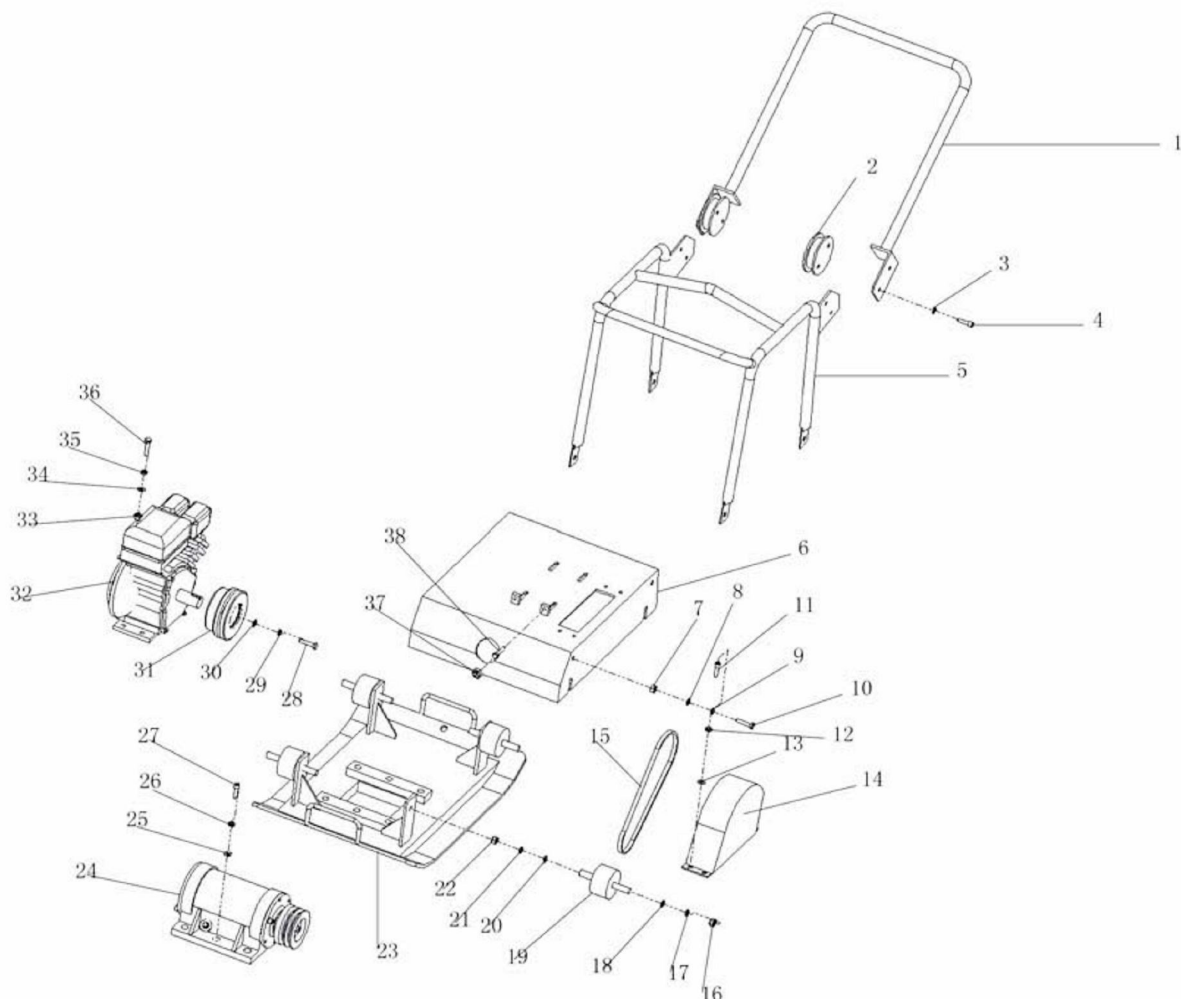

Teil Nr.	CODE	BESCHREIBUNG	SPEZIFIKATION	MENGE
1	C100-001	Griff		1
2	C100-002	Dämpfung	100*42	2
3	C100-003	Federring	Φ8	8
4	C100-004	Mutter	Φ8	8
5	C100-005	Schutzbügel		1
6	C100-006	Motorplatte		1
7	C100-007	Mutter	M12	4
8	C100-008	Beilagscheibe	Φ12	4
9	C100-009	Federring	Φ12	4
10	C100-010	Bolzenschraube	M12*35	4
11	C100-011	Bolzenschraube	M8*20	4



12	C100-012	Federring	Φ8	4
13	C100-013	Beilagscheibe	Φ8	4
14	C100-014	Riemenabdeckung		
15	C100-015	Riemen	A-737	4
16	C100-016	Mutter	M12	4
17	C100-017	Federring	Φ12	4
18	C100-018	Beilagscheibe	Φ12	4
19	C100-019	Absorber	75*45	4
20	C100-020	Beilagscheibe	12*35	4
21	C100-021	Federring	Φ12	4
22	C100-022	Sicherungsmutter	M12	4
23	C100-023	Rüttelplatte		1
24	C100-024	Rütteleinheit		1
25	C100-025	Beilagscheibe	Φ16	6
26	C100-026	Federring	Φ16	6
27	C100-027	Bolzenschraube	M16*40	6
28	C100-028	Schraube	M8*30	1
29	C100-029	Federring	8*30*6	1
30	C100-030	Beilagscheibe	5*40	1
31	C100-031	Keilscheibe		1
32	C100-032	Motor		1
33	C100-033	Mutter	M8	4
34	C100-034	Beilagscheibe	8*30	4
35	C100-035	Beilagscheibe	Φ8	4
36	C100-036	Schraube	M8*40	4
37	C100-037	Mutter	M8	2
38	C100-038	Schraube	M8*50	2

7.2 Objednávka náhradních dílů

Použitím náhradních dílů Zipper dosáhnete ideálního výsledku. Optimální přesnost dílů snižuje čas opravy a prodlužuje životnost stroje.

POKYN

**Použití dílů jiných výrobců vede ke ztrátě záruky!
K tomu platí:**

Při výměně dílů používejte pouze originální díly

[Adresu pro objednávky náhradních dílů najdete na začátku této dokumentace.](#)

**8 PROHLÁŠENÍ O SHODĚ****9 EU- PROHLÁŠENÍ O SHODĚ**

Z.I.P.P.E.R[®] AUSTRIA GmbH
AT-4707 Schlüsslberg, Gewerbepark 8
Tel.: +43/72480/61116-701; Fax.: +43/7248/61116-721
www.zipper-maschinen.at
info@zipper-maschinen.at

Popis	Z.I.P.P.E.R Vibrační deska
Typ	<i>ZI-RPE120G</i>
EU Normy	2006/42/EC 2005/88/EC 2004/108/EC
Registrační číslo	47931/1311/C-01 37405/1000/C
Číslo zprávy	CHIG10011412 GB/1067/1149/07 Issue 2 CHIG0705896
Datum vystavení	11.06.2010 03.10.2008 03.03.2008
Vystavující úřad	Istituto Giordano S.p.A. - Via Rossigni 2 - 47814 Bellaria-Igea Marina - Italy AV Technology Ltd. - AVTECH House - Birdhall Lane - Cheadle Heeth Stockport - Cheshire SK3 0XX Istituto Giordano S.p.A. - Via Rossigni 2 - 47814 Bellaria-Igea Marina - Italy

Tímto prohlašujeme, že výše zmíněné typy strojů splňují bezpečnostní a zdravotní požadavky norem EU. Toto prohlášení ztrácí svou platnost, pokud by došlo ke změnám nebo úpravám stroje, které námi nebyly odsouhlaseny.

Schlüsslberg, 27.04.2009

Místo / Datum

podpis
Erich Humer (jednatel)



Sledování výrobku

I po dodání náš výrobek sledujeme.

Při procesu zlepšování výrobků jsme závislí na Vás a Vašich zkušenostech z práce se strojem. Problémy, které při práci nastanou, poruchy, určité situace v provozu jsou důležité také pro ostatní uživatele.

Prosíme Vás proto o zaznamenání Vašich zkušeností a poznatků z provozu a jejich zaslání na naši adresu:

Z.I.P.P.E.R MASCHINEN GmbH

Gewerbepark 8
A-4707 Schlüsslberg
Tel 0043 7248 61116 - 701
Fax 0043 7248 61116 - 721
info@zipper-maschinen.at