



CZ Návod k použití
EN user manual

Zouvačka pneumatik
Tyre changer



CE

ZI-RMM95

EAN : 9120039239101

CZ Před použitím si přečtěte a dodržujte návod k použití a bezpečnostní pokyny!

EN Read the operation manual carefully before first use.



CZ

VÝZNAM BEZPEČNOSTNÍCH
SYMBOLŮ

EN

SAFETY SIGNS



CZ

NEBEZPEČÍ ROZDRČENÍ! – BĚHEM PROVOZU DRŽTE NOHY A OSTATNÍ ČÁSTI
TĚLA DÁLE OD TLAČNÝCH ČÁSTÍ.

EN

CRUSH HAZARD! – KEEP FEET AND OTHER BODY PARTS AWAY FROM THE
WHEEL PRESSING UNIT DURING OPERATION



CZ

NEBEZPEČÍ ROZDRČENÍ! – BĚHEM PROVOZU DRŽTE RUCE Z DOSAHU
OTOČNÉHO TALÍŘE A MONTÁŽNÍ HLAVY!

EN

CRUSH HAZARD – KEEP HANDS OFF TURNING PLATE AND MOUNTING HEAD
DURING OPERATION



CZ

NEBEZPEČÍ ROZDRČENÍ! – BĚHEM PROVOZU DRŽTE RUCE A OSTATNÍ
ČÁSTI TĚLA MIMO DOSAH UPÍNACÍHO VÁLCE!

EN

CRUSH HAZARD – KEEP HANDS AND OTHER BODY PARTS OFF CLAMPING
CYLINDERS DURING OPERATION



CZ

NEBEZPEČÍ ROZDRČENÍ! – BĚHEM PROVOZU NEVKLÁDEJTE RUCE ANI
OSTATNÍ ČÁSTI TĚLA MEZI UPÍNACÍ ČELISTI A PNEUMATIKU!

EN

CRUSH HAZARD – KEEP HANDS AND OTHER BODY PARTS OFF CLAMPING
SHOES AND TYRE!



Abb. A





Abb. B



Abb. C



Abb. D



Abb. E

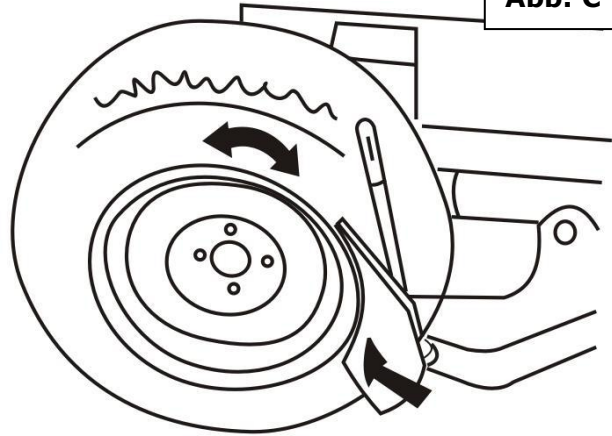

Abb. F

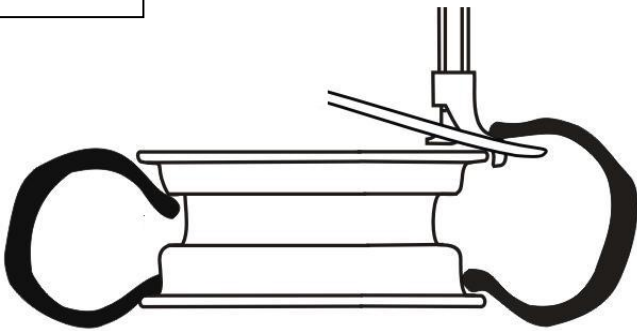

Abb. G



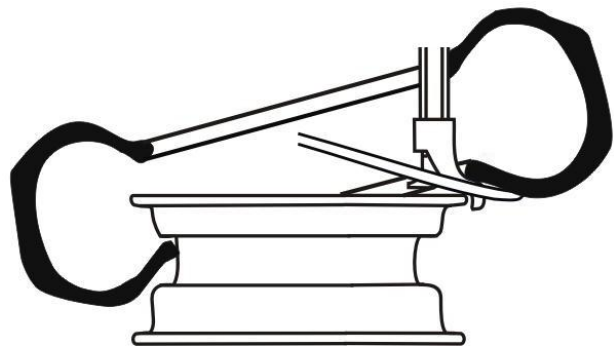

NÁVOD K POUŽITÍ

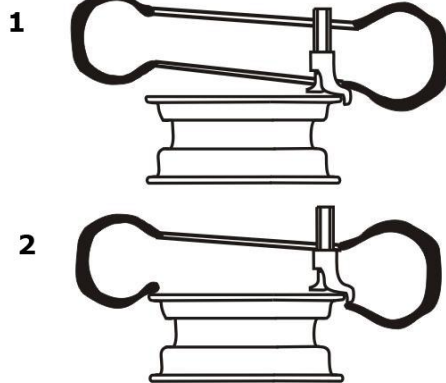
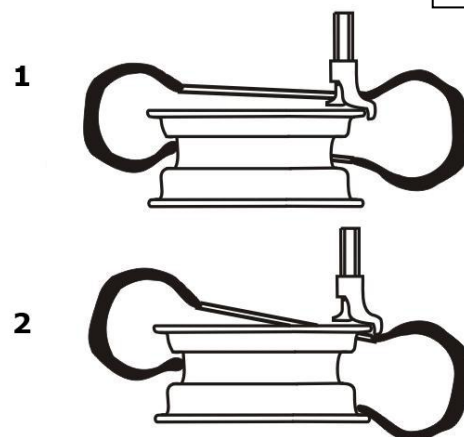
Vážený zákazníku!

Děkujeme vám za nákup zouvačky kol Zipper ZI-RMM95. Tento návod k použití obsahuje informace a důležité pokyny k uvedení do provozu a údržbě vašeho stroje. Návod k použití je nedílnou součástí stroje a nesmí být od něj odejmut. Chraňte ho pro pozdější použití a vždy, když někomu stroj předáváte, návod přiložte!

Dodržujte bezpečnostní pokyny!

Vzhledem ke stálému vylepšování našich produktů se mohou obrázky lišit od skutečnosti. Pokud objevíte chybu, sdělte nám to, prosím.

Pozor!

Technické změny vyhrazeny!

Autorské právo

© 2011

Tato dokumentace je chráněna autorským právem.

Všechna práva vyhrazena! Zvláště nedovolený tisk, překlady, použití fotografií a vyobrazení budou trestně stíhány – soudním místem je Wels!

Adresa zákaznického servisu:

Z.I.P.P.E.R MASCHINEN GmbH

Gewerbepark 8

A-4707 Schlüsslberg

Tel 0043 (0) 7248 61116 - 700

Fax 0043 (0) 7248 61116 - 720

info@zipper-maschinen.at

1 PRVKY STROJE (FIG. A)

1	Ovládací pedál uvolnění patky pláště
2	Ovládací pedál upínacích čelistí
3	Ovládací pedál otočného talíře
4	Upínací válec
5	Otočný talíř
6	Upínací čelisti

7	Montážní hlava
8	Montážní páka
9	Náklonná ruka
10	Pružina uvolňovací patky
11	Páka výškové aretace
12	Tlakoměr
13	Sloupek
14	Hadice huštění
15	Páka odtlačení patky pláště
16	Připojení tlakového vzduchu
17	Nádržka mazání
18	Rameno odtlačovače patky pláště
19	Čepel uvolňovače patky pláště
20	Páka naložení kola
21	Montážní páka

2 TECHNICKÁ DATA

Výkon motoru	0.75 kW
Napájecí napětí	230 V
Hmotnost	200 kg
Přívod stlačeného vzduchu	8-10 bar
Pracovní tlak	7,6 -10 bar
Odtlačovací síla	2500 kg
Průměr ráfku	10-22"
Šířka ráfku	3-16"
Max. průměr pneumatiky	960mm ~ 39"
Max. šířka pneumatiky	330mm ~ 13"
Max. točivý moment otočného talíře	110kgm
Hodnota akustického tlaku	max. 70dB

Technické změny vyhrazeny!

3 BEZPEČNOSTNÍ POKYNY

Se zouvačkou ZIPPER ZI-RMM95 je možné demontovat, montovat a hustit pneumatiky na ráfky v závislosti na technických datech stroje.



Kovová montážní hlava je vyrobena z kvalitní hliníkové slitiny, má speciální tvar a dlouhou životnost. Dodávaný plastový kryt ze speciálního plastu slouží k montáži pneumatik na hliníkové ráfky.

Dva upínací válce zajišťují vystředění a jisté upnutí ráfku.

S pomocí nastavitelných přítlaků je možné z ráfků sejmout pneumatiky různých rozměrů.

Jakékoliv změny a manipulace se strojem nebo nesprávné použití vede k okamžitému zániku záruky a nároku na náhradu škody.

4 OSTATNÍ RIZIKA

- Nebezpečí hluku: práce bez ochrany sluchu může poškodit trvale váš sluch.
- Nebezpečí na pracovišti:
- Nebezpečí rozdrčení rukou nebo prstů:
Při každém stlačení nožního pedálu držte ruce z dosahu otočného talíře a přítlaků!
- Nebezpečí zranění na pracovišti od cizích předmětů.
- Nohavice kalhot zasuňte do bot. Nenoste volné tkaničky u bot!
- Nebezpečí těžkého úrazu nebo smrti při prasknutí pneumatiky při přehuštění!
NIKDY proto nepřekračujte maximální tlak v pneumatice, doporučený výrobcem.
Před huštěním pneumatiku a ráfek zkontrolujte, zda nejsou vadné či poškozené.
Při huštění stále kontrolujte stav a tlak pneumatiky.
- Při zapnutém stroji může při dotyku částí stroje pod napětím dojít k úrazu elektrickým proudem!

Při dodržování bezpečnostních pokynů mohou být tato zbytková rizika minimalizována!

5 UVEDENÍ DO PROVOZU

5.1 Transport

Stroj se musí přepravovat v originálním obalu a v poloze, ve které je na obalu vyobrazen.

Zabalený stroj překládejte vysokozdvížným vozíkem s dostatečnou únosností.

Po vybalení stroj na pracovišti přemísťujte pouze zvedacím zařízením s dostatečnou únosností!

Zvedání stroje smí provádět pouze kvalifikovaný personál s odpovídajícím vybavením.!

5.2 Vybalení/Obsah dodávky

Odstraňte karton a plastový obal. Zkontrolujte, zda je stroj úplný.

Použijte k tomu obrázek Abb. 2 jako vzor. Zkontrolujte, že žádná část stroje nebyla poškozena. K tomu použijte obrázek Abb. 1. Pokud něco není v pořádku, stroj nepoužívejte a ihned se obraťte na Vašeho prodejce. Na pozdější reklamace poškození při transportu nebo neúplnosti nebude brán zřetel.

	Před použitím si pečlivě přečtěte návod.
--	---

	Provozujte stroj pouze při dostatečném osvětlení. Při únavě nebo rozčilení, popř. pod vlivem léků, alkoholu nebo drog je práce se strojem zakázána!
--	--

	Stroj smí být obsluhován pouze vyškolenou obsluhou. Nepovolané osoby a zvláště děti se nesmějí ke stroji přibližovat! Pokud stroj předáváte někomu třetímu, jste povinni předat i tento návod k použití.
--	---

	Abyste zamezili škodám, používejte dodávanou páku na montáž a demontáž pneumatik.
--	--

	Noste vhodné ochranné vybavení (bezpečnostní boty s ocelovou vložkou, rukavice, ochranné brýle ochranu sluchu) Nenoste volný oděv!
--	---

	Pracujte soustředěně, s vědomím bezpečnostních pokynů a vždy dbejte na jistý postoj u práce.!
--	--

	Max. tlak připojeného vzduchu nesmí překročit 10 barů.
--	---



5.3 Pracoviště

Pro stroj zvolte vhodné pracoviště. Musí odpovídat platným předpisům na bezpečnost při práci a musí být vybaveno přívodem elektrické energie a stlačeného vzduchu.

Podlaha musí být rovná, s dostatečnou únosností. Ponechtejте nejмéně 1m volný prostor kolem stroje.

Provoz venku nebo v zápalném anebo výbušném prostředí je zakázán.

Je zakázáno stroj provozovat při vlhkosti vzduchu vyšší než 70%.

Stroj přišroubujte k podlaze 4 připravenými otvory v nohách stroje.

5.4 Elektrický přívod

POZOR



Při práci na neuzemněném stroji: Nebezpečí úrazu elektrickým proudem v případě poruchy stroje!

Proto platí: stroj musí být připojen k uzemněné zásuvce.

Připojení stroje ke zdroji napětí smí provést pouze kvalifikovaný elektromechanik s příslušným oprávněním!

Přívod stroje je připraven k provozu s uzeměnou zásuvkou. Zástrčka není součástí dodávky!

Napájení musí mít přívod jištěný min. 16A.

Zkontrolujte, že napájecí napětí souhlasí s požadavky stroje, uvedených na typovém štítku stroje.

V případě opravy nebo údržby nesmí být zemnicí vodič připojen k zásuvce pod napětím!

Při použití prodlužovacího kabelu zkontrolujte, že je v dobrém stavu a má vhodné parametry pro přenos dostatečného výkonu. Poddimenzovaný kabel omezuje přívod výkonu a nadměrně se zahřívá. Poškozený přívodní kabel ihned vyměňte!

5.5 Připojení stlačeného vzduchu

Připojte stroj k zdroji stlačeného vzduchu k přípojce (16). Dbejte na to, že stroj ZI-RMM95 nesmí být připojen k vyššímu tlaku než 8-10 Bar!

5.6 Provozní kontrola

Zkontrolujte funkci pedálů. Pokud nepracují správně, znovu zkontrolujte přívod stlačeného vzduchu!

6 PROVOZ



POZOR

Pro zamezení škodám při montáži a demontáži pneumatik vždy používejte montážní páku, která je součástí dodávky.

Patku pláště na straně k ráfku v místě, kam přikládáte čepel odtlačovače, vždy namažte vhodným mazadlem nebo mýdlovým roztokem, abyste montáž a demontáž usnadnili.

Při montáži pneumatik dbejte na směr otáčení, který je vyznačen na pneumatice.

Pneumatika a ráfek musí rozměrově odpovídat.

Vždy pneumatiku před montáží/demontáží zkontrolujte (deformace, poškození, extrémní opotřebení).

Dbejte přitom na speciální pokyny pro montáž/demontáž, dané výrobcem pneumatiky.

Při huštění pneumatiky se ujistěte, že tlak stoupá normálně a na pneumatice se netvoří boule.

6.1 Demontáž pneumatiky z ráfku

Vypusťte vzduch z pneumatiky. Sejměte všechna závaží a cizí předměty z ráfku.

Namažte bok pneumatiky vazelínou nebo mýdlovým roztokem. Šetřite tím boky pneumatiky.

- Umístěte kolo na páku odtlačení kola (20) tak, aby odtlačovací čepel byla max. 1cm od hrany ráfku.
- Ruce a nohy dejte z dosahu odtlačovače!
- Stlačte pedál (1), odtlačovač odtlačí patku pláště od ráfku.



- Opakujte tento postup na více místech ráfku, dokud se celá pneumatika z ráfku neuvolní.
- Umístěte kolo na otočný talíř (5). POZOR: U asymetrických ráfků položte kolo tak, aby plochá strana ráfku byla nahoru.
- Stlačte pedál (2) a kolo upněte.
- POZOR: Existují různé verze upínacích čelistí vhodné pro různé typy ráfků. Pro hliníkové ráfky použijte 4 plastové kryty čelistí..
- V případě, že chcete ráfek upnout zevnitř ven, nejprve čelisti nechte sjet ke středu a až potom založte kolo na otočný talíř a stlačením pedálu (2) kolo upněte.
- V případě, že chcete ráfek upnout z vnějšku, odjedte s upínacími čelistmi asi 2-3 cm od kraje ráfku, kolo umístěte doprostřed otáčecího talíře a stlačením pedálu (2) ráfek upněte.
- Nastavte výsuvné rameno (9) do pracovní polohy, stlačte tyč s montážní hlavou (8) dolů, aby byla hlava (7) 1-2mm od kraje ráfku, aby se ráfek nepoškodil.
- Pracovní polohu zajistěte fixační pákou (11).

Viz obrázek D:

- S pomocí montážní páky přetáhněte vnější patku pláště přes montážní hlavy.
- Stlačte pedál (3), aby se otočný talíř otáčel ve směru hodinových ručiček, dokud se patka pláště kompletně celá nepřetáhne přes kraj ráfku. Abyste zabránili poškození duše, umístěte montážní hlavu asi 10mm od ventilku.

Viz obrázek E:

- Pokud má pneumatika duši, vyjměte ji.
- S pomocí montážní páky nyní přetáhněte spodní patku přes montážní hlavu.
- Stlačte pedál (3), abyste sejmuli spodní patku pláště a tím i celou pneumatiku z ráfku.
- Stlačte pedál (2), pro otevření upínacích čelistí a sejměte ráfek z otočného talíře.

6.2 Montáž pneumatiky na ráfek

- Zkontrolujte, že ráfek a pneumatika rozměrově odpovídají!
- Upněte ráfek stejně, jako při demontáži pneumatiky. Pokud chcete na stejný ráfek namontovat novou pneumatiku, po demontáži ho neuvolňujte.

- Namažte patky pneumatiky vhodnou vazelinou nebo mýdlovým roztokem.
- Umístěte pneumatiku na ráfek tak, aby byla levá strana výše výsuvné rameno nastavte opět do pracovní polohy

Viz obrázek F:

- Umístěte pneumatiku tak, aby její patka byla nad levou částí ráfku (Abb. F 1) a její pravá strana pod pravou hranou ráfku (Abb. F 2) a pod montážní hlavou.
- Stlačte pedál (1), vnitřní patka pneumatiky se začne přetahovat pod horní hranu ráfku.
- Pokud je to nutné, nasadte duši. Ta by neměla při montáži vadit!

Viz obrázek G:

Nyní stejným způsobem přetáhněte horní patku pneumatiky pod horní hranu ráfku, jako při předešlé montáži. Stlačte pedál (1) aby došlo k otáčení otočného talíře (5) a stlačujte montážní hlavou patku pneumatiky pod hranu ráfku. Posledních asi 10-15 cm postupujte velmi opatrně, abyste zamezili poškození patky pláště. Pokud by hrozilo poškození pneumatiky, ihned zastavte motor a pedál (1) zvedněte, aby se otočný talíř otáčel na druhou stranu. Opakujte tento postup, dokud celá pneumatika není správně nasazena.



6.3 Huštění pneumatik

⚠ POZOR

Přečtěte si a dodržujte tyto pokyny! Nedodržení může mít za následek těžké zranění či smrt! Firma ZIPPER-Maschinen neručí za úrazy, které byly způsobeny nedodržováním bezpečnostních pokynů!

Zkontrolujte přesně, že pneumatika a ráfek spolu rozměrově odpovídají.

Před huštěním se ujistěte, že je ráfek i pneumatika nepoškozená a správně namontovaná.

NIKDY nepřekračujte tlak, doporučený výrobcem pneumatiky.

Pneumatiky hustěte v krátkých intervalech a často kontrolujte tlak v pneumatice. Kontrolujte tvar pneumatiky na vznik různých anomálií (boulí)

Při huštění postupujte opatrně. Držte ruce a ostatní části těla dále od huštěné pneumatiky!

Připojte dodanou hustící koncovku s tlakoměrem na hustící hadici (14).

Koncovku připevněte na ventilek pneumatiky a stiskem ovládací páky pneumatiku nahustěte.

7 PÉČE A ÚDRŽBA

⚠ POZOR

Před započítím opravy či údržby odpojte stroj od zdroje napájecího napětí a stlačeného vzduchu!

Stroj má malé nároky na údržbu a obsahuje jen několik dílů, které je nutné udržovat. Závady a poruchy, které mohou ovlivnit bezpečnost stroje, ihned odstraňte. Opravy smí být prováděny pouze odborným personálem!

Stroj ZI-RMM95 je nutné 3-4x ročně zbavit vodního kondenzátu!

Péče a údržba

Kontroly stroje	
Čištění otočného talíře a upínacích čelistí.	Denně po provozu
Kontrola oleje	Před použitím
Mazání náklonné ruky (9), montážní hlavy (8) a ostatních pohyblivých dílů	Měsíčně
Kontrola a dotažení šroubových spojů	Měsíčně
Kontrola a napnutí poháněcího řemene	Měsíčně

Čištění

Pravidelně čistěte otočný talíř po každém provozu od špíny a usazenin!

POKYN

Použití ředidel a agresivních chemikálií nebo abraziv vede k poškození stroje! Proto platí: Při čištění použijte pouze vodu a jemné čisticí prostředky!



Kontrola stavu mazacího oleje

Zkontrolujte stav mazacího oleje v nádržce (17). Pokud je to nutné, doplňte olej viskozity SAE 30.

Kontrola napnutí poháněcího řemene

Sejměte kryt na levé straně stroje, čímž získáte přístup k poháněcímu řemenu. K tomu uvolněte 4 upevňovací šrouby a kryt sejměte. Pokud řemen není dostatečně napnutý, můžete ho napnout nastavovacím šroubem, který se nachází na motorové desce.

Skladování

Stroj skladujte na suchém a čistém místě. Stroj odpojte od zdroje napájení a uzavřete přívod stlačeného vzduchu. Plnicím zařízením vypusťte stlačený vzduch ze stroje. Poté odpojte přívod stlačeného vzduchu. (17).

Likvidace

Nelikvidujte váš stroj ZI-RMM95 do komunálního odpadu. Kontaktujte vaše místní úřady pro informace o možnostech recyklace. Váš prodejce je povinen od vás při koupi nového stroje vzít starý zpět. Použité pohonné hmoty a oleje zlikvidujte v souladu s požadavky na ochranu životního prostředí.

8 ODSTRANĚNÍ ZÁVAD

Před odstraněním závad odpojte stroj od zdroje napájení a stlačeného vzduchu!

Otočný talíř se otáčí pouze v jednom směru

Závada: porucha obraceče fáze

Odstranění: nechte vyměnit obraceč fáze

Otočný talíř se neotáčí

Závada: vadný řemen

Odstranění: vyměňte řemen

Závada: řemen není napnutý

Odstranění: napněte řemen

Závada: porucha obraceče fáze

Odstranění: nechte vyměnit obraceč fáze

Závada: motor

Odstranění: nechte změřit motor a přívodní napětí elektromechanikem. Při poruše motoru nechte motor vyměnit.

Otáčecí talíř je blokován

Závada: klouže řemen

Odstranění řemen vyčistit a napnout

Upínací čelisti se otvírají/zavírají příliš pomalu

Závada: tlumič

Odstranění: stejným způsobem jako k řemenu získáte přístup i k tlumiči, tento vyčistěte!

Otočný talíř nezachytí hrany ráfku

Závada: vadný přívod vzduchu

Odstranění: zkontrolujte přívod stlačeného vzduchu (Bar)

Závada: vadné upínací čelisti

Odstranění: vyměňte upínací čelisti

Závada: upínací válec vadný

Odstranění: vyměňte upínací válec



9 ZÁRUKA

Záruka kupujícího, vyplývající z kupní smlouvy vůči prodávajícímu, jakož i zákonná záruční práva příslušné země nejsou tímto prohlášením dotčena.

Na tento stroj poskytujeme záruku za následujících podmínek:

Záruka zahrnuje bezplatné odstranění všech závad na stroji, které omezují správnou funkci stroje a byly způsobeny materiálovou nebo výrobní vadou, podle následujících pravidel.

Záruční doba trvá 12 měsíců, při komerčním použití stroje 6 měsíců, začíná dodávkou stroje prvním uživateli. Jako doklad slouží originál kupního dokladu.

Výjimku ze záruky tvoří:

- všechny části stroje, podléhající přirozenému opotřebením a všechny závady na stroji, které jsou způsobeny provozem nebo přirozeným opotřebením stroje při provozu
- závady, způsobené neodbornou nebo nedbalou montáží, uvedením do provozu nebo údržbou
- závady, způsobené nedodržením podmínek použití stroje, jeho nesprávným použitím, cizím zaviněním nebo nedostatečnou péčí a údržbou o stroj

- závady, způsobené použitím příslušenství a náhradních dílů jiných výrobců než Zipper Maschinen GmbH.
- nevýznamné změny od normálu, které nemají vliv na funkci a přesnost stroje

V rámci této záruky jsou další nároky kupujícího na záruku nad rámec zde vyjmenovaných záruk vyloučeny.

Tato záruka výrobce je dobrovolná. Nemá proto žádnou možnost prodloužení a nestanoví ani neprodlužuje žádné jiné lhůty, a to ani pro náhradní díly.

10 OBJEDNÁVKA NÁHRADNÍCH DÍLŮ / SERVIS

Po uplynutí záruční doby mohou být opravy a nastavení stroje provedeno zmocněnými odbornými firmami. Také servis strojů ZIPPER-Maschinen GmbH je vám dále k dispozici. Zašlete nám vaši nezávaznou poptávku.

Náhradní díly:

S originálními náhradními díly Zipper používáte díly, které jsou ideálně přizpůsobené. Přesnost dílů zaručuje krátkou dobu montáže a prodlužuje životnost vašeho stroje.

[Adresu pro objednání náhradních dílu naleznete v předmluvě tohoto návodu.](#)



USER MANUAL

Dear Customer!

This manual contains important information and advice for the correct and safe use and maintenance of the ZIPPER tyre changer ZI-RMM95. The manual is part of the machine and may not be stored separately. Read it profoundly before first use of the machine and keep it for later reference. When the machine is handed to other persons always put the manual to the machine. **Please follow the security instructions!** Due to continuous development of our products illustrations, pictures might differ slightly.

Attention!

Technical changes reserved!

Copyright

© 2011

This manual is protected by copyright law – all rights reserved. Especially the reprinting as well as the translation and depiction of pictures will be prosecuted by law. Court of jurisdiction is WELS, Austria.

CUSTOMER SUPPORT

Z.I.P.P.E.R MASCHINEN GmbH
 Gewerbepark 8
 A-4707 Schlüsslberg
 Tel 0043 (0) 7248 61116 - 700
 Fax 0043 (0) 7248 61116 - 720
 service@zipper-maschinen.at

1 COMPONENTS (FIG. A)

1	Foot pedal for bed-breaking
2	Foot pedal for tyre clamping
3	Foot pedal for tyre disc rotation
4	Clamping cylinders
5	Tyre disc
6	Clamping jaws

7	Mounting head
8	Mounting bar
9	Swing arm
10	Retaining spring
11	Height fixation lever
12	Pressure control
13	column
14	Air hose
15	Bed-breaking lever
16	Compressed air connection
17	Grease container
18	Bead-breaking arm
19	Bed-breaker
20	Tyre positioning plate
21	Mounting lever

2 TECHNICAL DATA

Motor power	0.75kW
Rated input	230V
weight	200kg
Required Compressed air	8-10bar
Working pressure	110-147Psi
Bed-breaking force	2500kg
Rim diameter	10-22"
Rim width	3-16"
Tyre diameter max.	960mm ~ 39"
Tyre width max.	330mm ~ 13"
max. torque of tyre disc	110kgm
Sound level	max. 70dB

Technical changes excepted!



3 SECURITY

With the ZIPPER ZI-RMM95 tyre changer you can mount and demount tyres and rims for a wide range of rim and tyre diameters.

The metal mounting head is from HQ Material and is shaped to perform the operations smoothly and efficiently.

The special plastic mounting head is provided for performing even tyre changes onto very sensible aluminium rims with ease without damaging the rim.

The two clamping cylinders are auto-centered and therefore assure a perfect centering of the rim.

Thanks to the adjustable bead-breaking device tyres can be separated from the rim powerful and secure.

Manipulations and changes of the machine or its components are prohibited and render warranty null and void.



Always be focused when working, take care to maintain a safe posture at every time.



Do not exceed the max. allowed connection pressure of 10 BAR! This might ruin the hydraulic system and even cause dangerous accidents!

4 REMAINING RISKS

Danger by sound: Working without ear protectors can damage the hearing.

Danger by moving machine parts during operation:

- Severe crush injury hazard.
Keep away from the machine when operating any of the foot pedals! Take especially care to keep hands off the tyre plate area and keep the feet off the bead-breaking device
- Severe Injury or even death through exploding tyres during air inflation into the tyre.
Never exceed the recommended max. tyre pressure of the tyre manufacturer.
Always check tyre, rim and tyre position on rim before and during inflating process.
- Hazard of electrocution: when touching electronic parts of the machine when being connected to the electronic supply net.

You can reduce these hazards dramatically by obeying all security and working rules and staying cautious and focused during work!

5 PUTTING INTO SERVICE

5.1 Transport

The tyre changer must be moved in its original packaging to the place of operation. The packed machine can be moved with a fork truck or a manual fork lift.

5.2 Auspacken/Lieferumfang

Remove the packaging of the machine and the nylon bag. Check the machine for eventual transport damage and check the delivery content. Take fig. 2 as reference.



Read this manual carefully before first use and store it for later reference.



Do not operate the machine at insufficient lighting conditions. Do not operate the machine when you are tired, when your concentration is impaired, and/ or under the influence of drugs, medication or alcohol.



The machine shall be used only by trained persons. Non authorized persons, especially children, shall be kept away from the work area.



To avoid damages on the machine, rim or tyre use the delivered mounting lever for the demounting or mounting of tyres onto rims.



Use proper safety clothing and devices when operating the machine (safety gloves, safety goggles, ear protectors, safety shoes ...)!



If you notice any damages or missing parts please inform immediately your reseller you bought the machine from. Please understand that later reclamations from transport damage or missing parts cannot be accepted anymore.

5.3 Workplace requirements

Choose a suitable site for the operation. It must fulfill the regulations for workplace safety applicable in your country and must provide a suitable electronic supply connection and pressure air connection with 8-10bar. The ground must be level and solid and capable to bear the machines weight. Take care to position the machine so that it has at least 1m of free space around. Do not operate the machine in working environments with elevated fire or explosion hazard. Do not operate the machine outdoors or in damp areas or under conditions with humidity over 70°. Fix the machine through the 4 drills in the machine base to the underground!

5.4 Electric connection



ATTENTION

**Do not connect the machine to a non-secured non grounded electronic supply:
Severe injury and even death may arise due to an electronic malfunction of the machine!**

The connection of the machine to the electric power supply and the following checks are to be carried out by respectively certified electricians only!

The electronic connection of the machine is designated for operation with a grounded power socket!

The connector plug may not be altered or manipulated!

A damaged cable has to be replaced immediately!

The supply net must be secured with at least 16A.

Check, whether the supply net voltage and frequency complies with the machine motors requirements!

5.5 Compressed air connection

Connect the machine to compressed air supply at the compressed air connection (16). **ATTENTION:** The ZI-RMM95 may be only operated with pressure levels between 8-10 Bar.

5.6 Test run

Check the function of the foot pedals and of the pressure air hose.

If you notice any malfunctions check all connections again.

6 OPERATION



ATTENTION

In order to avoid damages, use the provided mounting lever to initiate the demounting and mounting of tyres.

The connecting area between tyre and rimbed, where the bed-breaker separates the tyre from the rim, should always be lubricated with suitable lubricants to prevent the rim from damage.

Check for eventual prescribed running directions for tyre mounting of the tyre wall.

Tyres and rims must match together regarding their technical dimensions.

Always check the tyre extensively for any abnormalities like deformation, surface damage, excessive or uneven wear etc. before mounting it.

Always check whether tyre/rim requires special mounting procedures. For this inform yourself in documentations etc. of the respective manufacturer.

When inflating tyres, check tyre pressure and tyre form frequently.



6.1 Dismount tyre from the rim

Slowly release the air from the tyre.

Remove all balance weights and other foreign materials from the rim.

Lubricate the tyre bead with suitable lubricant or soap suds, before you separate the tyre from the rim with the bead-breaker to prevent the tyre bead from damage.

- Place the tyre to the tyre positioning plate (20), so that the bead-breaker (19) edge is max. 1cm far from the rim edge.
- Keep hands/feet of danger area of bead-breaker!
- Operate foot pedal (1), the bead-breaker will press the tyre off the rim.
- Remove these steps several times until the tyre is separated from the rim entirely.
- Place the tyre onto the tyre disc (5). ATTENTION: for asymmetric lowbed-rims place the rims so that the flat side shows upwards.
- Operate foot pedal (2) for clamping and centering the rim.
- Attention: For sensible rims use the four provided plastic clamps.
- If you wish to clamp your rim from inside to outside, first operate pedal (2) until jaws are centered in the middle, place the rim onto the tyre disc and operate the pedal (2) again.
- Swing the swing arm (9) into working position over the rim edge, press the mounting bar downwards until the mounting head (7) clears the rim edge 1-2mm
- Fix the head in this position with the height fixation lever (11) and fix the swing arm position as well.

See figure D:

- Slip the outer tyre bead with the help of the provided mounting bar over the mounting head (7).
- Operate the foot pedal (3) to move the tyre disc (5) until the outer tyre bead is slipped over the rim edge entirely. Always check the position of the valve during rotation to avoid damage!

See figure E:

- Remove the air tube first, if present.
- Slip with the mounting lever the lower tyre bead over the mounting head.

- Operate the foot lever (3) to pull the entire lower tyre bead over the rim edge.

6.2 Mount tyre onto a rim

- Check whether tyre and rim match regarding technical dimensions, especially width and diameter!
- If using a new rim, clamp it as described, if you mount a new tyre on a already clamped rim – let it be clamped.
- Lubricate the tyre bead with suitable lubricant!

See Figure F:

- Place the tyre onto the rim in a way, that the left side is higher than the right side and bring the mounting head into position as shown in the figure.
- Position the tyre in a way that the tyre bead is over the left (see Fig. F 1) but is simultaneously under the right side (see Fig. F 2) of the mounting head.
- Operate foot pedal (1), the inner tyre bead gets pulled under the rim edge.
- If required, insert now the tyre-tube in a way that it will not constrain the mounting.

See Figure G:

Perform the mounting similarly.

But when having the last 10-15cm being pulled under the rim edge take special care that the tyre bead gets not damaged. Stop the tyre disc if required and reverse if necessary. Try to ease the pull down by pressing onto the tyre on the other side already being pulled under the rim.



6.3 Inflate tyres

	⚠ DANGER
	<p>ALWAYS comply to following instructions! Non-Compliance can lead to sever injuries or even death! ZIPPER-Maschinen can not be held liable for any damages!</p> <p>Always check whether tyre and rim match together in all technical aspects.</p> <p>Check extensively, whether there is any damage or anormality of the tyre or rim and check whether the tyre is really mounted onto the rim correctly. NEVER exceed the max. tyre pressure recommended by the tyre manufacturer.</p> <p>When inflating air into the tyre, check the pressure frequently, check regularly the tyre shape.</p> <p>During the air inflating process itself keep yourself away from the tyre as much as possible.</p>

In order to inflate a tyre connect the provided inflating device to the air hose (14).

Connect the inflating device to the tyre valve. Through pressing the lever of the inflating device air gets inflated into the tyre.

7 MAINTANCE AND UPKEEP

	⚠ ATTENTION
	<p>No cleaning, upkeep, checks or maintenance when machine is being connected to power supply or pressure air supply.</p>

The machine does not require much maintenance. However, to ensure a long lifespan, we recommend you to follow the upkeep and maintenance plan. Repairs and spare part changes may be performed by certified technicians only. Use only original ZIPPER spare parts!

IMPORTANT: deaerate the machine at least every 3 months completely!

Upkeep and Maintenance Plan	
Clean tyre disc and lubricate clamping jaw joints.	Regularly after Operation
Lubricate Swing arm (9), mounting bar (8) and all other moving parts and joints	monthly
Check and tighten all screw fittings if necessary.	monthly
Check drive belt tension	monthly
Deaerate entire hydraulic system completely	Every 3 months

Cleaning

Clean the tyre disc and the clamping jaws after every operation!

	NOTICE
	<p>The usage of solvents, aggressive chemicals or scouring agents damages the machine surfaces</p>

Check lubricant level

Check the lubricant level in the lubricant container (17). Add SAE 30 oil if necessary.

Check drive belt tension

Remove the cover on the left side of the tyre changing machine to gain access to the drive belts. For this unscrew the four fixing screws of the cover and remove it.

If the belt is not tightened sufficiently or is dirty or polluted with lubricants, it might slip on the pulleys and cause stalling.



In order to tighten the belt, please adjust it with a bolt being positioned on the motor plate.

Storage

Store the machine dry. Disconnect the machine from the power supply and the air compression supply.

Release the tension of the hydraulic system before disconnecting it (16) from the compressed air supply.

Disposal

Contact your local authorities for information about best available disposal possibilities in your area. Drain the oil from the lubricant container (17) completely before disposing the machine. Disaggregate the machine into its components before disposing them.

8 TROUBLESHOOTING

Always disconnect the machine from the power and compressed air supply!

Tyre disc turns in one direction only

Problem: commutator broken

solution: let commutator be replaced

Tyre disc does not rotate at all

Problem: defect belt

Solution: replace belt

Problem: belt not tensioned

Solution: tension the belt

Problem: commutator broken

solution: let commutator be replaced

Problem: motor defect

Lösung: let this possibility be checked by a certified electrician who should check the power supply, the cables and the motor to localize the error exactly.

Tyre disc stalls during rotation

Problem: belt slips

Solution: clean + tension belt

Clamping jaws open/close too slowly

Problem: pressure air silencer in the machine

Solution: Through belt access door you gain access to silencers as well, clean them!

Release pressure from hydraulic system beforehand!

Jaws do not clamp rim sufficiently

Problem: insufficient compression rate supply

Solution: check compression air supply pressure

Problem: jaws defect

Solution: replace jaws

Problem: pressure air silencer in the machine

Solution: Through belt access door you gain access to silencers as well, clean them!

Release pressure from hydraulic system beforehand!

Problem: clamping cylinder defect

Solution: replace cylinders

9 GUARANTEE

Warranty claims based on your sales contract with your HOLZMANN retailer, including your statutory rights, shall not be affected by this guarantee declaration. Zipper Maschinen grants 1 year of spare part guarantee, reduced to 6 months for tools in commercial use, valid from the purchase date on the sales receipt.

The guarantee covers the replacement of defect/deficient machine parts/components whose defect/deficiency can be verified adequately that

The guarantee covers the replacement of defect/deficient machine parts/components whose defect/deficiency can be verified adequately that the deficiencies were caused by a material or manufacturing fault. The Guarantee does not cover: Wear and tear parts like belts, cutters etc., except to initial damage which has to be claimed immediately after receipt and initial check of the machine. Defects of the tool caused by non-compliance with the operating instructions, improper assembly, improper use, impact of foreign forces like stones, tree trunks etc ..., insufficient servicing or maintenance.

Damages being the causal effect of performed manipulations, changes, additions made to the machine. Slight deviations from the specified quality or slight appearance changes that do not affect functionality or value of the tool.



	INVERKEHRBRINGER / DISTRIBUTOR
	Z.I.P.P.E.R. [®] AUSTRIA GmbH Gewerbepark 8 A-4707 Schlüsslberg, Tel.: +43/72480/61116-700 Fax.: +43/7248/61116-720 www.zipper-maschinen.at info@zipper-maschinen.at
Bezeichnung / name	
Z.I.P.P.E.R Reifenmontagemaschine / Z.I.P.P.E.R tyre changer	
Type /type	
ZI-RMM95	
Richtlinien / directives	
2006/42/EC 2006/95/EC	
Angewandte harmonisierte Normen / applied harmonized norms	
EN ISO 121000-1:2003, EN ISO 12100-2:2003, EN ISO 14121-1:2007, EN 60204-1:2006	
Zertifikatnummern/certificate numbers	
GB/1067/2157/09 Issue 2	
Prüfberichtsnummern / test report numbers	
OUCE090209	
Ausstellungsdatum / issuing date	
29.12.2009	
Ausstellende Behörden / Issuing authorities authorities	
AVTECH House, Arctic Avenue, Stanley Green Trading Estate, Handforth, Cheshire SK9 3RW	

Hiermit erklären wir, dass die oben genannte Maschine aufgrund ihrer Bauart und in der von uns in Verkehr gebrachten Version den für diese Maschine maßgeblichen Anforderungen der oben genannten Richtlinien entspricht. Diese Erklärung verliert ihre Gültigkeit, wenn Veränderungen an der Maschine vorgenommen werden, die nicht ausdrücklich schriftlich im Vorfeld mit uns abgestimmt wurden.

The above mentioned machine complies with all relevant requirements of the above mentioned directives. Any manipulation of the machine not explicitly approved by us renders this document null and void.

Schlüsslberg, 16.06.2011

Ort, Datum / city, date



Unterschrift / signature

Erich Humer