



(CZ) Návod k použití

Mobilní motorová kosa

(EN) Operation Manual

Walk-behind grass trimmer



ZI-MOS125

EAN : 912003923782 4

(CZ) *Přečtěte si a dodržujte návod k použití a bezpečnostní pokyny!
Technické změny jakož i chyby tisku a sazby vyhrazeny!*

(EN) *Read the operation manual carefully before first use.*





CZ VÝZNAM BEZPEČNOSTNÍCH
SYMBOLŮ

EN SAFETY SIGNS
DEFINITION OF SYMBOLS



CZ **POZOR!** Dbejte na bezpečnostní symboly! Nedodržování pokynů a předpisů k použití motorové kosa může vést ke škodám a zraněním nebo smrti!

EN **ATTENTION!** Ignoring the safety signs and warnings applied on the machine as well as ignoring the security and operating instructions can cause serious injuries and even lead to death.



CZ **PŘEČTĚTE SI NÁVOD!** Přečtěte si pozorně návod k použití a údržbě vašeho stroje a podrobně se s ním seznamte, abyste mohli stroj správně obsluhovat a předejít tak škodám na majetku a zdraví.

EN **READ THE MANUAL!** Read the user and maintenance manual carefully and get familiar with the controls in order to use the machine correctly and to avoid injuries and machine defects.



CZ **OCHRANNÉ POMŮCKY!** Je povinné nošení ochranných brýlí, ochrany sluchu, jakož i ochranné obuvi.



EN **PROTECTIVE CLOTHING!** The operator is obligated to wear proper ear protection, safety goggles and safety shoes.





CZ

NEBEZPEČÍ POŽÁRU! – Horké výfukové plyny. Kryt motoru a karburátor, jakož i výfuk jsou během provozu horké.

EN

BURN HAZARD! – Hot exhaust fumes. Engine parts and muffler become hot during operation.



CZ

LEHCE ZÁPALNÉ! – Při práci se strojem je zakázáno kouřit nebo se přibližovat s otevřeným ohněm!

EN

HIGHLY FLAMMABLE! – Smoking, fire and open light are forbidden!



CZ

POZOR – ROTUJÍCÍ ŽACÍ HLAVA! – Nebezpečí zranění!

EN

ATTENTION – ROTATION MOWING HEAD! – Injury hazard



CZ

POZOR! – Volně ležící předměty mohou být žací hlavou vymrštěny do prostoru!

EN

ATTENTION! – Loose objects might be caught by the rotating mowing head!

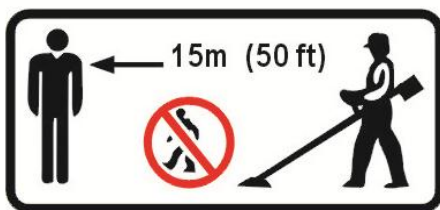

CZ

DODRŽUJTE BEZPEČNOU VZDÁLENOST! – Ostatní osoby, nepracující se strojem se musí zdržovat nejméně 15m od žací hlavy stroje!

EN

KEEP DISTANCE! – 3rd persons must keep distance of at least 50ft to the rotating parts!



CZ

CE-SHODNÉ! – Tento výrobek odpovídá směrnicím EU.

EN

CE-Conformal! – This product complies with the EC-directives.



Fig. A



Fig. B1

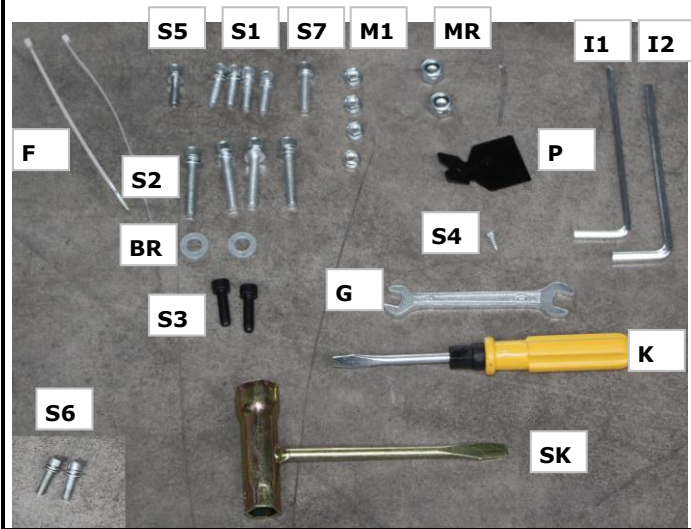



Fig. B2

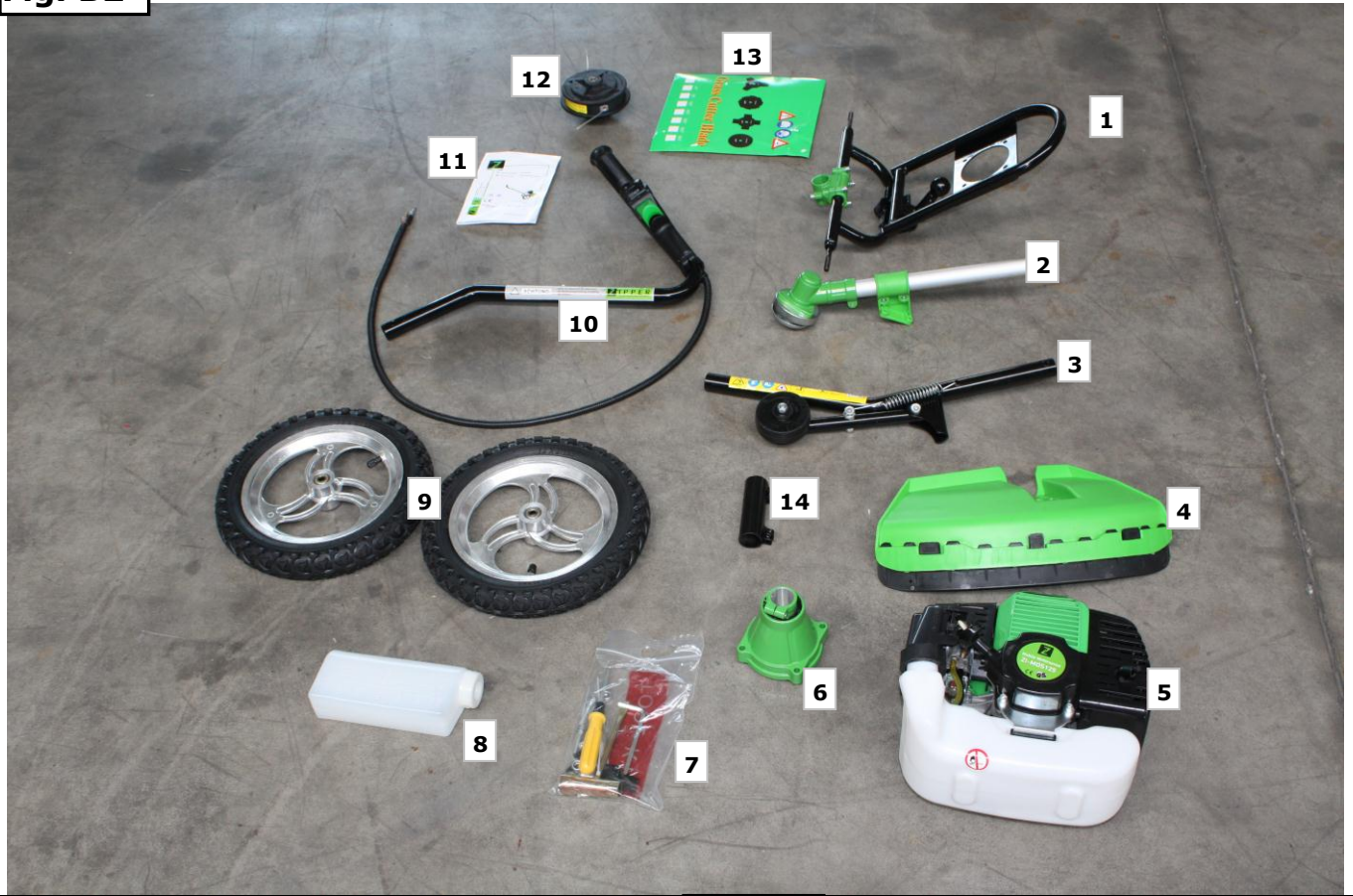

Fig. C1

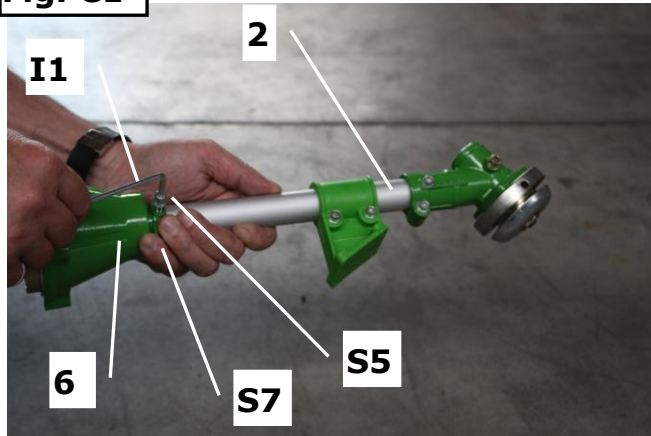

Fig. C2

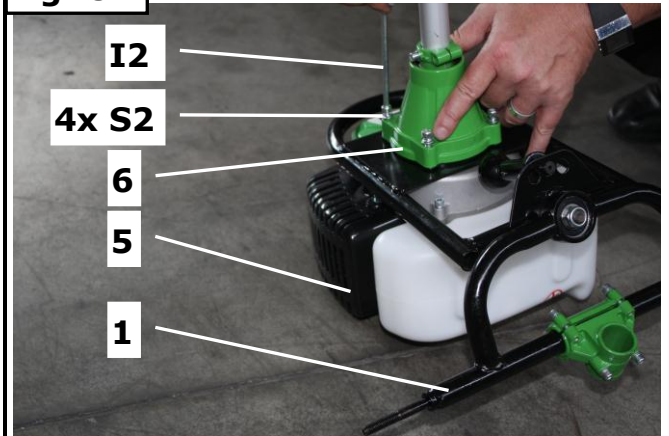



Fig. C3

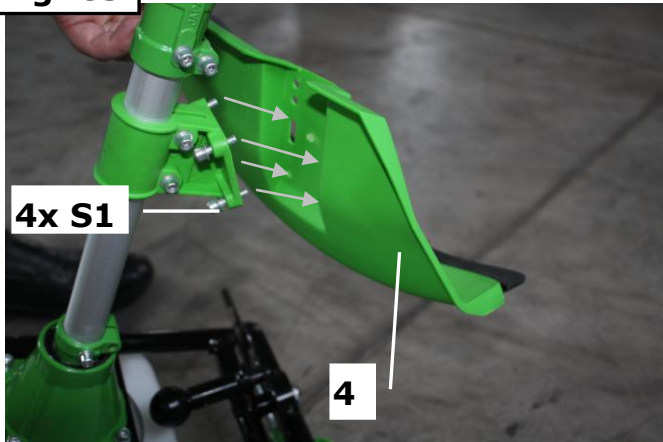

Fig. C4

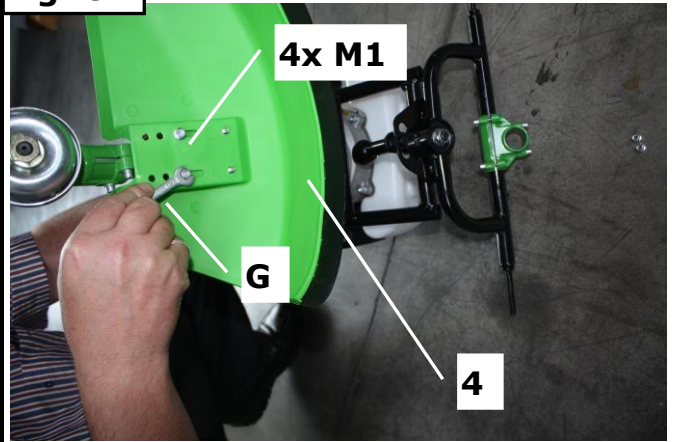

Fig. C5

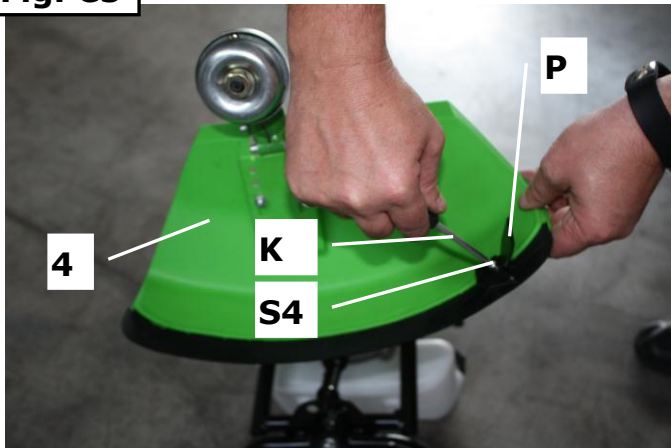

Fig. C6

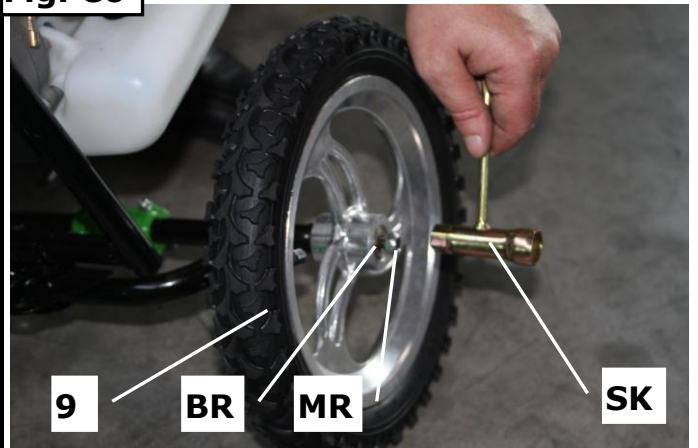

Fig. C7

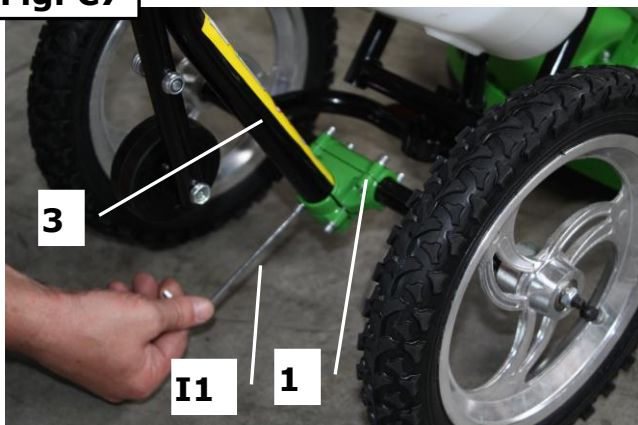

Fig. C8

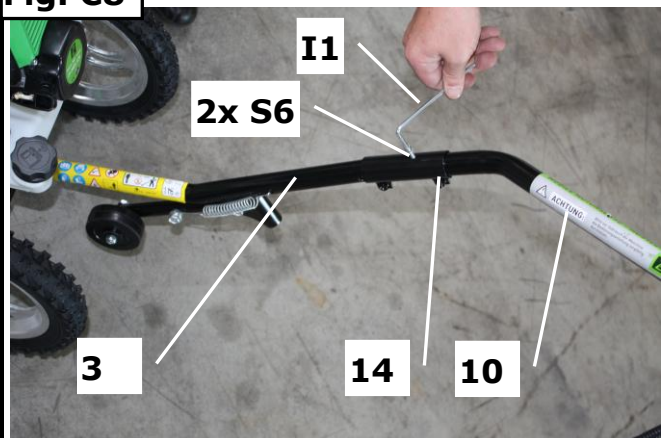



Fig. C9

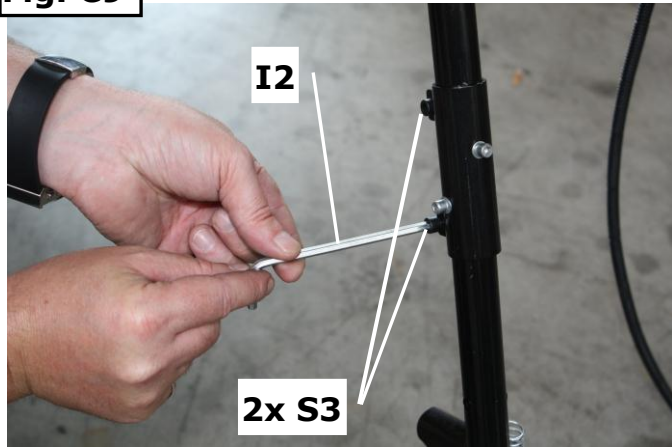

Fig. C10



Fig. D1



Fig. D2

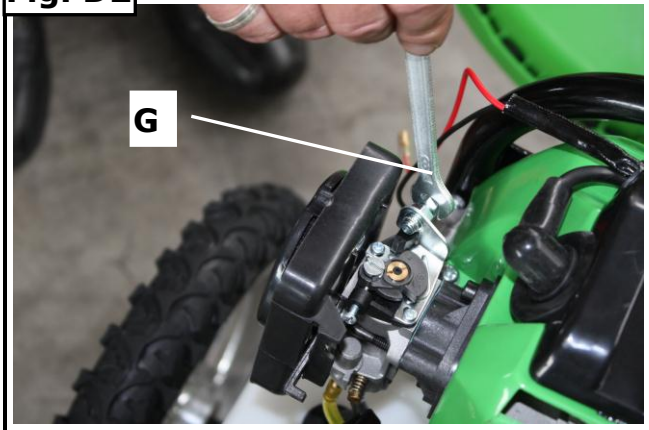

Fig. D3

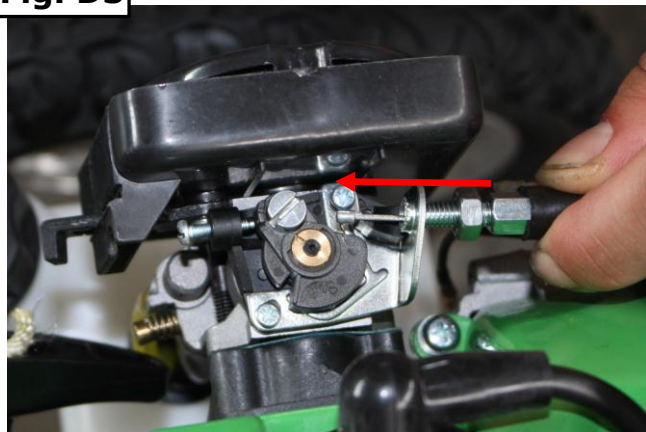

Fig. D4

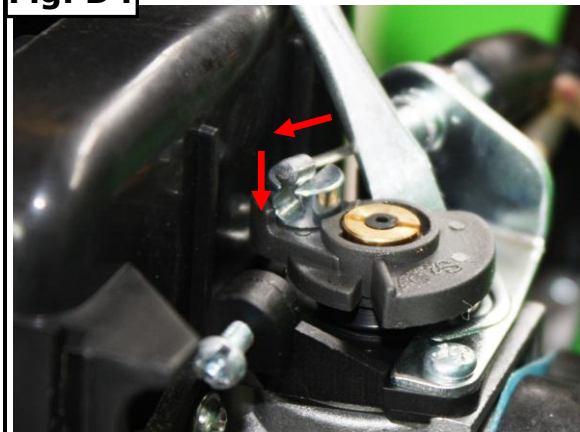



Fig. E1

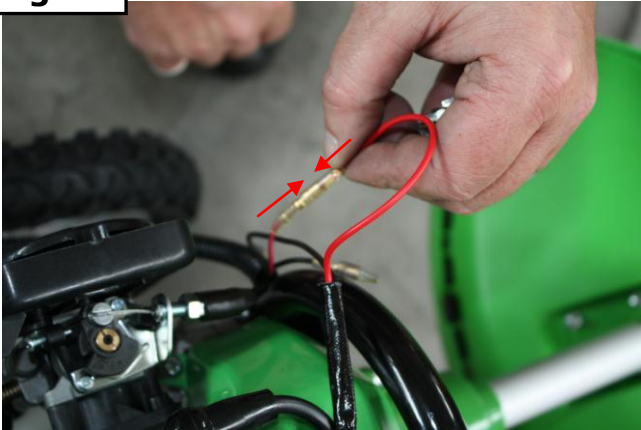

Fig. E2

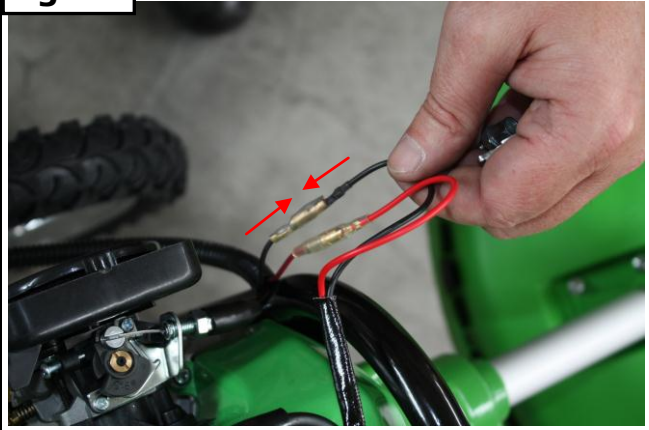

Fig. F1

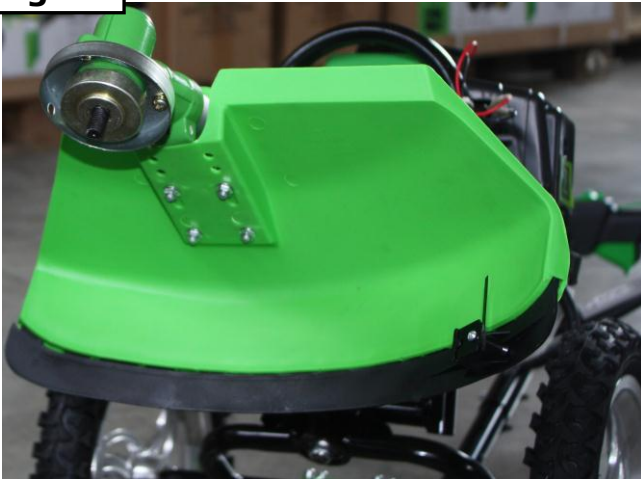

Fig. F2



Fig. F3



Fig. F3





Fig. F4



Fig. F5

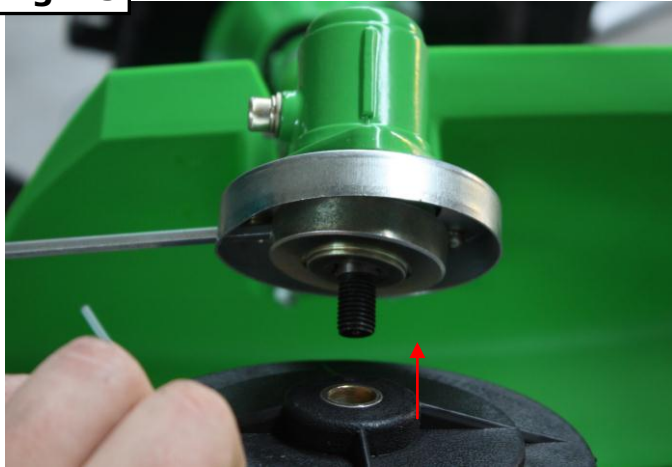

Fig. G

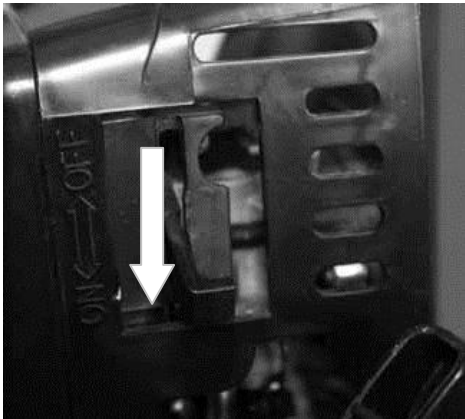

Fig. H





Fig. I

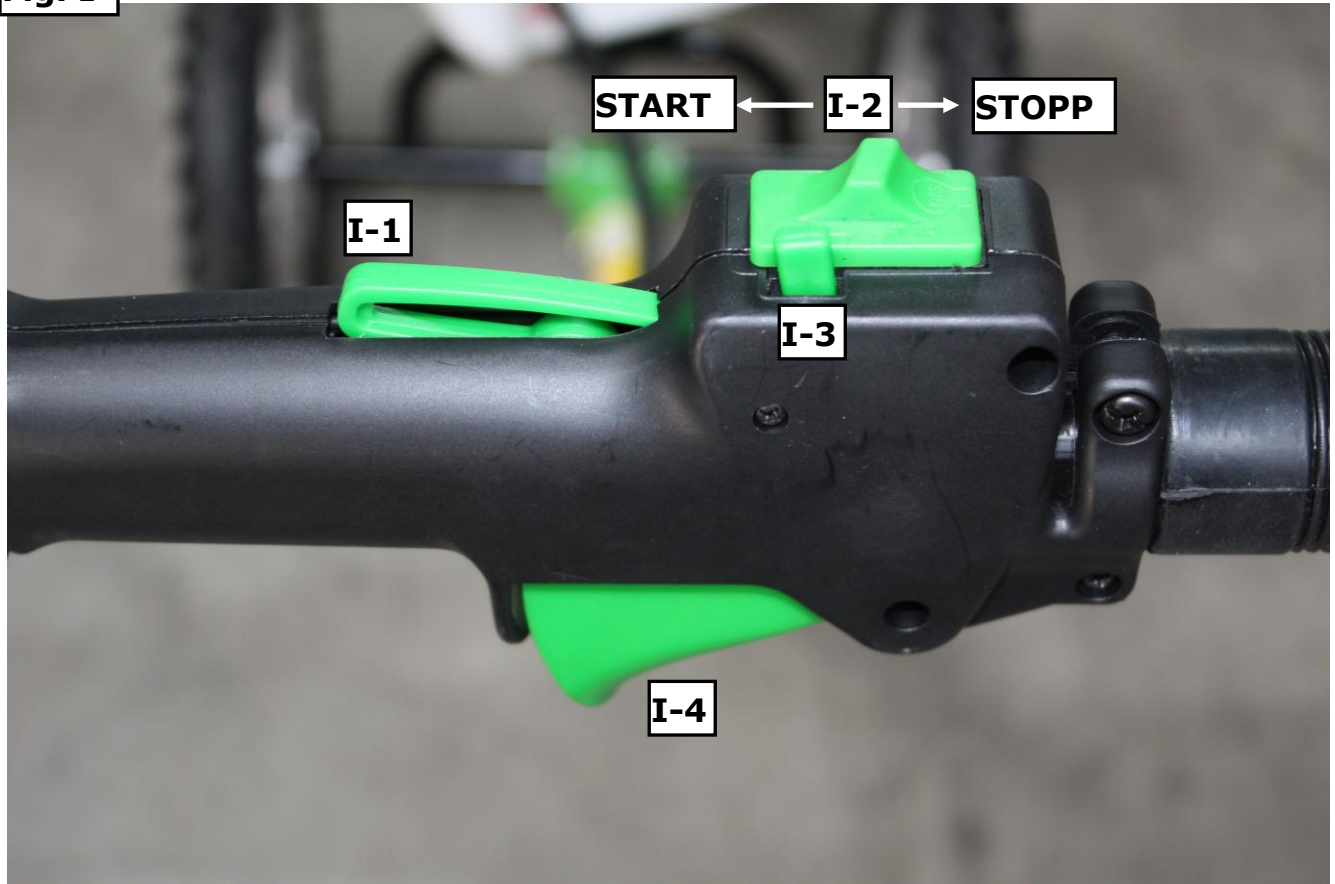

Fig. K



Fig. L





Fig. M



Fig. N

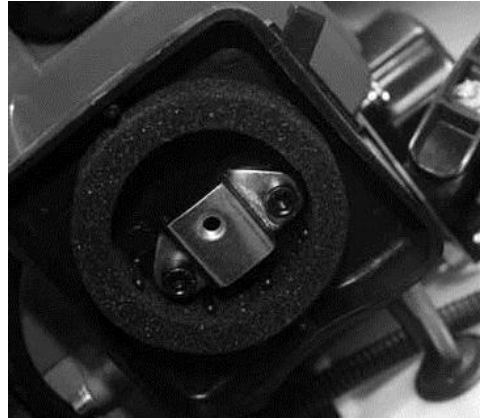

Fig. O

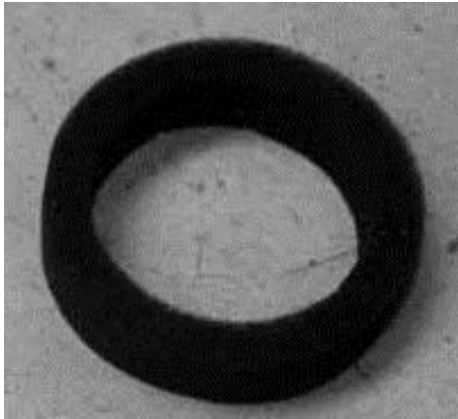
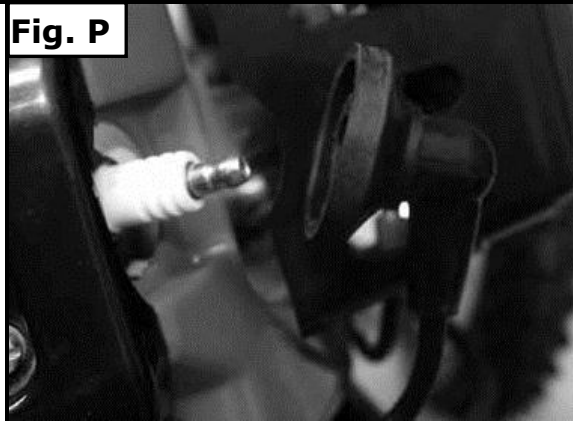

Fig. P





NÁVOD K POUŽITÍ

Vážený zákazníku!

Děkujeme za váš nákup mobilní motorové kosačky Zipper ZI-MOS125. Tento návod k použití obsahuje informace a důležité pokyny k uvedení do provozu a údržbě vaší motorové kosačky ZIPPER ZI-MOS125. Návod k použití je nedílnou součástí stroje a nesmí být od něj odejmut. Chraňte ho pro pozdější použití a vždy, když někomu stroj předáváte, návod přiložte!

Dodržujte bezpečnostní pokyny!

Vzhledem ke stálému vylepšování našich produktů se mohou obrázky lišit od skutečnosti. Pokud objevíte chybu, sdělte nám to, prosím.

Pozor!

Technické změny vyhrazeny!

Autorské právo © 2011

Tato dokumentace je chráněna autorským právem.

Všechna práva vyhrazena! Zvláště nedovolený tisk, překlady, použití fotografií a vyobrazení budou trestně stíhány – soudním místem je Wels!

Adresa služby zákazníkům:

Z.I.P.P.E.R MASCHINEN GmbH

Gewerbepark 8

A-4707 Schlüsslberg

Tel 0043 (0) 7248 61116 - 700

Fax 0043 (0) 7248 61116 - 720

info@zipper-maschinen.at

MO-FR 08-12 & 13-17h GMT +1

1 PŘEHLED PRVKŮ

Fig. A

1	Ovládací rukojeť
2	Vedení kabelů (elektro kabely a lanko plynu)
3	Podpěrné kolo
4	Víčko nádrže
5	Ořezávač struny
6	Kryt žací hlavy
7	Žací hlava
8	Žací hlava – upevnění čepele
9	Upevnění krytu
10	Držák žací jednotky
11	Zdvihací rám
12	Žací agregát

2 TECHNICKÁ DATA

Typ motoru	2-taktní motor
Objem motoru	42 cm ³
Výkon motoru	1,25kW
Startér	Startovací šňůra
Zapalování	CDI
Objem nádrže	1 litr
Směs benzínu s olejem	25:1
Délka nosné trubky	450 mm
Průměr trubky	26 mm
Rozměr balení	440x440x270 mm
Hmotnost (netto / brutto)	10 / 12 kg

Technické změny vyhrazeny!

2.1 Obsah dodávky

Vybalte mobilní motorovou kosačku ZIPPER ZI-MOS125 a zkontrolujte bezvadnost a úplnost stroje.

Ke kontrole úplnosti použijte obrázek B1 a B2. POZOR: třízubé a osmizubé čepele nejsou součástí dodávky! Dodávají se samostatně na objednávku.



3 BEZPEČNOSTNÍ POKYNY

Mobilní motorová kosa ZIPPER ZI-MOS125 smí být výhradně použita k sekání trávy v dobře přístupných místech.



Během tankování je zakázáno kouřit a přibližovat se s otevřeným ohněm!

Je přísně zakázáno tankovat běžící motor nebo pokud je stroj ještě provozem horký.



Tankujte pouze venku, popř. v dobře větraných prostorech.

Rozlité palivo ihned otřete.

Palivo je vysoce zápalné!

POZOR

V ŽÁDNÉM PŘÍPADĚ NEPROVÁDĚJTE ZMĚNY NA ŽACÍ HLAVĚ A NIKDY NEPOUŽÍVEJTE JAKO ČEPEL PILOVÝ KOTOUČ!

Svévolné změny a manipulace se strojem vedou k okamžitému zániku záruky a všech nároků na náhradu škody.



Používejte stroj pouze při dostatečném osvětlení. Po západu slunce již nepracujte.

Při únavě nebo nesoustředění, popř. pod vlivem léků, alkoholu nebo drog je práce se strojem zakázána!



Pracujte soustředěně, s ohledem na bezpečnostní pokyny, dbejte na jistý postoj při práci!

Provoz stroje je dovolen do max. sklonu 10°.

Pozor na nerovných pracovních plochách a spádech!

Práce je zakázána na kluzkých nebo ledových plochách.

Uklouznutí/zakopnutí/pád jsou hlavní příčinou pro těžká poranění nebo smrt. Buďte opatrní na kluzkých a nerovných plochách.



Stroj smí být obsluhován pouze odborně vyškoleným personálem.

Nepovolání, zvláště pak děti, se nesmí zdržovat v blízkosti pracujícího stroje!



Při práci se strojem nenoste volné šperky, nepřiléhající oděvy nebo kravatu, volně rozpuštěné dlouhé vlasy apod.



Volně ležící předměty mohou být rotující hlavou vymrštěny do prostoru a způsobit těžká zranění!



Nebezpečí požáru! Během provozu vznikají horké plyny a některé díly stroje jsou velmi horké (motor, výfuk).



Používejte vhodné ochranné prostředky (bezpečnostní boty s ocelovou špičkou, ochranné rukavice, ochranné brýle a ochranu sluchu, ...)!



Stroj nikdy nesmí pracovat v uzavřených prostorech! Nebezpečí otravy! Stroj se smí používat pouze venku!

Stroj je možné skladovat teprve po úplném vychladnutí!

3.1 Ostatní rizika

- **Nebezpečí hluku:**
Práce bez ochrany sluchu může vést k trvalému poškození sluchu.
- **Nebezpečí na pracovišti:**
Dávejte pozor na kameny a ostatní volně ležící předměty, které mohou být žací hlavou odmrštěny.
- **Nebezpečí pro ruce a nohy:**
Nikdy se během provozu nedotýkejte žací hlavy.
Při startování stůjte za strojem a přidržujte ho jednou rukou.
- **Nebezpečí požáru:**
Během provozu je výfuk stroje velmi horký. Nebezpečí požáru!
Před tankováním, popř. čištěním nebo údržbou nechte stroj dobře vychladnout!



4 MONTAGE

Fig. C1:

Namontujte trubku s žací hlavou (2) na objímku (6) s pomocí imbusu (I1) a šroubu (S5).

Fig. C2:

Umístěte nosný rám (1) jako na obr. C2 na žací agregát (5), tak, aby se 4 otvory kryly.

Nyní namontujte trubku s žací hlavou (6) pomocí imbusu I2 čtyřmi šrouby (S2). Dbejte přitom na to, aby žací hlava směřovala dolů (plastová nádrž je na spodní straně = žací hlava musí být na stejné straně). Při pochybnostech si prohlédněte obrázek A.

Fig. C3:

Nyní namontujte kryt hlavy (4) na trubku. K tomu použijte 4 šrouby (S1) a otvory v krytu (viz obr. C3).

Nasadte kryt na 4 šrouby.

Fig. C4:

Kryt (4) upevněte s pomocí plochého klíče (G) 4 matkami.

Pokud použijete třízubou čepel, namontujte kryt čepele jako na obrázku C4

Fig. C5:

Namontujte ořezávač struny (P) šroubem (S4) na kryt (4) s pomocí křížového šroubováku (K)

Fig. C6:

Namontujte kolečko (9) na osu kola. Nasadte kolo (9) na osu, přiložte podložku (BR) na osu a kolečko dotáhněte samojistící matkou (MR) s pomocí klíče (SK) tak pevně, aby se kolečko volně otáčelo.

Opakujte tuto montáž i u druhého kolečka (9).

Fig. C7:

Nyní uvolněte imbusem I1 zelenou objímku co nejvíce.

Zasuňte Trubku opěrného kola (3) do zelené objímky rámu (1). Trubku opěrného kola (3) zajistěte dotažením imbusů.

Kolečko musí být namontováno směrem dolů!

Fig. C8:

V tomto kroku spojte trubku s opěrným kolečkem (3) s ovládací rukojetí (10). Zasuňte spojovací kus (14) na trubku a zajistěte imbusem (S6).

Nyní zasuňte rukojeť do spojovacího kusu a zajistěte druhým imbusem (S6).

Pozor: Rukojeť můžete natočit tak, že je možné stroj obsluhovat levou nebo pravou rukou.

Fig. C9:

Následně spojovací kus pevně dotáhněte 2 imbusy (S3).

Fig. C10:

Nyní můžete nastavit výšku ovládací rukojeti podle vaší tělesné výšky

K tomu uvolněte klíčem (I1) 4 imbusy na zelené objímce na rámu (1) a nastavte výšku tak, že při dotyku žací hlavy s povrchem je ovládací rukojeť pohodlně v dosahu vaší pokrčené ruky.

Po nastavení opět 4 imbusy pevně dotáhněte.

Fig. D1:

Křížovým šroubovákem (K) uvolněte šrouby a demontujte černý kryt karburátoru.

Fig. D2:

Uvolněte šroub s pomocí plochého klíče (G)

Fig. D3:

Do vedení našroubujte šroub lanovodu podle obrázku D3 tak daleko, že šroub přesahuje asi o 5 mm.

Fig. D4:

Lanko ovládní plynu zasuňte do vedení, jak je ukázáno na obrázku D4.

Fig. E1:

Zapojte dva červené vodiče do sebe.

Fig. E2:

Zapojte dva černé vodiče do sebe.

4.1 Montáž třízubé čepele

Fig. F1-F4

Před montáží čepele se ujistěte, že je vypínač (I-2) nastaven do polohy STOPP.

Namontujte třízubou čepel podle obrázků F1-F4.



K zajištění čepele musíte hřídel zajistit proti otáčení (např. dodaným imbusovým klíčem) potom trubkovým klíčem (SK) dotáhněte zajišťovací matku.

4.2 Montáž strunové hlavy

Fig. F5

Před montáží strunové hlavy se ujistěte, že je vypínač (I-2) nastaven do polohy STOPP.

Odmontujte třízubou čepel a k ní patřící díly.

Nyní strunovou hlavu našroubujte na hřídel, kterou opět imbusem zajistíte proti otáčení. Strunová hlava se otáčením sama dotahuje, takže ji není nutno zajišťovat.

5 PROVOZNÍ POKYNY

POKYN



Během prvních 10 hodin provozu pracujte v nižších otáčkách, než se motor zaběhne. Po této době motor dosáhne svého maximálního výkonu. Nedodržení tohoto pokynu výrazně sníží životnost vašeho stroje.

5.1 Studený start

- Posuňte škrticí klapku do polohy jako je na obrázku Fig. G.
- Přepínač (I-2) nastavte do polohy START Fig. I.
- Stiskněte páčku zajištění plynu (I-a následně páku plynu (I-4) držte stlačenou. Palcem nyní stiskněte páčku (I-3).
- Nyní silným zatažením za startovací šňůru motor nastartujte (Fig. H). Pokud motor po 3-4 zatažení nenaskočí, nastavte o něco vyšší volnoběh! Na spodní straně ovládací rukojeti je černá otočná růžice pro toto nastavení. Otáčením této růžice můžete nastavit volnoběžné otáčky.
- Pokud motor naskočí, přepněte škrticí klapku opět do polohy OFF.
- Nyní nastavte plyn na potřebnou úroveň. (závisí na hustotě porostu a rychlosti jízdy). Prvních 10 provozních hodin byste neměli pracovat na plný výkon.

5.2 Teplý start

- Škrticí klapku nechte v poloze OFF.
- Plynovou páku dejte do polohy volnoběhu (I-4).
- Silně zatáhněte za startovací šňůru (Fig. H).
- Dále postupujte jako při studeném startu.

5.3 Vypnutí stroje

- Stroj zastavte na již posečeném místě
- Plynovou páku nastavte do polohy volnoběhu (viz 1.8.1)
- Přepínač (I-2) přepněte do polohy STOPP.

5.4 Nastavení žacího úhlu

Pro pohodlné a bezpečné sekání podél plotů se může žací agregát stroje ZI-MOS125 natočit vlevo, popř. vpravo! K tomu povytáhněte zajišťovací čep (Fig. K) a natočte žací agregát do požadovaného směru, až zajišťovací čep opět zapadne do postranního otvoru.

6 PÉČE A ÚDRŽBA

POZOR



Nikdy neprovádějte čištění a údržbu, popř. tankování u horkého stroje!

K tomu platí: před údržbou vypněte stroj vypínačem I-2 do polohy STOPP a nechte vychladnout!

Stroj je nenáročný na údržbu a obsahuje pouze několik dílů, které je nutno udržovat. Poruchy nebo závady, které bezprostředně ovlivňují bezpečnost, okamžitě odstraňte. Opravy, jakož i nastavení karburátoru apod. smí být prováděny pouze vyškoleným personálem!

6.1 Plán péče a údržby

Kontroly stroje	
Uvolněné a ztracené šrouby	Denně před provozem
Poškození libovolných dílů	Denně před provozem
Čištění stroje	Denně před provozem
Čištění svíčky	Každých 25 provozních hodin
Čištění vzducho-	Každých 20 - 30 provoz-



vého filtru

ních hodin

6.2 Čištění

Stroj a žací hlavu očistěte vlhkým hadrem od zbytků trávy, zeminy a prachu. Můžete použít i běžné jemné čisticí prostředky.

Nelakované díly stroje poté nakonzervujte jemnou vrstvou vhodného konzervačního oleje.

POKYN



Použití ředidel, benzínu nebo kyselin může stroj poškodit!

K tomu platí: K čištění používejte pouze vodu a jemné čisticí prostředky!

6.3 Tankování

Motor je poháněn směsí benzínu a oleje v poměru 25:1.

Firma ZIPPER doporučuje používání hotových směsí pro pohon dvoutaktních motorů.

Pokud si směs připravujete sami, dodržujte následující pokyny:

Používejte kvalitní, plně syntetické motorové oleje pro výkonné dvoutaktní motory. Syntetické oleje redukují znečištění motoru a svíčky, zvyšují mazání a prodlužují tím životnost motoru.

Namíchané palivové směsi do 4 týdnů spotřebujte.

S dodanou nádobkou na míchání (8 – Abb. B1) si můžete směs sami připravit

Při tankování dbejte na to, aby se do nádrže nedostaly nečistoty!!!

POZOR!



Před každým použitím protřepejte nádrž! Jinak existuje nebezpečí poškození motoru – zadření – vlivem nedostatečného mazání! Na to se záruka nevztahuje

6.4 Čištění vzduchového filtru

Znečištěný vzduchový filtr podstatně snižuje výkon vašeho motoru!

Křížovým šroubovákem uvolněte kryt vzduchového filtru (Fig. L). Sejměte kryt (Fig. M), vyjměte

filtr (Fig. N). vyperte filtr (Fig. O) tekoucí vodou. Vyždímejte. Nechte vyschnout. Nakapejte pár kapek motorového oleje na filtr. Filtr opět nasadíte a dotáhněte kryt.

6.5 Čištění zapalovací svíčky

Sejměte přívodní kabel zapalování (Fig. P). Opatrně svíčku uvolněte a vyšroubujte. Vyčistěte svíčku kartáčkem od usazenin.

Nastavte kontakty svíčky do vzdálenosti ca. 0,5mm (asi tloušťka kreditní karty).

6.6 Likvidace

Stroj ZI-MOS125 nelikvidujte odhozením do komunálního odpadu. Kontaktujte místní úřady pro informace ke správné likvidaci a recyklaci. Pokud u svého obchodníka kupujete nový stroj, je tento povinen od vás starý stroj odebrat a odborně zlikvidovat.

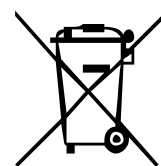

6.7 Skladování

Pokud budete stroj skladovat déle než 30 dnů:

- Počkejte, až stroj dostatečně vychladne.
- Vypusťte palivo z nádrže a skladujte v tom vhodném nádobě.
- Stroj zakryjte a skladujte na čistém a suchém místě.

6.8 Objednávka náhradních dílů

Použitím náhradních dílů Zipper dosáhnete ideál-

POKYN

Použití dílů jiných výrobců vede ke ztrátě záruky!

K tomu platí:

Při výměně dílů používejte pouze originální díly ního výsledku. Optimální přesnost dílů snižuje čas opravy a prodlužuje životnost stroje.

[Adresu pro objednávky náhradních dílů najdete na začátku této dokumentace.](#)



7 ZÁRUKA

Záruční nároky kupujícího podle smlouvy vůči prodávajícímu a právo na reklamaci v příslušné zemi, nejsou těmito záručními podmínkami dotčeny.

Na tento stroj poskytuje firma Zipper GmbH záruku za následujících podmínek: Záruka zahrnuje bezplatné odstranění všech závad na stroji, v závislosti na následujících pravidlech, které mají vliv na správnou funkci stroje a týkají se materiálových nebo výrobních vad.

Záruční doba je 24 měsíců, 12 měsíců pro komerční použití, od data zakoupení stroje konečným zákazníkem. Jako doklad slouží originální doklad o koupi.

Záruka se nevztahuje:

- na součásti stroje, které podléhají přirozenému opotřebení a na vady, způsobené mechanickým poškozením nebo přirozeným opotřebením.
- na závady, způsobené v důsledku nesprávné montáže nebo nedodržení návodu k použití a nedbalé údržbě!
- na závady, způsobené nedodržením návodu k obsluze, nesprávným používáním, cizím zaviněním, popř. použitím nesprávných nástrojů, nevhodných provozních podmínek nebo nesprávné údržby.
- na závady, způsobené použitím a instalací součástí nebo náhradních dílů od jiných výrobců než firmy Zipper.
- na mírné odchylky od požadovaného stavu, které nemají vliv na hodnotu nebo použití stroje.

V rámci této záruky jsou další nároky kupujícího vůči firmě Zipper GmbH. podle výše uvedených pravidel vyloučeny.

Tato záruka výrobce je dobrovolná. Nezahrnuje jakékoliv prodloužení záruční doby a nestanovuje nové termíny ani pro použité náhradní díly.

8 SERVIS

Po skončení záruky provádějte opravy a údržbu v certifikované a k tomu oprávněné firmě. Samozřejmě firma Zipper je vám kdykoliv k dispozici. Zašlete nám vaši poptávku na adresu našeho zákaznického servisu.

Náhradní díly: S originálními díly od firmy Zipper používáte vždy vhodné a odpovídající součástky. To zkracuje dobu opravy a prodlužuje životnost vašeho stroje.

Adresu zákaznického servisu firmy ZIPPER najdete v předmluvě této dokumentace.



Výkresy a seznamy náhradních dílů

Stojan stroje

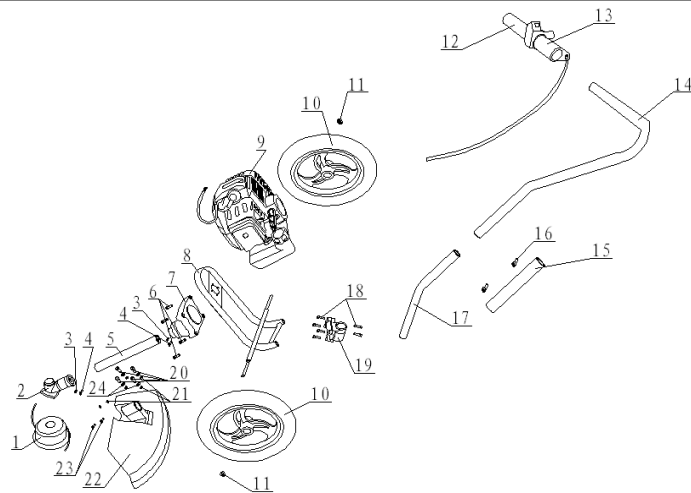

Poháněcí agregát

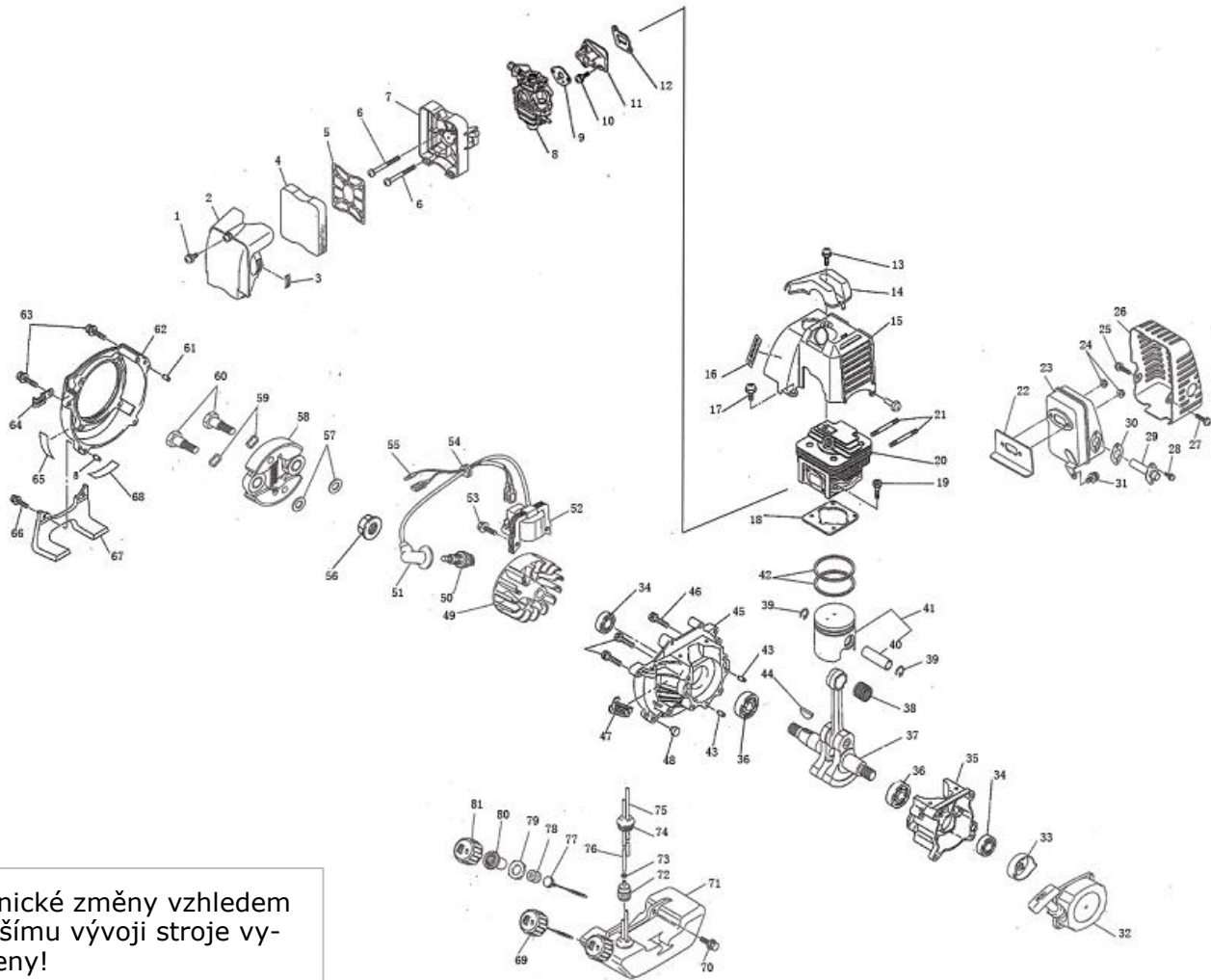

Technické změny vzhledem k dalšímu vývoji stroje vyhrazeny!

Stojan stroje

Pos.	Popis	ks
1	Mähkopf	1
2	Verbindungsteil	1
3	Sechskantschraube M5x10	2
4	Sechskantschraube M6x30	2
5	Übertragungswelle (Welle + Spindel + Ölgetriebe)	1
6	Sechskantschraube M6x35	4
7	Übertragungswellen-Verbindung	1
8	Halterahmen	1
9	Antriebsaggregat	1
10	Rad	2
11	Sicherungsmutter M8	2
12	Griffüberzug	1
13	Gaseinheit	1
14	Griffstange	1



15	Verbindungshülse	1
16	Bolzen	2
17	Stange	1
18	Sechskantschraube M5x25	6
19	Verbindungsklemme	4
20	Sechskantschraube M5x20	1
21	Sicherungsmutter M5	6
22	Schutzabdeckung	1
23	Sechskantschraube M5x25	2
24	Beilagscheiben Ø5 mm	4

Poháněcí agregát

Pos.	Popis	ks
1	Luftfilterschraube M5x16	1
2	Luftfilterabdeckung	1
3	Etikett	1
4	Filter	1
5	Filter-Pad	1
6	Luftfilterschrauben M5x50	2
7	Luftfilterhalter	1
8	Vergaser	1
9	Vergaserpapierscheibe	1
10	Lufteinlassschraube M5x20	2
11	Lufteinlass	1
12	Lufteinlasspapierscheibe	1
13	Abdeckungsschraube M5x14	1
14	Abdeckung	1
15	Kunststoff-Abdeckung	1
16	Etikett	1
17	Schraube M5x12	1
18	Zylinderkopfdichtung	1
19	Zylinderschraube M5x20	4
20	Zylindergehäuse	1
21	Auspuff-Doppelkopfschraube M6x63	2
22	Platte	1
23	Auspuff	1
24	Mutter M6	2
25	Schraube M5x12	1
26	Auspuffabdeckung	1
27	Schraube M5x18	1
28	Schraube M4x8	2
29	Bolzen	1



30	Scheibe	1
31	Schraube M5x12	1
32	Seilzug mit kombinierter Fliehkraftkupplung	1
33	Start-Rad	1
34	Öldichtung	2
35	Linker Zylinder	1
36	Lager	2
37	Kurbelwelle	1
38	Getriebebolzen	1
39	Federbügel	2
40	Kolbenstift	1
41	Kolben	1
42	Kolbenring	2
43	Positionier-Stift	2
44	Halbrund-Stift	1
45	Rechter Zylinder	1
46	Zylinder-Kombinier-Schraube	4
47	Keil	1
48	Gummimuffe	2
49	Flug-Rad	1
50	Zündkerze	1
51	Zündkappe	1
52	Zündspule	1
53	Schraube M5x18	2
54	Gummischnalle	1
55	Motorstoppkabel	1
56	Mutter M8	1
57	Scheibe Ø8 mm	2
58	Kupplungsschuh	1
59	Wellenscheibe	2
60	Stufenschraube	2
61	Positionier-Stift	2
62	Rechte Abdeckung	1



USER MANUAL

Dear Customer!

This manual contains important information and advice for the correct and safe use and maintenance of the mobile ZIPPER brush cutter ZI-MOS125. The manual is part of the machine and may not be stored separately. Read it profoundly before first use of the machine and keep it for later reference. When the machine is handed to other persons always put the manual to the machine.

Please follow the security instructions!

Due to continuous development of our products illustrations, pictures might differ slightly.

Attention!

Technical changes reserved!

Copyright

© 2011

This manual is protected by copyright law – all rights reserved. Especially the reprinting as well as the translation and depiction of pictures will be prosecuted by law. Court of jurisdiction is WELS, Austria.

Customer Support

Z.I.P.P.E.R MASCHINEN GmbH

Gewerbepark 8
A-4707 Schlüsslberg
Tel 0043 (0) 7248 61116 - 700
Fax 0043 (0) 7248 61116 - 720
info@zipper-maschinen.at

1 COMPONENTS (FIG. A)

1	Operation pole
2	cable loom
3	Support wheel
4	Tank cap
5	Trimmer limiter
6	mowing protection
7	Trimmer
8	Mowing collet
9	Mowing protection collet
10	Mowing pole collet
11	frame
12	Engine assembly

2 TECHNICAL DETAILS

Engine type	2-stroke engine
Displacement	42 cm ³
Engine power	1,25 kW
Starter	Reverse starter
Ignition	CDI
Fuel capacity	1,1 Litres
Ratio fuel : oil	25:1
Pole length	450 mm
Diameter	26 mm
Packing size	440x440x270 mm
Weight	10 / 12 kg

Technical changes excepted.

2.1 Included in delivery

Unpack the mobile ZIPPER brush cutter ZI-MOS125 and check the machine for any transport damage and for completeness of delivery.

Check for reference the Fig. B1 and B2.



3 SAFETY INSTRUCTIONS



During refuelling open light, fire or smoking is forbidden.



Don't refuel when the engine's running or some components are still hot.

Only refuel outdoors or in good ventilated rooms.

Always wipe off spilt fuel immediately.

Fuel is flammable very easily!

The walk-behind ZIPPER brush cutter ZI-MOS125 shall only be used for mowing grass at moderate and non-slippery terrain.

WARNING

**Do not alter or manipulate the machine!
Using saw blades for the machine is forbidden!**

ZIPPER MASCHINEN cannot be held responsible for any injuries or damages if there was performed manipulation or adjustments to the machine.



Do not operate the machine at insufficient lighting conditions.

Do not operate the machine when you are tired, when your concentration is impaired, and/ or under the influence of drugs, medication or alcohol.



Always be focused when working, take care to maintain a safe posture at every time.

Do not use the machine on a slope steeper than 10°.

Do not work on slippery ground.

The operation of the machine on icy or snowy ground is forbidden!

Slipping/ stumbling/ falling down are a frequent cause of severe injuries.



The machine shall be used only by trained persons.

Non authorized persons, especially children, shall be kept away from the work area at least 15 meters.



Do not wear loose clothing, long hair openly or loose jewellery like necklaces etc. when operating the machine.



They might be caught by rotating parts and cause serious injuries.



Burning Hazard! During and immediately after work hot exhaust gases escape and some parts like the engine are getting very hot.



Use proper safety clothing and devices when operating the machine (safety gloves, safety goggles, ear protectors, safety shoes ...)!



The machine may only be operated outdoors.

INSUFFICATION HAZARD! Never operate the exhaustion engine indoors or in insufficiently ventilated areas.

Do not store the machine until it has cooled down entirely.

3.1 Remaining risks

- Danger by sound:
Working without ear protectors can damage your hearing.
- Danger by the working area:
Take care of stones and other things being catapulted into the air by the trimmer/cutter
- Cutting injury of hand (fingers) and feet:
Never touch the trimmer/cutter attachment during the operation.
Stay behind the operation pole and hold it with one hand while starting the motor with the recoil starter with the other hand.
- Burning hazard
Beware of hot exhaust fumes.



Enine parts like the muffler become hot during operation!

Do not touch during operation or immediately after operation. After operation the machine has to cool down.

4 ASSEMBLY

() references see Figures B1 and B2 respectively.

Fig. C1:

Mount the mowing pole (2) onto the mowing collet (2) with the screw (S5).

Fig. C2:

Place the frame (1) as shown in Fig. C2 onto the engine assembly (5), so that the borings of (1) and (5) lie upon each other.

Now mount the mowing pole & collet assembly onto with allen key (I2) and the four screws (S2) onto the engine assembly (5).

Take care that to place the collet mowing pole assembly onto the frame, the mowing head should face downwards! For further clarification consult Fig. A

Fig. C3:

Mount the mowing protection (4) onto the mowing pole. Place the four screws (S1) through the borings of the mowing protection collet as shown in Fig. C3 and place the mowing protection (4) onto the 4 screws as shown in Fig. C4

Fig. C4:

Fix the mowing protection by tightening the four nuts (M1) with the open end wrench onto the screws. Use the borings as shown in picture C4!

Fig. C5:

Mount the trimmer limiter (P) with the screw (S4) by tightening it with the Phillips screwdriver (K).

Fig. C6:

Slip one wheel onto the wheel axis on the side of your choice. Slip one washer (BR) onto that axis and finally tighten the wheel with the lock nut (MR) so that the wheel can still rotate freely.

Fig. C7:

Loosen the hex head screws of the green pole collet of the frame(1) with allen key (I1) as much as possible.

Insert the pole (3) into the collet. Take care that the support wheel is situated towards the ground!

Tighten the hex head screws again.

Fig. C8:

Now you connect the operation pole (10) to the pole with the support wheel (3).

First, you have to slip the connecting frame (14) onto the pole (3) and connect these two parts with one hex head screw (S6).

Then, you insert the operation pole into the connecting frame. Dependent on your preference regarding with which hand you prefer to operate the throttle lever you can choose how to insert the operation pole. Fix it as well to the connection frame (14) with a hex head screw (S6).

Fig. C9:

Finally, insert the two pieces of black hex head screws into the connecting frame borings and fasten them firmly to tighten the entire pole assembly together!

Fig. C10:

After having mounted together all major disassembled parts of the machine, you can adapt the operation pole assembly according to your body height!

Loosen the 4 hex headscrews that tighten the green pole collet onto the crosspole of the frame(1). Adjust the pole assembly in a way that you can hold, staying upright, the steering handle conveniently with your arms being moderately angled.

Fig. D1:

Dismount the black cover by unscrewing the Phillips head screw with screwdriver (K).

Fig. D2:

Remove the hex head bolt with the open wrench (G).

Fig. D3:

screw the hex head cable collet into threaded boring so that it stands approx. 5mm through the boring. You can later the maximum throttle by



adjusting this bolt if required. If you are not proficient in base throttle adjustment let this be done by a person with suitable knowledge and experience.

Fig. D4:

Pull the throttle cable out of the cable collet and hang it into the slot as shown in Figure D4.

Fig. E1:

Stick the two ends of the red cables together as shown in Figure E1.

Fig. E2:

Stick the ends of the two black cables together as shown in Figure E2.

4.1 Cutter assembly

Take care to have the slider (Figure I) (I-2) in STOP position

Mount the cutter as shown from Figure F1 to F4.

To block the mowing arbor insert e.g. the allen key through the borings of the cover and arbor whilst fastening the cutter blade onto the arbor with the fastening nut and hex nut key (SK).

See Figure F4 for reference.

4.2 Trimmer assembly

Take care to have the slider (Figure I) (I-2) in STOP position.

Block the arbor the same way as described for cutter assembly.

Screw the trimmer onto the arbor as firm as possible.

5 OPERATION INSTRUCTIONS

IMPORTANT



Do not operate the engine at maximum speed right from the start, as the engine itself as well as the gearing components need a running-in time. The engine itself reaches its maximum capacity after the first 10 hours of operation. Non-compliance with this instruction reduces your engines lifespan substantially.

5.1 Cold starting

- Turn the choker into the position like shown in Fig. G.
- Put the slider (I-2) into START position as shown in fig. I
- Put the throttle lever into idle run position by:
Pressing the throttle lock lever (I-1) with the palm of your hands downwards.
Pressing the throttle lever (I-4) upwards with your fingers.
Pressing the idle run lock lever (I-3) with your thumb downwards.
- Pull the starter cable grip briskly outwards to start the engine 3-4 times.
- When the engine's running, you have to turn the choker off again by bringing it back to OFF position.
- Now accelerate for the required rotation speed (depends on the grass length and the driving speed) with the throttle lever (I-4).

5.2 Warm starting

- Let the choker in OFF position.
- Put the slider (I-2) into START position as shown in fig. I
- Put the throttle lever into idle run position.
- Pull the starter cable grip briskly.



5.3 Stopping

- Place the machine where you have already mown the grass.
- Put the throttle control lever into idle run position.
- Put the slider (I-2) into STOP position as shown in fig. I

5.4 Adjustment of the cutting side

You can choose from three horizontal cutting angles of mowing assembly. Left – middle – Right position. This enables you to trim e.g. grass along fences and pathway borders conveniently! To choose the horizontal cutting angle pull the locking bolt (Fig. K) upwards and swing the mowing assembly into the desired position. Lock this position by releasing the locking knob again clicking into the respective hole.

6 MAINTENANCE

ATTENTION



No cleaning, upkeep, checks refuelling or maintenance when machine is running or still hot!

Be safe: Shut off the machine, let it cool down, disconnect spark plug cap from spark plug.

The machine does not require intense maintenance. However, to ensure a long lifespan, we strongly recommend following the upkeep and maintenance plan.

Repairs must be carried out by specialists! Use original ZIPPER parts only!

6.1 Upkeep and Maintenance schedule

Activities	Frequency
Loose or lost screws, nuts, bolts	Regularly prior to each operation
Damage of any part of the machine	Regularly prior to each operation
Machine cleaning	Regularly after operation
Clean spark plug	Every 25 working hours
Clean air filter	Every 20-30 working

	hours
--	-------

6.2 Cleaning

Clean the machine and the mowing attachment from soil, dust, grass, etc.

Clean the machine housing with a wet cloth and a mild cleaning solution.

Put on all coatless surfaces a thin coat of oil.

IMPORTANT



The usage of solvents, aggressive chemicals or scouring agents damages the machine housing.

6.3 Refuelling

The machine is run by a gasoline-oil mixture. You need for the 2-Stroke engine a fuel mixture of 25 : 1 (gasoline : oil).

ZIPPER MASCHINEN strongly recommends the usage of HQ premixed fuels especially recommended for 2-stroke motors. Many of them keep their consistency even after long periods of storage. This eliminates the danger of engine damage if forgetting to shake up the gasoline-oil mixture.

If you prefer to mix your own fuel please use HQ Synthetic Oil for 2-stroke engines.

Synthetic oil reduces accumulation of soot on the spark plug, cylinder, engine cock and exhaust pipe. This increases the degree of lubrication and prolongs the engines lifespan.

Use self-mixed fuel up within 4 weeks.

Ensure yourself that no particles get into the fuel tank when refuelling. Use a filter.

IMPORTANT



Shake fuel tank prior to every usage! During storage oil descends slowly in the fuel tank. If you start the engine under this condition, it has barely any lubrication which would lead to severe engine damage. **GUARANTEE EXCLUSION!**



6.4 Cleaning the air filter

A clogged air filter reduces the engines power output drastically and causes engine disfunction. Furthermore it reduces the engines lifespan!

Unscrew the screw fixing the cover of the air filter (Fig. L). Remove the air filter cover (Fig. M), take out the air filter (Fig. N) and clean the air filter (Fig. O) with water. Wring it out strongly. Let it dry. Drip some drops of oil onto the filter and squeeze the filter to disperse the oil evenly in it. Mount the filter back and fix the cover again.

6.5 Cleaning the spark plug

Take off the spark plug cap (Fig. P). Loosen and remove the spark plug (Fig. Q) carefully. Clean it with a small brush from soot debris.

The contact distance shall account approx. 0,5mm or ~ credit card thickness.

6.6 Disposal

Do not dispose your ZI-MOS125 in the residual waste! Contact your local authorities for information about best available disposal possibilities in your area. Drain fuel from the fuel tank completely before disposing the brush cutter. Disaggregate the machine into its components before disposing them.



6.8 Storage

If you store your ZI-MOS125 longer than 30 days:

Wait until the machine has cooled down sufficiently.

Release the fuel from the tank and store it in a suitable vessel.

Cover the machine with a clean cloth and store it in a dry place.

6.9 Spare part order

With original ZIPPER spare parts you use parts that are attuned to each other and shorten the installation time and elongate your machines lifespan.

ATTENTION

The installation of non-original parts renders the warranty null and void.

Exempted is the replacement of the spark plug if carried out by a specialist.

[You find the order address in the preface of this operation manual.](#)



7 GUARANTEE

Warranty claims based on your sales contract with your ZIPPER retailer, including your statutory rights, shall not be affected by this guarantee declaration.

Zipper Maschinen grants 1 year of spare part guarantee, reduced to 6 months for tools in commercial use, valid from the purchase date on the sales receipt.

The guarantee covers the replacement of defect/deficient machine parts/components whose defect/deficiency can be verified adequately that the deficiencies were caused by a material or manufacturing fault.

The Guarantee does not cover:

Wear and tear parts like belts, cutters etc., except to initial damage which has to be claimed immediately after receipt and initial check of the machine.

Defects of the tool caused by non-compliance with the operating instructions, improper assembly, improper use, impact of foreign forces like stones, tree trunks etc ..., insufficient servicing or maintenance.

Damages being the causal effect of performed manipulations, changes, additions made to the machine.

Slight deviations from the specified quality or slight appearance changes that do not affect functionality or value of the tool.

8 SPARE PART DRAWINGS AND SPARE PART LISTS

Main body

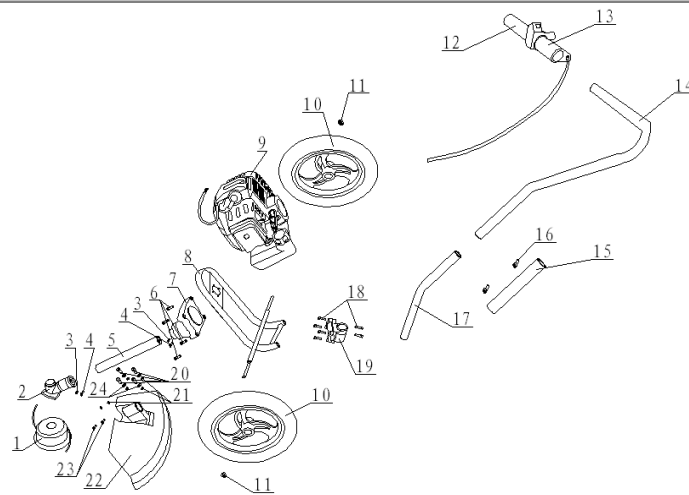



Engine

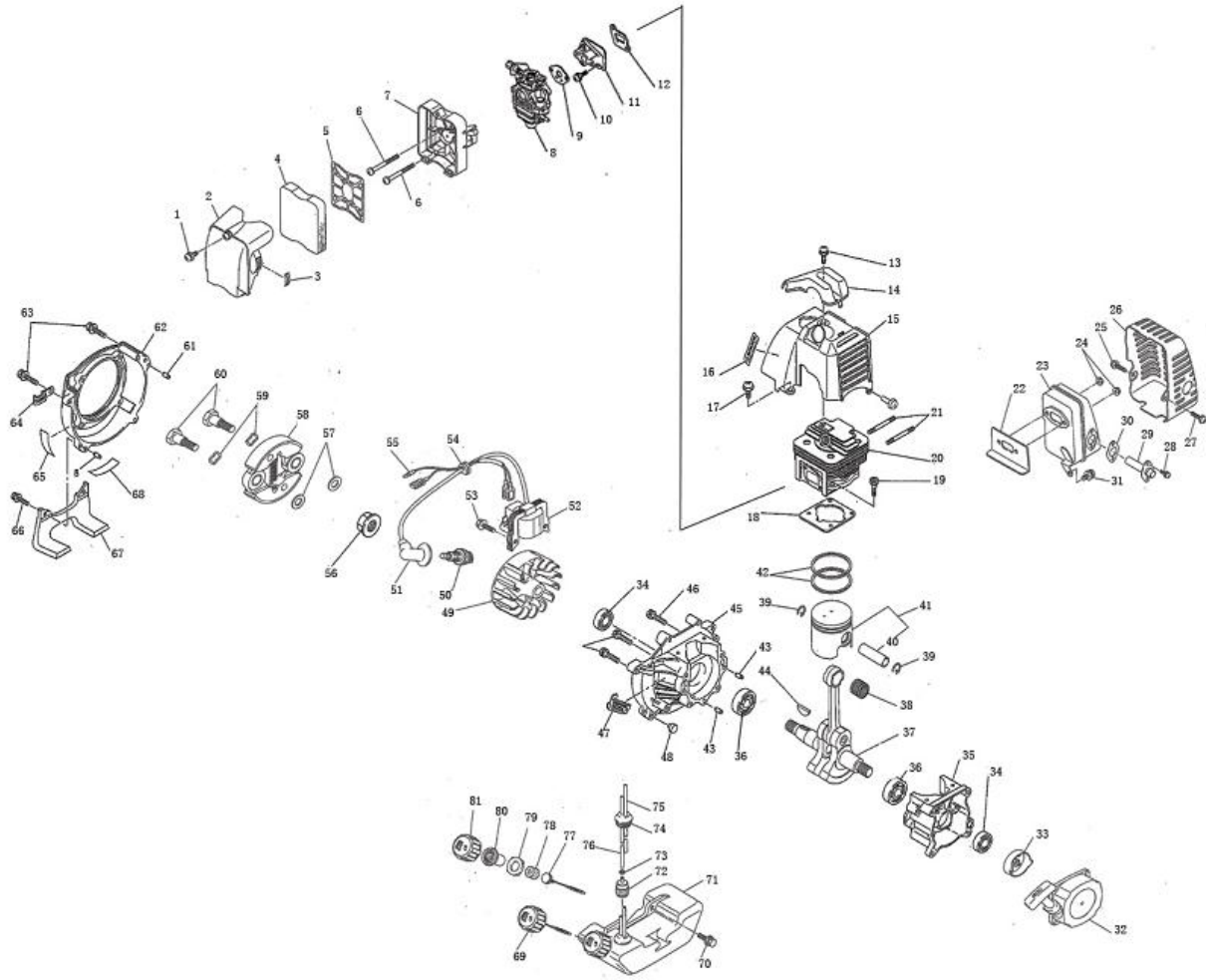



Main body		
Pos.	Name	Pcs.
1	Mowing head	1
2	Connection part	1
3	Six-head screw M5x10	2
4	Six-head screw M6x30	2
5	Transmission shaft (shaft + spindle + 2 oil gears)	1
6	Six-head screw M6x35	4
7	Transmission shaft connector	1
8	Assembling body	1
9	Engine	1
10	Wheel	2
11	Self-lock nut M8	2
12	Handle coat	1
13	Throttle	1
14	Handling pole	1
15	Handle connector	1
16	Pin	2
17	Connecting handle	1
18	Six-head screw M5x25	6
19	Connecting cloamp	4
20	Six-head screw M5x20	1
21	Self-lock nut r M5	6
22	Fender	1
23	Six-head screw M5x25	2
24	Flat washer Ø5 mm	4

Engine		
Pos.	Name	Pcs.
1	Air filter screw M5x16	1
2	Air filter cover	1
3	Sticker	1
4	Filter	1
5	Filter pad	1
6	Air filter screw M5x50	2
7	Air filter holder	1
8	Carburator	1
9	Carburator paper washer	1
10	Air inlet screw M5x20	2
11	Air inlet	1
12	Air inlet paper washer	1



13	Cover screw M5x14	1
14	Cover	1
15	Plastic cover	1
16	Sticker	1
17	Screw M5x12	1
18	Cylinder head gasket	1
19	Cylinder screw M5x20	4
20	Cylinder barrel	1
21	Screw M6x63	2
22	Flat washer	1
23	Exhaust	1
24	Nut M6	2
25	Screw M5x12	1
26	Exhaust cover	1
27	Screw M5x18	1
28	Screw M4x8	2
29	Bolt	1
30	Flat washer	1
31	Screw M5x12	1
32	Cable control with combined centrifugal clutch	1
33	Starter wheel	1
34	Oil seal	2
35	Left cylinder	1
36	Bearing	2
37	Crank shaft	1
38	Pin gear	1
39	Spring clip of piston pin	2
40	Piston pin	1
41	Piston	1
42	Piston ring	2
43	Positioning pin	2
44	Half round pin	1
45	Right cylinder	1
46	Cylinder combining screw	4
47	Chock	1
48	Rubber sleeve	2
49	Fly wheel	1
50	Spark plug	1
51	Ignition cap	1
52	Ignition coil	1
53	Screw M5x18	2
54	Rubber buckle	1



55	Engine stop cable	1
56	Nut M8	1
57	Washer Ø8 mm	2
58	Clutch shoe	1
59	Wave washer	2
60	Stage screw	2
61	Positioning pin	2
62	Right cover	1



KONFORMITÄTSERKLÄRUNG / DECLARATION OF CONFORMITY

	KONFORMITÄTSERKLÄRUNG
	Z.I.P.P.E.R® AUSTRIA GmbH AT-4710 Grieskirchen, Gewerbepark Schlüsslberg 8 Tel.: +43/72480/61116-700; Fax.: +43/7248/61116-720 www.zipper-maschinen.at info@zipper-maschinen.at
Bezeichnung / name	Mobile Z.I.P.P.E.R Freischneider / mobile Z.I.P.P.E.R gras trimmer
Type /type	<i>ZI-MOS 125 walk-behind grass trimmer</i>
Richtlinie(n) / directive(s)	<i>2006/42/EC 97/68/EC as last amended by 2010/26/EC</i>

Hiermit erklären wir, dass die oben genannte Maschine den grundlegenden Sicherheits-, Gesundheits- bzw. Schadstoffemissionsanforderungen der angeführten EG-Richtlinien entspricht. Diese Erklärung verliert ihre Gültigkeit, wenn Veränderungen an der Maschine vorgenommen werden, die nicht mit uns abgestimmt wurden.

The above mentioned machine complies with all relevant requirements of the above stated directives. Any manipulation of the machine not explicitly approved by us renders this document null and void.

Diese Maschine wurde gemäß den für Motorsensen und Freischneider relevanten Anforderungen des § 4 (1) und (2) des deutschen Produktsicherheitsgesetzes gefertigt, die Konformität mit den relevanten Bestimmungen wurde geprüft nach EN 14910+A1:2009. Die ZIPPER MOS125 steht daher für *Geprüfte Sicherheit* und wird mit dem *GS Siegel* ausgeliefert.

This machine has been constructed in accordance with the requirements of §4 (1) and (2) of the German Equipment and Product Safety Act. This has been tested according to the norm EN 148910+A1:2009 and certified. Therefore the ZI-MOS 125 brush cutter may be delivered with the *GS geprüfte Sicherheit* label.

Schlüßlberg, 04.01.2011

Ort, Datum / city, date

Unterschrift / signature

Erich Humer