

EN ENGLISH.....	5
CZ ČESKÝ.....	8
SK SLOVENSKÝ.....	12
PL POLSKI.....	15
BG БЪЛГАРСКИ.....	19
RO ROMÂNĂ.....	26
HU MAGYAR.....	30

CE	37
-----------------	----

EN Translation of the original operating manual
CZ Překlad původního návodu k použití
SK Preklad pôvodného návodu na použitie
PL Tłumaczenie oryginalnej instrukcji obsługi
BG Превод на оригиналните инструкции за употреба
RO Traducere manual de utilizare
HU Az eredeti használati utasítás fordítása

EN | Caution!

It is essential that you read the instructions in this manual before assembling, operating, and maintaining the product.

CZ | Upozornění!

Neinstalujte, neprovádějte údržbu ani nepoužívejte tento výrobek dříve, než si přečtete pokyny uvedené v tomto návodu.

SK | Upozornenie!

Je dôležité, aby ste si pred montážou, údržbou a obsluhou produktu prečítali pokyny v tomto návode.

PL | Uwaga!

Należy koniecznie przeczytać instrukcje oraz wskazówki zawarte w niniejszym podręczniku przed montażem, obsługą oraz konserwacją produktu.

BG | Важно!

Изключително важно е да прочетете инструкциите в настоящото ръководство, преди да преминете към сглобяване, поддръжка или работа с продукта.

RO | Atenție!

Este esențial să citiți instrucțiunile din acest manual înainte de asamblare, efectuarea întreținerii și operarea produsului.

HU | Figyelem!

Fontos, hogy a termék összeszerelése, karbantartása és használata előtt elolvassa a kézikönyvben található utasításokat.

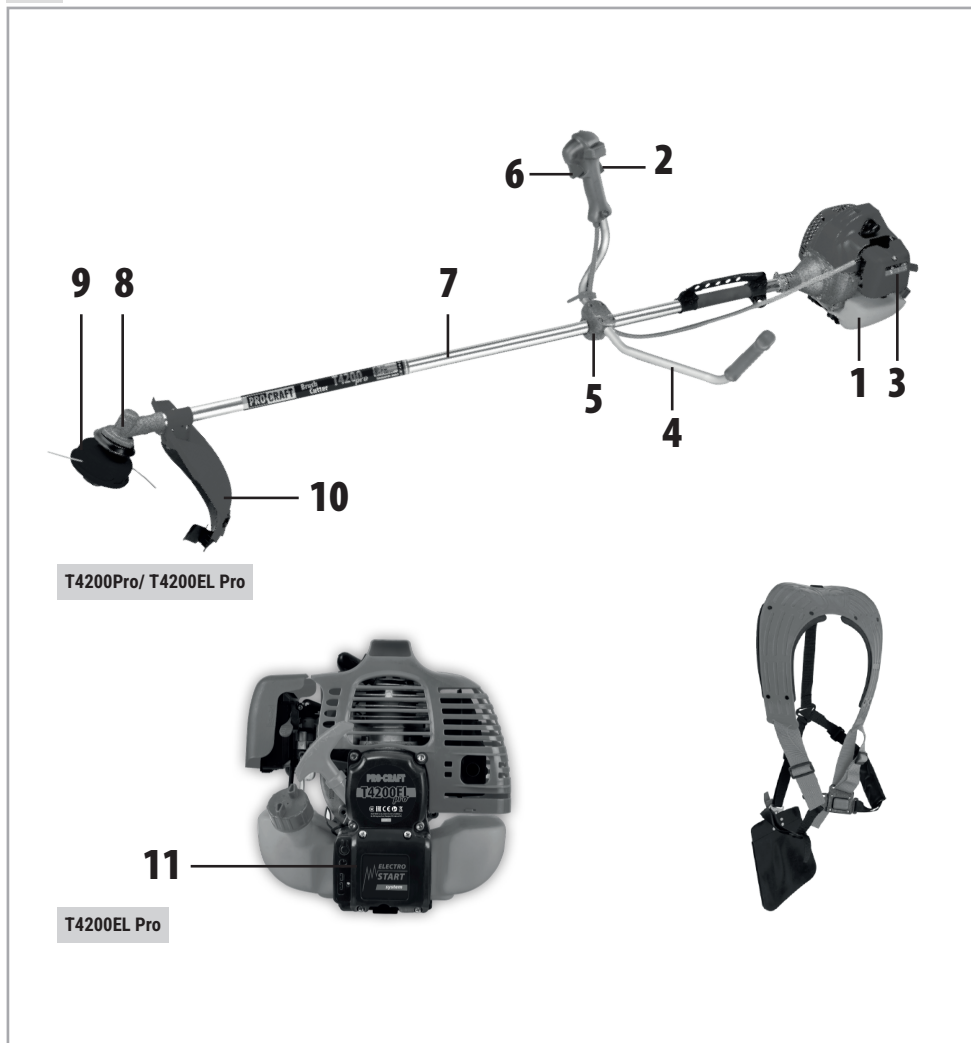

Pic. 1 / Výkres / Kreslenie / Obrazek / Рисуване / Desen / Kép

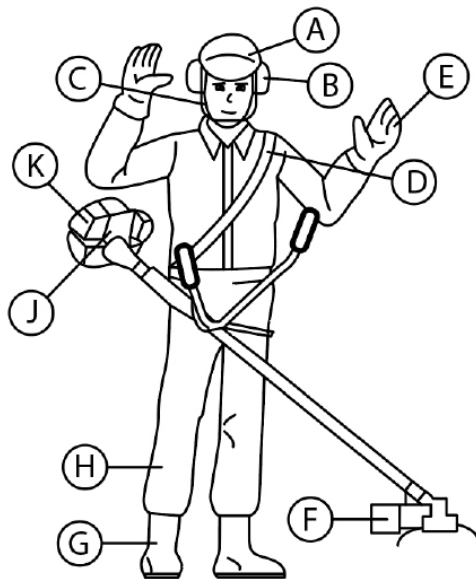

2



3



5

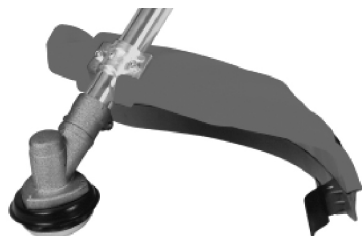

4

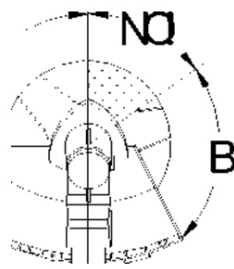

6

*Pic. 2-6 / Desen / Výkres / Kreslenie / Kép / Obrazek

EN|ENGLISH
GASOLINE BRUSH CUTTER
T4200Pro, T4200ELPro
MANUAL

Technical specifications

Models	T4200pro	T4200ELpro
Weight (without cutter bar and fuel), (kg)	7,6	7,8
Engine type	1E44F-5TS	
Cylinder	Single cylinder, 2-stroke	
Engine power (kW)	1,4	
Fuel tank capacity (l)	1,2	
Knife diameter (mm)	255	
Number of teeth	3T, 40T	
Diameter of mounting hole (mm)	25,4	
Maximum knife speed (min ⁻¹)	10000	
Cylinder capacity (cm ³)	51,7	
Engine speed (min ⁻¹)	3000	

Vibrations

The vibration shall be measured and the equivalent vibration total value shall be calculated for each handle in accordance with ISO 22867:2021	10,5
Values for the equivalent A-weighted emission sound pressure level at the operator position, determined in accordance with ISO 22868:2021, together with the uncertainty of the stated values, both in dB	L pA =102 dB(A), K=3 dB(A)
Values for the equivalent A-weighted sound power level, determined in accordance with ISO 22868:2021 (if required), together with the uncertainty of the stated values, both in dB	L WA =110 dB(A), K=3 dB(A)

Description (Pic. 1)*

- | | |
|-----------------------------------|-----------------------|
| 1. Fuel tank | 7. Transmission tube |
| 2. Power control with STOP button | 8. Transmission frame |
| 3. Carburetor/air filter | 9. Cutting device |
| 4. Rod with handles | 10. Protective cover |
| 5. Anti-vibration support. | 11. Elektrostarter |
| 6. The throttle lever arm. | |

ATTENTION

READ THIS MANUAL CAREFULLY BEFORE YOU START WORKING WITH THE TOOL













PLEASE NOTE: DON'T FORGET TO READ THE TEXT NEAR THIS CHARACTER, SINCE IT REFERS TO IMPORTANT SAFETY REGULATIONS.

SAFETY INSTRUCTIONS:

Before you start working with the tool

- ◊ This brushcutter is intended only for mowing grass, bushes, branched shrubs and bundles of plants. Any other use of the brushcutter not mentioned in this manual may endanger the safety of your workers.
- ◊ Please, read the safety instructions carefully before you begin. Keep this user manual in a safe place so that you can read it if there is any problem.
- ◊ The brushcutter you have purchased is designed only for cutting grass, branched bushes and shrubs.
- ◊ Only adult and qualified persons who have been properly trained and familiarized with the function and activities of the brushcutter by a qualified technician or your local dealer can work with the brushcutter.
- ◊ As a brushcutter user, you are responsible for the safety of any person or object that may be within your workspace.

- ◊ All people, animals and sensitive items must be at least 15 meters away from the tool and the workspace.
- ◊ Work with a brushcutter only if you are healthy; you should not take alcohol or medicines that may reduce your attention.
- ◊ Work with the brushcutter only in daylight and in good visibility.
- ◊ Always wear suitable work clothing and appropriate protective equipment: closed work boots or boots with anti-slip soles, protective helmet and gloves. Never forget your glasses or protective screen and wear protective headphones to protect your hearing from high noise levels. Pull back the hair in a ponytail, so they do not fall on your shoulders.
- ◊ Never use a cutting device other than that supplied by the manufacturer, and only use original spare parts supplied by the manufacturer. Never remove your personal protective equipment, as this may endanger your safety.
- ◊ Use the cutting device only in perfect condition. Never use broken, worn, deformed, bent or cracked cutting parts.
- ◊ Never run or use the device near a building or inside a building, as there is a risk of exhaust poisoning. Manipulate fuel in open areas only, away from heat, sparks or flames and, of course, with the engine off. Never smoke or use the phone while working with fuel.
- ◊ Make sure that all safety devices and protective equipment are in good working condition. All repairs and replacement of parts can only be carried out when the engine is switched off and the cutter bar is stopped.
- ◊ Always remember about the dangers of lasting exposure to vibration. We recommend stopping work from time to time and taking short breaks.
- ◊ Grinded grass and bushes in the air can cause allergic reactions.

	Warning, caution, danger
	Read the documentation and safety instructions contained in this user manual.
	Wear personal protective equipment for eye and hearing protection when working. Wear a protective helmet.
	Also wear protective shoes and gloves.
	Hands and feet should never move close to rotating parts. Always keep a safe distance from the cutting device.
	To start the tool, press the red button on the right handle.
	Pay attention to the possible objects flying away from the tool.
	Warnings: people, animals and sensitive items should not be closer than 15 meters from the workspace.
	Guaranteed noise level.
	Danger, risk of intoxication
	Hot surface, risk of burns.
	Risk of fire or explosion.

Description of protective equipment and protective agents (Pic.2)

- A. Protective helmet
- B. Headphones
- C. Shield-protection against possible flying objects
- D. Strap
- E. Gloves

- F. Housing of cutter bar
- G. Protective shoes
- H. Sturdy work clothes
- I. Anti-vibration support
- J. Handles with engine speed control lever and STOP button
- K. Motor with overheat protection

ASSEMBLY

Before you start working, make sure that all parts are mounted correctly. Mounting handles (Pic. 3)

Place the handles with engine speed control lever and STOP button into the metal bracket. Make sure your hands and wrists are slightly bent in the normal working position. Secure the 4 screws in the correct position of the steering wheel. Make sure all 4 screws are tight.

Mounting the protective cover (Pic. 4)

This protective cover must be secured to the transmission support with two screws. Secure it with a screw in the center of the bottom of the bracket, put it on the top of the bracket and attach with the second screw.

Strap

The attached strap has a lining to protect the lower back. It should be worn so that the protection of the lower back was on the right side.

Balancing the tool

Before you begin, you must adjust the strap to ensure that the tool is balanced: put on the strap and hang the brushcutter.

- ◊ Adjust the position of the clamping device on the rod so that you have a perfectly balanced back and front of the tool.
- ◊ If you use a cutting device with a nylon string, you must adjust the strap so that the distance between the ground and the nylon string is between 0 and 300 mm. - If you use a three-fluted knife, you must adjust the strap so that the distance from the ground to the knife is between 100 and 300 mm.

Types of cutting device

Safe and economical operation requires the use of an appropriate type of cutting device.

The three-fluted knife and nylon string head supplied with the tool are designed for most applications. Use original spare parts only, as they are specified by the manufacturer specifically for your model.

Never use steel wire or other materials.

Mounting of the head with the nylon string (Pic. 5)

Screw the head with the central screw and properly tighten it.

Insert the bolt in 2 wholes (one in the steel protective cover, another in the retainer nut).

Make sure that the head with the nylon string completely and securely fasten.

Mounting of the three-fluted knife

Place the three-fluted knife on the centering washer (letters up).

Place a large washer on top that will hold the knife.

Screw in the center screw with the bottom lens and tighten it appropriately.

Clip moment: 30 Nm.

Make sure the knife is completely and securely fastened.

Make sure all parts of the cutting device are securely fastened as described above.

⚠ IF THE KNIFE IS MOUNTED INCORRECTLY, IT CAN LEAD TO SERIOUS DAMAGE AND INJURY.

Never use nylon strings or knives other than those supplied by the manufacturer. Always use the cutting device in perfect condition, without deformation, dents, deformed or broken teeth, which can lead to the destruction of the cutting device.

At high rpm, at high speeds, a variety of items can fly off that can seriously injure people or damage property.

The manufacturer is not responsible in case of improper use of the tool.

BEFORE YOU START WORKING

Before you start, make sure that the cutting device is perfectly assembled, secured and properly centered.

Make sure all bolts and nuts are completely tightened. Also, make sure that a protective cover is also mounted. If possible, clean the work surface and

rid it of objects such as nails, metal wire, stones, glass fragments that may fly off or catch on the cutting device.

Do not run the tool indoors or in buildings. Inhalation of exhaust gases can cause serious intoxication.

If you mow dirty grass, be very careful, as flying of cut grass and pieces of plants can lead to intoxication. Use suitable protective equipment.

THE ENGINE PREPARATION

Fuel mixture: only 1: 25

Use pure unleaded gasoline with an octane number of 95 and 100% synthetic oil, designed specifically for two-stroke engines of high performance, prepare a mixture of 25 parts of gasoline and 1 part of the oil.

Through the use of synthetic oil specifically designed for two-stroke engines, carbon deposits on the spark plugs, piston, muffler and cylinder, as well as exhaust emissions are reduced. This will provide the perfect lubrication to guarantee a long service life of the engine.

It is very important that you use only pure gasoline of good quality and branded oil. The mixture of gasoline and oil should be used for three weeks after you have prepared it.

It is absolutely necessary to prepare a mixture of gasoline and oil before pouring into the fuel tank. You get the right mix by pouring oil into a can of gasoline in the right ratio. This should be done outdoors, with the engine off and outside any sources of flame or sparks, you should not smoke or use the phone. Shake the mixture in the canister and the fuel tank prior to use.

Then you can continue to pour the mixture into the fuel tank – unscrew the tank cap and pour the mixture of gasoline and oil through a funnel, trying not to spray the mixture around you and not to soil the clothes. If this happens, wipe the contaminated areas with a clean cloth.

Start the engine at a distance of at least three meters from where you have filled the fuel tank to prevent the risk of fire.

Never pour the fuel mixture into the tank if the engine is hot.

Engine start

To start the engine, follow these steps:

1. After carefully and consistently performing all steps of preparation and filling of the fuel mixture, press the red button on the right handle.
2. Press the petrol pump under the carburetor four or five times to distribute the fuel mixture from the fuel tank to all parts of the fuel line.
3. Move the starter lever to this position <<IN>>.
4. Hold the brushcutter with your left hand (make sure the tool is well balanced and the handles are in the correct position for you) and slowly pull the starter cord handle with your right hand so that the latches fall on the flywheel.
5. Strongly pull the starter cord handle 4 or 5 times until the motor starts; after pressing the throttle lever, the red button will return to the starting position <<OFF>>.
6. After starting the engine, release the starter lever to this position <<II>>.
7. Never pull the starter to its full length to prevent damage.
8. If the engine does not start, it may be the fault of the wet plug. In this case, unscrew the candle, clean and wipe it, pull the starter several times (without the plug) to clean and release the air from the combustion chamber.

⚠ README:

If the engine is warm, all these operations are unnecessary, just pull the starter to start the engine.

At idle, the cutting device must not rotate.

For model T4200EL it is possible to start a warm engine using an electric starter (pic 1 (11)):

- ◊ Install a fuse in the electric starter.
- ◊ Press the start button on the electric starter housing when starting from the ground (or on the scythe handle when starting from unloading) and hold until the engine starts (NO MORE THAN 3-5 SECONDS)
- ◊ After starting the engine, release the start button.

⚠ **Note:** If after pressing the button it starts on the electric starter nothing happened check:

- ◊ Are the batteries of the electric starter charged (charge with the help of a complete charger if the batteries are discharged)
- ◊ Correct installation of the fuse.
- ◊ Integrity of the fuse.

- ◊ Stop the engine - Switch the switch to the "STOP position"

Trial run

During the first ten hours of operation, allow the engine to run only at medium speed. We recommend that you do not use the full power of the engine, as it is necessary that the engine and individual parts get used. After this trial run, the engine reaches maximum power.

After the first two hours, take a break and make sure all bolts and nuts are tight; tighten if necessary.

THE USE OF THE BRUSHCUTTER

What protective means should be used with separate cutter bars?

The protective cover is two-color (the main part can be any color, but the small holder is always black).

1. If you want to use the head with a nylon string it is necessary to use a protective cover, both of its parts (the main part of any color + a small black bracket)
2. If you want to use a three-fluted knife You should remove the small black bracket (with a screwdriver) and use only the main part of the protective cover.

Use only the cutting device supplied by the manufacturer. Any other knives or blades are PROHIBITED.

This brushcutter is intended only for mowing grass, cutting bushes, branched shrubs and bundles of plants.

* Make sure the brushcutter is perfectly balanced (motor and cutting device). The cutting device must be parallel to the ground.

* Add gas several times without picking up full speed and starting work to make sure everything works properly.

* Only if the head with nylon string or a three-fluted knife has completely stopped the rotation, you can move to the working area by holding the tool so that the cutting device is below the waist and further away from the body. Make sure there are no people, animals or anything else within a 15 meter radius.

Stand firmly on both feet to maintain your balance.

Mowing grass

Mow the grass as if you were in a corridor 1.5 meters wide, move step by step, and tilt the tool alternately to the right and left. At each step, make sure that you stand firmly on both feet and keep your balance. If you use a three-fluted grass knife, always mow from the right to the left and leave a row of mowed grass on the left for easy grabbing and cleaning.

If possible, remove stones from the ground, even small piles of clay, small pieces of wood and anything that may be hidden or poorly visible in the grass. If you accidentally hit a large object or blocked the cutting device due to overload, or if the cutting device is wound with grass or other material, you must: reduce the engine speed to idle speed and turn off the engine by pressing the STOP button on the handle. (It is necessary to wait until the cutting tool stops by inertia.)

Put the brushcutter on the ground and make sure that the cutting device is not damaged – the teeth are not broken, the knife has no cracks. If necessary, replace the cutting device. If the grass is just wound, remove it and clean the cutting device. Use gloves during this operation.

Always wear protective gloves and press the STOP button during this operation.

If 2 nylon strings are too short, add gas slightly and hit the ground with the nylon string head lightly. 2 nylon strings will automatically stretch and cut to the desired length. Repeat this step if necessary.

Proper use of a three-fluted knife

If you use a brushcutter, all safety systems and components should be in order and functioning.

Using a three-fluted knife can result in a dangerous backhand if you do not comply with these mandatory safety standards.

Read the sketch on this page carefully. If you cut a small tree, you always should hold the cutting device in the <<A>> position.

You can use the <> position only if you hold the tool very firmly. Not recommend.

The position <<NO>> is prohibited as it may cause injury and danger to people, animals and objects. Never use this position (Pic. 6).

All safety devices and safety components must be maintained in good working condition.

During assembly, repair and cleaning, the engine must be completely stopped.

The <<STOP>> button must be pressed.

During operation, the bushcutter transmits vibration to the person using it. This vibration can cause increased fatigue. For this reason, we recommend taking regular breaks while working. The tool is equipped with a device

that suppresses vibration. However, after a few hours of operation, we recommend take a break (5-10 minutes) and leave the engine running at idle, to cool the air flow created by the impeller around.

MAINTENANCE

Carburetor adjustment

During normal operation, small changes may occur on the carburetor, especially when operating conditions have changed several times, after several hours of operation, or due to changes in temperature or ambient pressure.

Adjusting the carburetor at high speed

If the carburetor requires adjustment, follow these steps:

- ◊ Screw the yellow screw on the carburetor clockwise to the end, but not with force.
- ◊ From this position, loosen the screw one and a half turns.
- ◊ Start the engine and increase the engine speed to full power.
- ◊ Find the place where the engine is running at maximum speed while slowly turning the screw on each side, always about 1/8 turn.
- ◊ When you find the maximum engine speed, loosen the screw 1/4 turn to increase the injection speed.

Idle speed adjustment

- ◊ Tighten or loosen the air flap to get about 2500 engine rpm.
- ◊ This parameter requires a special tool. If you do not have one, contact an authorized service center.
- ◊ For correct adjustment, you need to perform this operation when the engine is warm.

Make sure the cutting device is completely stopped and the engine is not running.

Maintenance and storage of tools after work

Upon completion of the work, clean the whole brushcutter, remove the grass and dirt and make sure there are no plants on the cutting device; place the brushcutter in the original box so that you or other people are not injured during transportation.

Be careful not to damage the fuel tank when laying the brushcutter. The brushcutter should not fall on the floor because it may be damaged.

If you do not use the brush cutter for more than 1 month, follow these steps:

- ◊ Empty the fuel tank completely.
- ◊ Protect all metal parts from corrosion by applying a thin layer of oil.
- ◊ Unscrew the plug, pour a couple of drops of oil into the cylinder, pull the starter 2 to 3 times to get the oil in all places and screw the plug back.
- ◊ We recommend starting the engine for a few minutes every 60 days.
- ◊ Before any use, mix the mixture thoroughly in the fuel tank to mix the oil with gasoline.

PROBLEMS

Power loss or sudden engine stop

- ◊ Make sure the fuel tank is not empty.
- ◊ The fuel mixture didn't reach the carburetor. Clean or replace the fuel filter in the tank.
- ◊ Water got into the fuel mixture. Clean the entire fuel distribution system.
- ◊ The air filter is dirty. Clean the air filter. Rinse the filter tab with soapy water. Dry it, cover with oil and place it back into the filter.
- ◊ Carbon deposits in the cylinder, exhaust pipe or muffler. Clean or replace the muffler.
- ◊ It is also necessary check and possible cleaning of the spark plug.

Poor quality of cut

- ◊ Cutting too high or too dense grass for engine power.
- ◊ Grass on the cutting edge.
- ◊ If using a three-fluted knife: the blade is worn or not sharp enough. Change the knife.

THE DECLARED VALUES OF NOISE AND VIBRATION

BRUSHCUTTERS	A	B
T4200Pro	LWA = 110 dB	ahvd = 10,5 m.s ⁻²
T4200EL Pro	LWA = 110 dB	ahvd = 10,5 m.s ⁻²

Explanatory notes:

A = guaranteed sound power level of the LWA instrument (according to NV No. 9/2002 of the Code of laws, Annex No. 3, part B, paragraph 25 and Czech technical standards ISO 3744)

B = the stated aggregate value of acceleration of vibrations transmitted to the hand of the operator (according to ČSN Czech technical standard EN ISO 22867 and Czech technical standard EN ISO 20643)

Since the declared sound pressure level of A at the instrument operator's workplace exceeds 85 dB, personal noise protection equipment must be used. Because of exceeding the recommended noise and vibration values, observe the following guidelines when using the tool:

- protect hearing with suitable protective equipment in accordance with Czech technical standards EN 352-1 (ear plugs) or EN 352-2 (headphones). Please contact your dealer for these means;
- stop working with the instrument every 20 minutes, with a minimum of 10 minutes. The operator must not be exposed to another source of noise or vibration during these breaks;
- when working, use work tools approved in accordance with Czech technical standards EN 166 or EN 1731 (tight-fitting clothes, durables shoes, work gloves and safety glasses).

Guaranteed sound power level LWA = 110 dB

⚠ PLEASE NOTE!

The use of a mixture of gasoline and oil in the engine that does not meet the manufacturer's requirements will result in loss of warranty.

Use only the cutting device supplied by the manufacturer.

The use of saw blades for brush cutters is strictly prohibited.

DISPOSAL OF PACKAGING AND TOOLS AFTER THE END OF SERVICE LIFE

After unpacking the tool, you must dispose of the packaging using recycled materials in accordance with the Refuse Act No. 314/2006 of the Code of laws (with amendments), and subject to the regulations of the relevant local city or municipal authorities.

When disposing of a tool at the end of its life, we recommend that you proceed as follows:

- Remove all parts that can be used from the tool.
- Remove plastic and non-ferrous metal parts. Tool residues and disassembled parts must be disposed of in accordance with the Refuse Act No. 314/2006 of the Code of laws (with amendments), and taking into account the regulations of the relevant local city or municipal authorities.

INSTRUCTIONS FOR ORDERING SPARE PARTS

When ordering spare parts, please provide the following information for easy identification:

- Tool type, engine type, serial number and year of manufacture
- Manufacturer-specified part number and part name in the part list
- Quantity of ordered parts for each part separately
- Exact address or phone number, fax number or e-mail
- If you are not sure of the correct identification of the part, send the damaged part either to the nearest service center or to the dealer.
- Order all parts at the nearest service center or from your dealer. In case of any doubts regarding spare parts or technical problems, the sales or service staff will answer your questions.

CZ|ČESKÝ MOTOROVÝ KŘOVINOŘEZ T4200Pro, T4200ELPro MANUÁL

Technické specifikace

Modely	T4200pro	T4200ELpro
Hmotnost (bez žacího ústrojí a paliva), (kg)	7,6	7,8
Typ motoru	1E44F-5TS	
Válec	Jednoválec, dvoutakt	
Výkon motoru (kW)	1,4	
Objem palivové nádrže (l)	1,2	
Průměr nože (mm)	255	
Počet zubů	3T, 40T	
Průměr montážního otvoru (mm)	25,4	
Maximální rychlost nože (min ⁻¹)	10000	
Kapacita válce (cm ³)	51,7	
Otáčky motoru (min ⁻¹)	3000	
Vibrace		
Hodnoty vibrací (na rukojeť) stanovené v souladu s ISO 22867:2021, m/s ²	10,5	
Hodnoty ekvivalentní hladiny akustického tlaku stanovené v souladu s ISO 22868:2021, dB	L pA = 102 dB(A), K=3 dB(A)	
Hodnoty ekvivalentní hladiny akustického výkonu stanovené v souladu s normou ISO 22868:2021 (je-li k dispozici), dB	L WA = 110 dB(A), K=3 dB(A)	

Popis (Výkres 1)

- | | |
|--------------------------------------|------------------------|
| 1. Palivová nádrž | 7. Trubka přenosu |
| 2. Regulace výkonu se STOP tlačítkem | 8. Skříň převodovky |
| 3. Karburátor / vzduchový filtr | 9. Řezné ústrojí |
| 4. Tyč s řídítky | 10. Bezpečnostní kryt |
| 5. Antivibrační podpěra. | 11. Elektrický startér |
| 6. Páčka plynová. | |

PŘEČTĚTE SI POZORNĚ TENTO NÁVOD JEŠTĚ DŘÍVE NEŽ ZAČNETE PRACOVAT SE STROJE

⚠ UPOZORNĚNÍ

NEZAPOMĚTE SI PŘEČÍST TEXT U TOHOTO

SYMBOLU, PROTEŽE SE TÝKÁ DŮLEŽITÝCH BEZPEČNOSTNÍCH PŘEDPISŮ.

BEZPEČNOSTNÍ PŘEDPISY:

Než začnete pracovat se strojem

Tento křovinořez je určen pouze k sekání trávy, křoví, rozvětvených křovin a trsů rostlin. Jakékoliv jiné

použití křovinořezu, neuvedené v této příručce, by mohlo ohrozit bezpečnost vašich pracovníků.

- ♦ Přečtete si pozorně pokyny, týkající se bezpečnosti ještě dříve, než začnete pracovat. Uložte tento návod k použití na bezpečné místo, abyste se do něj mohli podívat, pokud by vznikl nějaký problém.
- ♦ Křovinořez, který jste si koupili, je určený pouze k sekání trávy, rozvětvených křovin a trsů rostlin.
- ♦ S křovinořezem smí pracovat pouze dospělá a způsobilá osoba, které byly řádně proškoleny a seznámeny s funkcí a činností křovinořezu kvalifikovaným odborníkem nebo Vaším místním prodejcem.
- ♦ Jako uživatel křovinořezu jste zodpovědný za bezpečnost jakékoliv osoby nebo předmětu, které by mohly stát uvnitř vašeho pracovního prostoru.
- ♦ Všechny osoby, zvířata a choulivé předměty se musí držet ve vzdálenosti minimálně 15 metrů od stroje a pracovní plochy.

- ◊ S křovinořezem pracujte pouze tehdy, jste-li zdravotně v pořádku; neměli byste užívat alkohol ani léky, které by mohly snížit vaši pozornost.
- ◊ S křovinořezem pracujte výhradně za denního světla a při dobré viditelnosti.
- ◊ Vždy noste vhodný pracovní oděv a odpovídající ochranné pomůcky: uzavřenou pracovní obuv nebo holínky s protiskluzovou podrážkou, ochrannou přilbu a rukavice. Nikdy nezapomeňte brýle nebo ochranný štít a k ochraně sluchu před vysokou hladinou hluku používejte ochranná sluchátka. Stáhněte si vlasy, aby vám nepadaly na ramena.

Nikdy nepoužívejte jiné řezné ústrojí, než jaké bylo dodáno výrobcem a používejte výhradně originální náhradní díly, dodávané výrobcem. Nikdy neodkládejte osobní ochranné pomůcky, protože by to mohlo ohrozit vaši bezpečnost.

Používejte výhradně řezné ústrojí v perfektním stavu. Nikdy nepoužívejte zlomené, opotřebené, deformované, zohýbané nebo popraskané řezné části. Nikdy nespusťte a nepoužívejte zařízení blízko budovy nebo uvnitř budovy, protože existuje určité riziko intoxikace výfukovými plyny. S palivem manipulujte výhradně v otevřeném prostoru, mimo zdrojů tepla, jisker nebo plamenů a samozřejmě s vypnutým motorem. Při manipulaci s palivem nikdy nekurte a nepoužívejte telefon. Ujistěte se, že veškerá bezpečnostní zařízení a ochranné pomůcky jsou v dobrém provozním stavu. Veškeré opravy a výměny dílů se smí provádět výhradně při vypnutém motoru a zastaveném řezném ústrojí. Mějte na paměti déle trvající dopad vibrací. Doporučujeme čas od času přerušit práci a udělat si krátké přestávky. Sekaná tráva a kroví, zvířené ve vzduchu, může způsobovat alergické reakce.

Piktogramy zaměřené na bezpečnost

	Varování, upozornění, nebezpečí
	Přečtete si dokumentaci a bezpečnostní pokyny, obsažené v tomto návodu k použití.
	Při práci používejte osobní ochranné pomůcky k ochraně zraku a sluchu. Noste ochrannou přilbu.
	Noste i ochrannou obuv a rukavice.
	Ruce a nohy se nesmí nikdy dostat do blízkosti otočných částí. Vždycky stůjte v bezpečné vzdálenosti od řezného ústrojí.
	Pro spuštění stroje stiskněte červené tlačítko na pravé rukojeti.
	Dávejte pozor na možné odlétávání předmětů.
	Varování: osoby, zvířata a choulolistivé předměty nesmí stát blíže jak 15 metrů kolem pracovní plochy.
	Garantovaná hladina hluku.
	Pericol, risc de intoxicare.
	Suprafață fierbinte, pericol de arsuri.
	Pericol de incendiu sau de explozie.

Popis bezpečnostního zařízení a ochranných pomůcek (Výkres 2)

- A. Ochranná přilba
- B. Sluchátka
- C. Štít - ochrana před možnými odletujícími předměty
- D. Popruh
- E. Rukavice

- F. Kryt řezného ústrojí
- G. Ochranná obuv
- H. Pevný pracovní oděv
- I. Antivibrační podpěra
- J. Rukojeť s páčkou ovládání otáček motoru a s tlačítkem STOP
- K. Motor s ochranou proti přehřátí

Montáž (Výkres 3)

Před zahájením práce se ujistěte, že jsou všechny díly správně namontovány.

Montáž řídítek (Výkres 4)

Celá řídítka s páčkou ovládání otáček motoru a s tlačítkem STOP uсадěte do kovového držáku řídítek. Ujistěte se, že máte paže a zápěstí v normální pracovní poloze mírně ohnuté. Ve správné poloze řídítka zapíchněte 4 šrouby. Ujistěte se, že jsou všechny 4 šrouby dobře dotaheny.

Montáž ochranného krytu (Výkres 5)

Tento ochranný kryt musí být upevněn na opěře u skříňové převodovky pomocí dvou šroubů. Přichyťte ho šroubem uprostřed spodní části držáku, nasadte na horní část držáku a připevňte druhým šroubem.

Popruh

Dodávaný popruh má vypodložení pro ochranu beder. Musí se nosit tak, že je ochrana beder na pravé straně.

Vyvážení stroje

Než začnete pracovat, musíte si popruh nastavit tak, aby byl stroj vyvážen: Nasadte si popruh a zavěste křovinořez.

- ◊ Upravte polohu upínacích ústrojí na tyči, abyste měli dokonale vyváženou zadní a přední část stroje.
- ◊ Pokud používáte zařízení s hlavou s nylonovou strunou, musíte nastavit pás tak, aby vzdálenost mezi zemí a nylonovou hlavou ležela v rozmezí 0 a 300 mm.
- ◊ Používáte-li třízubý nůž, musíte bezpečnostní pás upravit tak, aby vzdálenost mezi zemí a nožem ležela v rozmezí 100 a 300 mm.

Typy řezného ústrojí

Bezpečný a ekonomický provoz vyžaduje používání odpovídajícího typu řezného ústrojí.

Třízubý nůž a hlava s nylonovou strunou, dodávané se strojem jsou ústrojí, určená pro větší oblast použití. Používejte pouze originální náhradní díly, protože ty jsou určeny výrobcem konkrétně pro váš model.

Nikdy nepoužívejte ocelové dráty ani jiné materiály.

Montáž hlavy s nylonovou strunou (Výkres 6)

Našroubujte strunovou hlavu se středovým šroubem a patřičně je dotáhněte.

Vložte šroub do 2 otvorů (jeden v ocelovém chrániči a druhý v pojistné matici).

Ujistěte se, že hlava s nylonovou strunou je úplně a bezpečně upevněna.

Montáž třízubého nože

Usaděte třízubý nůž na středici podložku (popisem nahoru). Usaděte zpět velkou podložku, která bude nůž přidržovat. Našroubujte středový šroub se spodní čoučkou a patřičně je dotáhněte.

Upínací moment: 30 Nm.

Ujistěte se, že je nůž úplně a bezpečně upevněn. Ujistěte se, že jsou všechny díly řezného ústrojí zcela upevněny tak, jak je uvedeno výše.

⚠ POZORNOST

Nebude-li nůž správně usazen, může způsobit VÁŽNÉ ŠKODY NA MAJETKU A PORANĚNÍ OSOB.

Nikdy nepoužívejte hlavu s nylonovou strunou ani třízubé nože jiné, než jaké dodal výrobce. Vždycky používejte řezné ústrojí v dokonalém stavu, bez deformací, promáčknutí, deformovaných nebo zlomených zubů, což by mohlo vést ke zničení řezného ústrojí.

Při vysokých otáčkách by mohly vysokou rychlostí odletovat různé předměty, které by mohly vážně zranit osoby anebo poškodit majetek.

Výrobce nepřebírá odpovědnost v případě nesprávného používání stroje.

PŘED ZAPOČETÍM PRÁCE

Dříve než začnete pracovat, ujistěte se, že je řezné ústrojí dokonale smontováno, upevněno a správně vycentrováno.

Ujistěte se, že jsou všechny šrouby a matice zcela dotaženy. Rovněž se ujistěte, že je správně usazen i bezpečnostní kryt. Je-li to možné, vyčistěte pracovní plochu a zbaďte ji takových předmětů, jako jsou hřebíky, kovový drát, kameny, úlomky skla, které by mohly odletovat nebo se zachytit do řezného ústrojí.

Je zakázáno spouštět stroj v uzavřeném prostoru nebo v budovách. Nádýchání výfukových plynů může způsobit závažnou intoxikaci.

Pokud sekáte znečištěnou trávu, buďte velmi opatrní, protože odletávání řezané trávy a kousků rostlin může vést k intoxikaci. Používejte vhodné ochranné pomůcky.

SPUSTENÍ MOTORU

PALIVOVÁ SMĚS: VÝHRADNĚ 1 : 25

Používejte čistý bezolovnatý benzín s oktanovým číslem 95 a 100% syntetický olej, určený speciálně pro dvoudobé motory o vysokém výkonu, připravené směs 25 dílů benzínu na 1 díl oleje.

Použitím syntetického oleje, určeného speciálně pro dvoudobé motory, se snižuje tvoření karbonových usazenin na svíčkách, pístu, tlumiči výfuku a ve válci, a také emise výfukových plynů. Tak bude zajištěno dokonalé promazání, které zaručí dlouhou životnost motoru.

Je velmi důležité, abyste používali výhradně čistý benzín dobré jakosti a značkový olej. Směs benzínu a oleje je třeba spotřebovat do tří týdnů od okamžiku, kdy jste ji připravili.

Je absolutně nezbytné připravit směs benzínu a oleje ještě dříve, než ji nalijete do palivové nádrže. Správnou směs získáte tak, že do kanystru s benzínem přilijete olej ve správném poměru. Tuto činnost je třeba provádět na otevřeném prostranství, při vypnutém motoru a mimo jakýkoliv zdroj plamene nebo jisker, nesmíte kouřit ani používat telefon. Před použitím protřepávejte směs v kanystru a v palivové nádrži.

Potom můžete pokračovat nalitím směsi do palivové nádrže - odsroubujte víčko nádrže a nalijte směs benzínu a oleje pomocí nálevky, dávejte pozor, abyste nerozstříkali směs kolem sebe a abyste si nezaspalili oči. Pokud se tak stane, utřete pořísněná místa čistým hadrem.

Motor startujte minimálně tři metry od místa, kde jste plnili palivovou nádrž, abyste zabránili nebezpečí případného požáru.

Nikdy nenalévejte palivovou směs do nádrže, je-li motor horký.

Startování motoru

Chcete-li nastartovat motor, proveďte tyto kroky:

- Po pečlivém a důkladném provedení všech kroků přípravy a nalití palivové směsi stisknete červené tlačítko na pravé rukojeti.
- Čtyřikrát nebo pětkrát stisknete benzinovou pumpu pod karburátorem, aby se palivová směs dostala z palivové nádrže do všech částí palivového rozvodu.
- Páčku startéru přepnete do této <<N>>.
- Levou rukou uchoptě křovinořez (ujistěte se, že je stroj dobře vyvážený a že jsou rukojeti umístěny pro vás ve vhodné poloze) a pravou rukou pomalu zatáhnete za rukojeť startovací šňůry, aby západky dosedly na setrvačnik.
- 4x nebo 5x pevně zatáhnete za rukojeť startovací šňůry, až motor spustíte; jakmile stisknete páčku plynu, přepne se červené tlačítko zpět do polohy <<OFF>>.
- Po spuštění motoru uvolněte páčku startéru do této polohy <<I>>.
- Nikdy startér nenatahujte na plnou délku, aby nedošlo k jeho poškození. Pokud se nepodaří motor nastartovat, můžete to být vlnkou svíčkou. V takovém případě vyšroubujte svíčku, vyčistěte ji a vytréte, několikrát zatáhnete za startér (bez svíčky), abyste vyčistili a odvětrali spalovací komoru.

⚠ DŮLEŽITÉ

Je-li motor teplý, všechny tyto operace nejsou nutné, stačí jen zatáhnout za startér, abyste motor nastartovali.

Při volnoběhu by se řezné ústrojí nemělo otáčet.

U kosa T4200EL je možné nastartovat teplý motor pomocí elektrického startéru (výkres 1 (11)). Chcete-li to použít

- ♦ Nainstalujte pojistku do elektrického startéru
- ♦ Stiskněte startovací tlačítko na krytu elektrického startéru při startování ze země (nebo na rukojeti kosa při startování z vyžehlení) a podržte jej, dokud motor nenaskočí (NE VÍCE 3-5 SEKUND).
- ♦ Po nastartování motoru uvolněte startovací tlačítko.

⚠ **Poznámka:** Pokud po stisknutí tlačítka start na elektrickém startéru nic se nestalo, zkontrolujte:

- ♦ Zda jsou baterie elektrického startéru nabitě (pokud jsou baterie vybité, nabijte je pomocí dodané nabíječky)
- ♦ Pojistka je správně nainstalována.

- ♦ Neporušenost pojistky.
- ♦ Vypnutí motoru - Přepněte spínač do polohy STOP

Záběh

Během prvních deseti hodin práce nechejte motor běžet pouze na středních otáčkách.

Doporučujeme nepoužívat plného výkonu motoru, protože je nutné, aby se motor a jednotlivé díly zaběhly. Po tomto záběhu motor dosáhne maximálního výkonu.

Po prvních dvou hodinách práce si udělejte přestávku a zkontrolujte, zda jsou všechny šrouby a matice dobře utaženy - v případě potřeby dotáhněte.

POUŽÍVÁNÍ KŘOVINOŘEZU

Jaké ochranné prostředky používat s jednotlivými řeznými ústrojími?

Bezpečnostní kryt je dvoubarevný (hlavní část může být libovolné barvy, ale malý držák je vždycky černý).

- Pokud chcete používat hlavu s nylonovou strunou
Musí se použít bezpečnostní kryt, a to obě jeho části (hlavní díl libovolné barvy + malý černý držák)
- Pokud chcete používat třízubý nůž

Musíte demontovat malý černý držák (šroubovákem) a používat pouze hlavní díl bezpečnostního krytu.

Používejte výhradně řezné ústrojí, dodávané výrobcem. Jakékoliv jiné nože, případné listy plysou ZAKÁZÁNY.

Tento křovinořez je určen výhradně k sekání trávy, řezání křoví, rozřezávání keří a trsů rostlin.

- ♦ Ujistěte se, že je křovinořez dokonale vyvážen (motor a řezné ústrojí). Řezné ústrojí musí být rovnoběžné se zemí.
- ♦ Několikrát přidejte plyn, aniž byste dosáhli plných otáček a bez zahájení práce, abyste se ujistili, že všechno funguje správně.
- ♦ Pouze v případě, že je hlava s nylonovou strunou nebo třízubý nůž zcela v klidu, můžete přejít na pracovní plochu, přičemž stroj držte tak, aby řezné ústrojí bylo ve výšce pod pasem a dále od těla. Ujistěte se, že v okruhu 15 metrů nejsou žádné osoby, zvířata ani nic jiného.

Postavte se pevně na obě nohy, abyste dobře drželi rovnováhu.

Sekání trávy

Sekejte trávu tak, jako byste byli v koridoru širokém 1,5 metru, pohybujte se krok za krokem a stroj natáčejte střídavě doprava a doleva. Při každém kroku se ujistěte, že stojíte pevně na obou nohách a máte rovnováhu. Pokud na trávu používáte třízubý nůž, tak vždycky koste zprava doleva a řádek posekané trávy nechávejte za sebou po levé straně pro snadné shrabaní a uklíd.

Je-li to možné, odstraňte ze země kameny, i ty malé, hromady hlíny, malé kousky dřeva a cokoliv, co by mohlo být v trávě skryto nebo špatně viditelné. Pokud náhodou zasáhnete velký předmět nebo zakloujete řezné ústrojí v důsledku přetížení anebo pokud se tráva nebo jiný materiál namotá na řezné ústrojí, je nutné: snížit otáčky až na volnoběh a vypnout motor stisknutím tlačítka STOP na rukojeti. (Nutné je vyčkat než se setrvačnicou dotochí řezný nástroj.)

Položte křovinořez na zem a zkontrolujte, že se řezné ústrojí nepoškodilo - nezlomily se zuby, nůž nematolal. V případě potřeby řezné ústrojí vyměňte. Pokud se pouze namotala tráva, odstraňte ji a řezné ústrojí vyčistěte. Při této operaci používejte rukavice.

Při této operaci je vždycky nutné mít na sobě ochranné rukavice a tlačítko STOP musí být stisknuto.

Jsou-li 2 nylonové struny příliš krátké, tak přidejte plyn a hlavou s nylonovými strunami zlehka udeřte o zem, 2 nylonové struny se automaticky vysunou a zařiznou na správnou délku. V případě potřeby tento krok zopakujte.

Správné používání tznubého nože (Výkres 6)

Používat-li křovinořez, musí být všechny ochranné systémy a bezpečnostní díly v pořádku a funkční.

Používání třízubého nože může způsobovat nebezpečný zpětný náraz, nebudete-li dodržovat tyto závazné bezpečnostní normy.

Důkladně si prohlédněte náčrtek na této straně. Pokud řžete malý stromek, vždycky je třeba mít řezné ústrojí v poloze <<A>>.

Položu <> můžete používat pouze v případě, že držíte stroj velmi pevně. Nedoporučuje se.

Položa <<NO>> je zakázaná, protože může způsobit úrazy a je nebezpečná pro osoby, zvířata i předměty. Tuto polohu nikdy nepoužívejte.

⚠ DŮLEŽITÉ

PRO-CRAFT

Všechna ochranná zařízení i bezpečnostní díly musí být udržovány v řádném funkčním stavu.

Během montáže, opravy a čištění musí být motor úplně zastaven.

Tlačítko <<STOP>> musí být stisknuto.

Při práci přenáší křovinořez chvění na osobu, která ho používá. Toto chvění může vyvolávat zvýšenou únavu. Z tohoto důvodu doporučujeme dělat během práce pravidelné přestávky. Stroj je vybaven zařízením, které potlačuje chvění. Přesto doporučujeme po několika hodinách práce udelat přestávku (na 5-10 minut) a nechat motor běžet na volnoběhu, aby se ochladil proudem vzduchu, vytvářeným oběžným kolem.

ÚDRŽBA

Seřízení karburátoru

Během normální práce může na karburátoru dojít k mírným změnám, zejména v případě, že se několikrát změny pracovní podmínky, po řadě hodin práce nebo kvůli změnám okolní teploty či tlaku.

Seřízení karburátoru při vysokých otáčkách

Pokud bude karburátor vyžadovat seřízení, postupujte následovně:

- ♦ Zašroubujte žlutý šroub na karburátoru po směru hodinových ručiček až na doraz, ale nikdy ne silou.
- ♦ Z této polohy uvolněte šroub o jeden a půl otáčky.
- ♦ Nastartujte motor a zvýšьте otáčky až na plný výkon.
- ♦ Najděte místo, kdy je motor na max.
- ♦ Když najdete místo max. otáček motoru, povolte šroub o 1/4 otáčky, čímž zvětšíte vstřík směsi.

Seřízení volnoběhu

- ♦ Utáhněte nebo povolte škrťací ventil tak, abyste dostali cca 2500 otáček motoru.
- ♦ Toto seřízení vyžaduje speciální nástroj. Pokud ho nemáte, spojte se s autorizovaným servisním střediskem.

Abý mohlo být seřízení správné, je třeba tuto operaci provádět, je-li motor tepleý.

Převodovka

Každých 25 hodin převodovku promažte. Odšroubujte boční zátku na převodovce a vhodným nástrojem doplňte mazací tuk. Použijte speciální tuk pro převodovky, který je odolný proti vysokým teplotám. Zátku zašroubujte na doraz.

Údržba a uložení stroje po skončení práce

Po skončení práce vyčistěte celý křovinořez, zbavte ho trávy a špíny a ujistěte se, že na řezném ústrojí nejsou namotány žádné rostliny; vložte křovinořez do původní krabice, aby během přepravy nedošlo k poranění vás ani jiných osob.

Dávejte pozor, abyste při pokládání křovinořezu na zem nepoškodili palivovou nádrž. Křovinořez by vám neměl spadnout na zem, protože by se mohl poškodit.

Pokud křovinořez nebudete používat déle jak 1 měsíc, proveďte následující kroky:

- ♦ Úplně vyprázdněte palivovou nádrž.
- ♦ Ochrňte všechny kovové díly před korozi nanesením tenké vrstvy oleje.
- ♦ Vyšroubujte svíčku, nakapejte pár kapek oleje do válce, 2x až 3x zatáhněte za startér, aby se olej dostal na všechna místa a zašroubujte svíčku zpět.
- ♦ Každých 60 dní doporučujeme motor spustit na několik minut.
- ♦ Před jakýmkoliv použitím důkladně promíchejte směs v palivové nádrži, aby se olej smíchal s benzinem.

PROBLÉMY

Ztráta výkonu nebo náhlé zastavení motoru

- ♦ Zkontrolujte, zda nemáte prázdnou palivovou nádrž.
- ♦ Palivová směs se nedostala až do karburátoru. Vyčistěte nebo vyměňte palivový filtr v nádrži.
- ♦ Do palivové směsi se dostala voda. Vyčistěte celý systém rozvodu paliva.
- ♦ Vzduchový filtr je znečištěný. Vyčistěte vzduchový filtr. Promyjte filtrační vložku mýdlovou vodou. Usušte ji, natřete olejem a vložte zpět do filtru.
- ♦ Karbonové usazeniny ve válci, výfukovém potrubí nebo tlumiči. Tlumič vyčistěte nebo vyměňte.

- ♦ Nutná je také kontrola a případné čištění zapalovací svíčky.

Spatná kvalita řezu

- ♦ Stříhání příliš vysoké nebo příliš husté trávy pro výkon motoru.
- ♦ Namotaná tráva na řezném ústrojí.
- ♦ Používali se třiřízový nůž: ostří je opotřebeno nebo není dostatečně ostře.

Nůž vyměnit.

Deklarované hodnoty hluku a vibrací

Brushcutters	A	B
T4200Pro	LWA = 110 dB	ahvd = 10,5 m.s ⁻²
T4200EL Pro	LWA = 110 dB	ahvd = 10,5 m.s ⁻²

Vysvětlivky

A = garantovaná hladina akustického výkonu stroje LWA (podle NV č.9/2002 Sb., Příloha č. 3, část B, bod 25 a ČSN ISO 3744)

B = deklarovaná souhrnná hodnota zrychlení vibrací přenášených na ruku-paži obsluhy ahvd (podle ČSN EN ISO 22867 a ČSN EN ISO 20643)

Vzhledem k tomu, že deklarované hladiny akustického tlaku a na pracovním místě obsluhy překračují hodnotu 85 dB, je nutné používat osobní ochranné pomůcky proti hluku. Vzhledem k překročení doporučených hodnot hluku a vibrací dodržujte při práci se strojem

Mtyto pokyny:

- A. Chraňte sluch vhodnými ochrannými pomůckami dle ČSN EN 352-1 (mušlové chrániče sluchu) nebo ČSN EN 352-2 (zátkové chrániče sluchu). Tyto pomůcky zadejte u svého prodejce;
- B. Práci se strojem přerušujte po maximálně 20 minutách přestávkami v délce trvání minimálně 10 minut. Obsluha nesmí být při těchto přestávkách vystavena působení jiného zdroje hluku nebo vibrací;
- C. Při práci používejte pracovní pomůcky schválené dle ČSN EN 166 nebo ČSN EN 1731 (přílehlavý oděv, pevnou obuv, pracovní rukavice a ochranné brýle).

Garantovaná hladina akustického výkonu křovino řezů LWA= 110 dB

VAROVÁNÍ

Používání směsi benzínu a oleje do motoru, která nespĺňuje požadavky výroby, povede ke ztrátě paliva.

Používejte výhradně řezná ústrojí, dodávaná výrobcem.

Použití pilového listu pro křovinořez je přísně zakázáno.

LIKVIDACE OBALŮ A STROJE PO SKONČENÍ ŽIVOTNOSTI

Po vybalení stroje jste povinen provést likvidaci obalů s využitím druhotných surovin, dle zákona o odpadech č. 314/2006Sb. (ve znění pozdějších úprav) a s ohledem na vyhlášky místně příslušných městských nebo obecních úřadů.

Při likvidaci stroje po skončení životnosti doporučujeme postupovat následujícím způsobem:

1. Ze stroje demontujte všechny díly, které se dají ještě využít.
2. Demontujte díly z plastů a z barevných kovů. Odstrojený zbytek stroje a demontované díly zlikvidujte dle zákona č. 314/2006Sb. (ve znění pozdějších úprav) a s ohledem na vyhlášky místně příslušných městských nebo obecních úřadů.

POKyny PRO OBJEDNÁVÁNÍ NÁHRADNÍCH DÍLŮ

Při objednávání náhradních dílů uvádějte pro snadší identifikaci následující údaje:

1. typ stroje, typ motoru, výrobní číslo a rok výroby stroje
2. výrobcem v seznamu součástí určené objednací číslo a jeho název
3. počet objednaných kusů u každé položky zvlášť
4. přesnou adresu, popřípadě telefonní číslo, číslo faxu či e-mailovou adresu
5. pokud si nebudete jisti svou správnou identifikací součástí, zašlete poškozenou součást buď nejbližšímu servisnímu středisku, nebo prodejci
6. Veškeré součásti objednávejte v nejbližším servisním středisku, nebo u Vašeho prodejce V případě jakýchkoliv nejasností ohledně náhradních dílů, nebo při technických pořížích odpoví na Vaše dotazy pracovníci obchodního nebo servisního oddělení.

SK|SLOVENSKÝ
MOTOROVÝ KROVINOREZ
T4200Pro, T4200ELPro
POUŽÍVATEĽSKÁ PRÍRUČKA

Technické špecifikácie

Modeli	T4200pro	T4200ELpro
Teža (bez rezalnej palice in horiva), (kg)	7,6	7,8
Vrstva motorja	1E44F-5TS	
Cilinder	Enovaljni, dvotaktni	
Moč motorja (kW)	1,4	
Prostornina rezervoarja za gorivo (l)	1,2	
Premer noža (mm)	255	
Število zob	3T, 40T	
Premer montažne odprtine (mm)	25,4	
Največja hitrost noža (min ⁻¹)	10000	
Zmogljivost valja (cm ³)	51,7	
Število vrtljajev motorja (min ⁻¹)	3000	
Vibracije		
Hodnoty vibrácií (na rukoväť) stanovené v súlade s ISO 22867:2021, m/s ²	10,5	
Hodnoty ekvivalentnej hladiny akustického tlaku stanovené v súlade s ISO 22868:2021, dB	L pA =102 dB(A), K=3 dB(A)	
Hodnoty ekvivalentnej hladiny akustického výkonu určené v súlade s normou ISO 22868:2021 (ak je to možné), dB	L WA =110 dB(A), K=3 dB(A)	

Popis zariadenia (Kreslenie 1)

- | | |
|---------------------------------------|------------------------|
| 1. Palivová nádrž | 6. Páčka plynová. |
| 2. Regulácia výkonu sa STOP tlačidlom | 7. Rúrka prenosu |
| 3. Karburátor / vzduchový filter | 8. Skriňa prevodovky |
| 4. Tyč s riadičmi | 9. Rezné ústrojenstvo |
| 5. Antivibračné podpera. | 10. Bezpečnostný kryt |
| | 11. Elektrický štartér |

POZORNOSIPREČÍTAJETENTONÁVODSKÓR, AKOZAČNETEPRACOVAŤ SOZARIADENÍM

⚠ UPOZORNENIE

NEZABUDNITE SI PREČÍTAŤ TEXT U TOHTO SYMBOLU, PRETOŽE SA TÝKA DŮLEŽITÝCH BEZPEČNOSTNÝCH PREDPISOV.

BEZPEČNOSTNÉ PREDPISY

Než začnete pracovať so strojom

- ◊ Tento krovínorez je určený len na kosenie trávy, krovia, rozvetvených krovín a trsov rastlín. Akékoľvek iné použitie krovínorezu, neuvedené v tejto príručke, by mohlo ohroziť bezpečnosť vašich pracovníkov.
- ◊ Pozorne si prečítajte pokyny, týkajúce sa bezpečnosti ešte skôr, ako začnete pracovať. Uložte tento návod na použitie na bezpečné miesto, aby ste sa do neho mohli pozrieť, ak by vznikol nejaký problém.
- ◊ Krovínorez, ktorý ste si kúpili, je určený/pouze na kosenie trávy, rozvetvených krovín a trsov rastlín.
- ◊ S krovínorezom smú pracovať len dospelé a oprávnené osoby, ktoré absolvovali školenia a oboznámene s funkciou a činnosťou krovínorezu kvalifikovaným odborníkom alebo Vaším miestnym predajcom.
- ◊ Ako užívateľ krovínorezu ste zodpovedný za bezpečnosť akékoľvek osoby alebo predmetu, ktoré by mohli stať vo vnútri vášho pracovného priestoru.
- ◊ Všetky osoby, zvieratá a chlóstivé predmety sa musia držať vo vzdialenosti minimálne 15 metrov od stroja a pracovnej plochy.

- ◊ S krovínorezom pracujte len vtedy, ak ste zdravotne v poriadku; nemali by ste užívať alkohol ani lieky, ktoré by mohli znížiť vašu pozornosť.
- ◊ S krovínorezom pracujte výhradne za denného svetla a pri dobrej viditeľnosti.
- ◊ Vždy noste vhodný pracovný odev a zodpovedajúce ochranné pomôcky: uzavretú pracovnú obuv alebo čizmy s protišmykovou podrážkou, ochrannú prilbu a rukavice. Nikdy nezabudnite okuliare alebo ochranný štít a na ochranu sluchu pred vysokou hladinou hluku používajte ochranné slúchadlá. Stiahnite si vlasy, aby vám nepadali na ramená.
- ◊ Nikdy nepoužívajte iné rezné ústrojenstvo, než aké bolo dodané výrobcom a používajte výhradne originálne náhradné diely, dodávané výrobcom. Nikdy neodkladajte osobné ochranné pomôcky, pretože by to mohlo ohroziť vašu bezpečnosť.
- ◊ Používajte výhradne rezné ústrojenstvo v perfektnom stave. Nikdy nepoužívajte zlomené, opotrebované, deformované, zožňabané alebo popraskané rezne časti.
- ◊ Nikdy nespúšťajte a nepoužívajte zariadenie blízko budovy alebo vo vnútri budovy, pretože existuje určité riziko intoxikácie výfukovými plynmi. S palivom manipulujte výhradne v otvorenom priestore, mimo zdrojov tepla, iskier alebo plameňa a samozrejme s vypnutým motorom. Pri manipulácii s palivom nikdy nefajčíte a nepoužívajte telefón.
- ◊ Uistite sa, že všetky bezpečnostné zariadenia a ochranné pomôcky sú v dobrom prevádzkovom stave. Všetky opravy a výmeny dielov sa môže vykonať len pri vypnutom motore a zastavenom reznom ústrojenstve.
- ◊ Majte na pamäti dlhšie trvajúci vplyv vibrácií. Doporučujeme čas od času prerušiť prácu a urobiť si krátke prestávky.
- ◊ Sekaná tráva a krovie, zvrítené vo vzduchu, môže spôsobiť alergické reakcie.

Piktogramy zamerané na bezpečnosť

	Varování, upozornění, nebezpečí
	Prečtete si dokumentaci a bezpečnostní pokyny, obsažené v tomto návodu k použití.
	Při práci používejte osobní ochranné pomůcky k ochraně zraku a sluchu. Noste ochrannou přilbu.
	Noste aj ochrannú obuv a rukavice.
	Ruce a nohy nesmí nikdy dostať do blízkosti otáčacích častí. Vzdýajte sa bezpečnej vzdialenosti od rezného ústroja.
	Pre spustenie stroja stlačte červené tlačidlo na pravej rukojeti.
	Dávajte pozor na možné odlietavanie predmetů.
	Varování: osoby, zvieratá a chlóstivé predmety nesmie stáť bližšie ako 15 metrov okolo pracovnej plochy.
	Garantovaná hladina hluku.
	Nebezpečí, riziko intoxikácie
	Horký povrch, nebezpečenstvo popálenia
	Nebezpečenstvo požiaru alebo výbuchu

Popis bezpečnostného zariadenia ochranných pomôcek (Kreslenie 2)

- A. Ochranná prilba

- B. Sluchátka
- C. Štít - ochrana pred možnými odletujúcimi predmety
- D. Popruh Rukavice
- E. Kryt rezného ústroja
- F. Ochranná obuv
- G. Pevný pracovný odev
- H. Antivibračná podpera
- I. Rukoväť s páčkou ovládania otáčok motora a s tlačidlom Stop
- J. Motor s ochranou proti prehriatiu

MONTÁŽ

Pred začatím práce sa uistite, že sú všetky diely správne namontované.

Montáž riadiacich (Kreslenie 3)

Celá riadiaca s páčkou ovládania otáčok motora a s tlačidlom STOP usadte do kovového držiaka riadiacich. Uistite sa, že máte paže a zápästia v normálnej pracovnej polohe mierne ohnuté. V správnej polohe riadiacich zafixujte 4 skrutkami. Uistite sa, že sú všetky 4 skrutky dobre dotiahnuté.

Montáž ochranného krytu (Kreslenie 4)

Tento ochranný kryt musí byť upevnený na opore u skrine prevodovky pomocou dvoch skrutiek. Prichyťte ho skrutkou uprostred spodnej časti držiaka, nasadte na hornú časť držiaka a pripevnite druhej skrutkou.

Popruh

Dodávaný popruh má vypodloženie pre ochranu bedier. Musí sa nosiť tak, že je ochrana bedier na pravej strane.

Vyváženie stroja

Než začnete pracovať, musíte si popruh nastaviť tak, aby bol stroj vyvážený: Nasadte si popruh a zaveszte krovinorez.

- ◊ Upravte polohu upínacieho ústrojenstva na tyči, aby ste mali dokonale vyváženú zadnú a prednú časť stroja.
- ◊ Ak používate zariadenie s hlavou s nylonovou strunou, musíte nastaviť pás tak, aby vzdialenosť medzi zemou a nylonovou hlavou ležala v rozmedzí 0 a 300 mm. -Používate Ak trízubý nôž, musíte bezpečnostný pás upraviť tak, aby vzdialenosť medzi zemou a nožom ležala v rozmedzí 100 a 300 mm

Typy rezného ústrojenstva

Bezpečný a ekonomický prevádzku vyžaduje používanie zodpovedajúceho typu rezného ústrojenstva.

Trízubý nôž a hlava s nylonovou strunou, dodávané so strojom sú ústrojenstvo, určené pre väčšinu oblastí použitia. Používajte len originálne náhradné diely, pretože tie sú určené výrobcom konkrétne pre váš model.

Nikdy nepoužívajte oceľové dróty ani iné materiály.

Montáž hlavy s nylonovou strunou (Kreslenie 5)

Naskrutkujte strunovú hlavu so stredovým skrutkou a patrične ich dotiahnite.

Vložte skrutku do 2 otvorov (jeden v oceľovom chrániči a druhý v poistnej matici).

Uistite sa, že hlava s nylonovou strunou je úplne a bezpečne upevnená.

Montáž trízubého nože

Usaďte trízubý nôž na stredový podložku (popisom nahor).

Usaďte späť veľkú podložku, ktorá bude nôž pridržať.

Naskrutkujte stredový skrutka so spodnou šošovkou a patrične ich dotiahnite.

Upínací moment: 30 Nm.

Uistite sa, že je nôž úplne a spoľahlivo upevnený.

Uistite sa, že sú všetky diely rezného ústrojenstva bezpečne upevnené tak, ako je uvedené vyššie.

Ak nebude nôž správne usadený, môže spôsobiť vážne škody na MAJETKU A PORANENIA OSÔB.

HLAVNÉ ČASTI KROVINOREZA:

1. Palivová nádrž
2. Regulácia výkonu sa STOP tlačidlom
3. Karburátor / vzduchový filter
4. Tyč s riadiacimi
5. Antivibračné podpera.
6. Páčka plynová.
7. Rúrka prenosu

8. Skriňa prevodovky
9. Rezné ústrojenstvo
10. Bezpečnostný kryt

Nikdy nepoužívajte hlavy s nylonovou strunou ani trízubé nože iné, než aké dodal výrobca. Vždy používajte rezné ústrojenstvo v dokonalom stave, bez deformácií, preliačiny, deformovaných alebo zlomených zubov, čo by mohlo viesť k zničeniu rezného ústrojenstva.

Pri vysokých otáčkach by mohli vysokou rýchlosťou odletieť rôzne predmety, ktoré by mohli vážne zraniť osoby alebo poškodiť majetok.

Výrobca nepreberá zodpovednosť v prípade nesprávneho používania stroja.

PRED ZAČATÍM PRÁCE

Skôr než začnete pracovať, uistite sa, že je rezné ústrojenstvo dokonale zmontované, upevnené a správne vycentrované.

Uistite sa, že sú všetky skrutky a matice úplne dotiahnuté. Takisto sa uistite, že je správne usadený aj bezpečnostný kryt. Ak je to možné, vyčistite pracovnú plochu a zbavte ju takých predmetov, ako sú kince, kovový drôt, kamene, úlomky skla, ktoré by mohli odletieť alebo sa zachytiť do rezného ústrojenstva.

Je zakázané spúšťať stroj v uzavretom priestore alebo v budovách. Inhalácia výfukových plynov môže spôsobiť závažnú intoxikáciu.

Ak sekáte znečistenú trávu, buďte veľmi opatrní, pretože odlietavaniu rezanej trávy a kúsok rastlín môže viesť k intoxikácii. Používajte vhodné ochranné pomôcky.

SPUSTENÍ MOTORU

Palivová smes: výhradne 1 : 25

Používajte čistý bezolovnatý benzín s oktávnym hodnotenie 95% a 100% syntetický olej, navrhnutý špeciálne pre dvojtaktné motory s vysokým výkonom, pripravte si zmes s 25 časť, benzín, 1 diel oleja.

Pomocou syntetický olej, navrhnutý špeciálne pre dvojtaktné motory, zníženie tvorby emisií oxidu vkladu na sviečkach, piest, sál a vo valci, a tiež emisie výfukových plynov. Týmto sa zabezpečí dokonale mazanie, ktorá zaručuje dlhú životnosť motora.

Je veľmi dôležité, aby ste používali výhradne čistý benzín dobrej kvality a značkový olej. Zmes benzínu a oleja treba spotrebovať do troch týždňov od okamihu, kedy ste ju pripravili.

Je absolútne nevyhnutné pripraviť zmes benzínu a oleja ešte skôr, než ju nalejete do palivovej nádrže. Správnu zmes získate tak, že do kanistra s benzínom prilejete olej v správnom pomere. Túto činnosť je potrebné vykonávať na otvorenom priestranstve, pri vypnutom motore a mimo akejkoľvek zdroja plameňa alebo iskier, nesmiete fajčiť ani používať telefón. Pred použitím pretrepte zmes v kanistri a v palivovej nádrži.

Potom môžete pokračovať naliatím zmesi do palivovej nádrže - odskrutkujte viečko nádrže a nalejte zmes benzínu a oleja pomocou lievika, dávajte pozor, aby ste nerozstříkali zmes okolo seba a aby ste si nezašpínali odev. Ak sa tak stane, utrite postriekanú miestu čistým hadrom.

Motor štartujte minimálne tri metre od miesta, kde ste plnili palivovú nádrž, aby ste zabránili nebezpečenstvu pripadného požiaru.

Nikdy nenalievajte palivovú zmes do nádrže, ak je motor horúci.

Štartovanie motora

Ak chcete spustiť motor, vykonajte tieto kroky:

1. Stlačte červený gombík na pravom rukoväti po uplynutí všetkých dôležitých krokov prípravy a použitia palivovej zmesi.
2. Čtyrikrát alebo päťkrát stlačte benzínovú pumpu pod karburátorom, aby sa dostala palivová zmes z palivových nádrží do všetkých častí palivového rozvodu.
3. Páčka štartéra prepnite do tejto polohy << IN >>.
4. Lavou rukou uchopte krovinorez (uistite sa, ZE JE stroj Dobre Vyvážený Ze SÚ rukoväťe umiestnené Pre Váš vo vhodnej polohe) s pravou rukou pomaly potiahnite rukoväť štartovacej šnúry, ABY západky dosadli na zotravník.
5. 4x alebo 5x pevne zatiahnite za rukoväť štartovacieho šnúry, až k motoru spustíte; Ak už chcete stlačiť páčku plynu, prepnite červené tlačidlo späť do polohy << OFF >>.
6. Po spustení motora uvoľnite páčku štartéra do tejto polohy <<II>>.
7. Nikdy nezahŕajte na plnú dĺžku, aby nedošlo k jeho poškodeniu.

Ak sa nepodarí motor naštartovať, môže to byť vlnhú sviečkou. V takom prípade vyskrutkujte sviečku, vyčistite ju a vytrite, niekoľkokrát zatiahnite za štartér (bez sviečky), aby ste vyčistili a odvzdušnilo spaľovaciu komoru.

⚠ DÔLEŽITÉ

Ak je motor teplý, všetky tieto operácie nie sú nevyhnutné, stačí iba zatiahnuť za štartér, aby motor nastartoval.

Pri voľnobehu by sa nemalo otáčať.

Pre kosu T4200EL je možné naštartovať teplý motor pomocou elektrického štartéra (kreslenie 1 (11)). Aby ste to použili

- ◊ Nainštalujte poistku do elektrického štartéra
- ◊ Stlačte štartovacie tlačidlo na kryte elektrického štartéra pri štartovaní zo zeme (alebo na rukoväti kopy pri štartovaní z vyloženia) a podržte ho, kým motor nenaskočí (NIE VIAC AKO 3-5 SEKUND).
- ◊ Po naštartovaní motora uvoľnite štartovacie tlačidlo.

Poznámka: Ak po stlačení štartovacieho tlačidla na elektrickom štartéri nič sa nestalo, skontrolujte:

- ◊ či sú batérie elektrického štartéra nabité (ak sú batérie vybité, nabite pomocou dodanej nabijacky)
- ◊ poistka je správne nainštalovaná.
- ◊ Neporušenosť poistky.
- ◊ Zastavenie motora
- ◊ Prepnite spínač do polohy STOP

Záběh

Počas prvých desiatich hodín nechajte motor bežať iba na stredných otáčkach. Doporučujeme nepoužívať plný výkon motora, pretože je potrebné, aby motor a jednotlivé časti zaběhly. Po tomto zaběhu motora dosiahne maximálny výkon.

Po prvých dvoch hodinách práce vykonajte prestávku a skontrolujte, či sú všetky skrutky a matice dobre utiahnuté - v prípade potreby vytiahnite.

POUŽÍVÁNÍ KROVINOREZU

Aké ochranné prostriedky používate s jednotlivými reznými zariadeniami?

Bezpečnostný kryt je dvojfarebný (hlavná časť môže byť ľubovoľná, ale malý držiak je vždy čierny).

1. Ak chcete použiť hlavu s nylonovou strunou Musí sa používať bezpečnostný kryt, a to jeho časť (hlavnú časť ľubovoľnej farby + malý čierny držiak)
2. Ak chcete použiť trojzubý nôž Musíte demontovať malý čierny držiak a použiť iba hlavný diel bezpečnostného krytu..

Použite výhradne rezné zariadenie dodávané výrobcom. Akékoľvek iné nože, prípadne listy pily sú ZAKÁZANÝ.

Tento krovinorez je určený výhradne na kosenie trávy, rezanie krovia, rozvetvených kríkov a trsov rastlín.

- ◊ Uistite sa, že je krovinorez dokonale vyvážený (motor a rezné ústrojenstvo). Rezné ústrojenstvo musí byť rovnobežne so zemou.
- ◊ Niekoľkokrát pridajte plyn, bez toho aby ste dosiahli plných otáčok a bez začatia práce, aby ste sa uistili, že všetko funguje správne.
- ◊ Iba v prípade, že je hlava s nylonovou strunou alebo trízubý nôž úplne v pokoji, môžete prejsť na pracovnú plochu, pričom držte tak, aby rezné ústrojenstvo bolo vo výške pod pásom a ďalej od tela. Uistite sa, že v okruhu 15 metrov nie sú žiadne osoby, zvieratá ani nič iné.

Postavte sa pevne na obe nohy, aby ste dobre držali rovnovážu.

Sečení trávy

Sekejte trávu tak, ako by ste boli v koridore širokom 1,5 metra, pohybujte sa krok za krokom a stroj natáčajte striedavo doprava a doľava. Pri každom kroku sa uistite, že stojíte pevne na oboch nohách a máte rovnovážu. Pokiaľ na trávu používate trízubý nôž, tak vždy kosejte sprava doľava a riadok pokoseného trávy nechávajte za sebou po ľavej strane pre ľahké hrabanie a čistenie.

Ak je to možné, odstráňte zo zeme kamene, aj tie malé, hromady hliny, malé kúsky dreva a čokoľvek, čo by mohlo byť v trávě skryté alebo zle viditeľné. Ak náhodou zasiahnete veľký predmet alebo ak zablokujete rezné ústrojenstvo v dôsledku preťaženia alebo ak sa tráva alebo iný materiál namotá na rezné ústrojenstvo, je nutné: znížiť otáčky až na voľnobeh a vypnúť motor stlačením tlačítkaSTOP na rukoväti. (Nutné je vyčkať než sa zatvočnoušou dotočí rezný nástroj.)

Položte krovinorez na zem a skontrolujte, že sa rezné ústrojenstvo nepoškodilo - nezlomili so zubami, nôž nemá trhliny. V prípade potreby rezné ústrojenstvo vymeňte. Ak sa iba namotajúť tráva, odstráňte ju a rezné ústrojenstvo vyčistíte. Pri tejto operácii používajte rukavice.

Pri tejto operácii je vždy potrebné mať ochranné rukavice a tlačidlo STOP musí byť stlačené.

Ak sú 2 nylonové struny príliš krátke, tak pridajte plyn a hlavou s nylonovými strunami zľahka udrite o zem, 2 nylonové struny sa automaticky vysunú a zarezú na správnu dĺžku. V prípade potreby tento krok zopakujte.

Správne použitie trzubeho nože (Kreslenie 6)

Ak používate krovinorez, musia byť všetky ochranné systémy a bezpečnostné diely v poriadku a funkčné.

Používanie trízubeho nože muža spôsobovať nebezpečný spätný náraz, ak nebudete dodržiavať tieto záväzné bezpečnostné normy.

Dôkladne si prezrite náčrtok na tejto strane. Pokiaľ režete malé stromček, vždy je potrebné mať rezné ústrojenstvo v polohe << A >>.

Polohu << B >> môžete používať iba v prípade, že držíte stroj veľmi pevne. Neopodručá sa.

Poloha <<NO >> je zakázaná, pretože môže spôsobiť úrazy a je nebezpečná pre osoby, zvieratá aj predmety. Túto polohu nikdy nepoužívajte.

Všetky ochranné zariadenia i bezpečnostné diely musia byť udržiavané v riadnom funkčnom stave.

Počas montáže, opravy a čistenie musí byť motor úplne zastavený.

Tlačidlo << STOP >> musí byť stlačené.

Pri práci prenášajú krovinorez chvění na osobu, ktorá ho používa. Toto chvění může vyvolávat zvýšenou únavu. Z tohoto důvodu doporučujeme dělat během práce pravidelné přestávky. Stroj je vybaven zařízením, které potlačuje chvění. Přesto doporučujeme po několika hodinách práce udelat přestávku (na 5-10 minut) a nechat motor běžet na voľnoběhu, aby se ochladil proudem vzduchu, vytvářeným oběžným kolem.

ÚDRŽBA

Nastavenie karburátora

Počas normálnej práce môže na karburátora dôjsť k miernym zmenám, najmä v prípade, že sa niekoľkokrát zmenili pracovné podmienky, po rade hodín práce alebo kvôli zmenám okolitej teploty či tlaku.

Nastavenie karburátora pri vysokých otáčkach

Pokiaľ bude karburátor vyžadovať nastavenie, postupujte nasledovne:

- ◊ Zaskrutkujte žltý skrutku na karburátora po smere hodinových ručičiek až na doraz, ale nikdy nie silou.
- ◊ Z tejto polohy uvoľnite skrutku o jeden a pol otáčky.
- ◊ Naštartujte motor a zvyšujte otáčky až na plný výkon.
- ◊ Nájdite miesto, kedy je motor na max. otáčkach - pozvoľným otáčaním skrutky na ktorúkoľvek stranu vždy o cca 1/8 otáčky.
- ◊ Keď nájdete miesto max. Otáčok motora, povoľte skrutku o 1/4 otáčky, čím zväčšíte vstrek zmesi.
- ◊ Uťahnite alebo povoľte škrtiacej ventil tak, aby ste dostali cca 2500 otáčok motora.
- ◊ Toto nastavenie vyžaduje špeciálnu nástroj. Pokiaľ ho nemáte, spojte sa s autorizovaným servisným strediskom.

Aby mohlo byť nastavenie správne, je potrebné

túto operáciu vykonávať, ak je motor teplý.

Prevodovka

Každých 25 hodín prevodovku premažte. Odskrutkujte bočné zátku na prevodovke a vhodným nástrojom doplníte mazací tuk. Použite špeciálny tuk pre prevodovky, ktorý je odolný voči vysokým teplotám. Zátku zaskrutkujte na doraz.

Uistite sa, že je rezné ústrojenstvo úplne zastavené a nebeží už motor.

Údržba a uloženie stroja po skončení práce

Údržba a uloženie stroja po skončení práce Použite špeciálny tuk pre prevodovky, ktorý je odolný voči vysokým teplotám. Zátku zaskrutkujte na doraz. Uistite sa, že je rezné ústrojenstvo úplne zastavené a nebeží už motor. Údržba a uloženie stroja po skončení práce Použite špeciálny tuk pre prevodovky, ktorý je odolný voči vysokým teplotám. Zátku zaskrutkujte na doraz.

Dávajte pozor, aby ste pri pokladaní krovinorezu na zem nepoškodili palivovú nádrž. Krovinorez by vám nemal spadnúť na zem, pretože by sa mohol poškodiť.

Ak krovinorez nebudete používať dlhšie ako 1 mesiac, postupujte nasledovne:

- ◊ Úplne vyprázdňte palivovú nádrž.
- ◊ Ochráňte všetky kovové diely pred koróziou nanosením tenkej vrstvy oleja.
- ◊ Odskrutkujte sviečku, navkapkajte pár kvapiek oleja do valca, 2x až 3x zatiahnite za štartér, aby sa olej dostal na všetky miesta a zaskrutkujte sviečku späť.
- ◊ Každých 60 dní odporúčame motor spustiť na niekoľko minút.
- ◊ Pred akýmkoľvek použitím dôkladne premiešajte zmes v palivovej nádrži, aby sa olej zmiešal s benzínom.

PROBLÉMY

Strata výkonu alebo náhle zastavenie motora

- ◊ Skontrolujte, či nemáte prázdnu palivovú nádrž.
- ◊ Palivová zmes sa nedostala až do karburátora. Vyčistite alebo vymeňte palivový filter v nádrži.
- ◊ Do palivovej zmesi sa dostala voda. Vyčistite celý systém rozvodu paliva.
- ◊ Vzduchový filter je znečistený. Vyčistite vzduchový filter. Premyte filtračnú vložku mydlovou vodou. Usušte ju, natrite olejom a vložte späť do filtra.
- ◊ Karbónové usadeniny vo valci, výfukovom potrubí alebo tlmičmi. Tlmíč vyčistite alebo vymeňte.
- ◊ Nutná je aj kontrola a prípadné čistenie zapalovacie sviečky.

Zlá kvalita rezu

- ◊ Strihanie príliš vysoké alebo príliš hustej trávy pre výkon motora.
- ◊ namotaní tráva na reznom ústrojenstve.
- ◊ Ak používa sa trízubý nôž: ostrie je opotrebovaný alebo nie je dostatočne ostré. Nôž vymeniť.

Deklarované hodnoty hluku a vibrácií

Krovinorezy	A	B
T4200Pro	LWA = 110 dB	ahvd = 10,5 m.s ⁻²
T4200EL Pro	LWA = 110 dB	ahvd = 10,5 m.s ⁻²

Vysvetlivky:

A = garantovaná hladina akustického výkonu stroja LWA (podľa NV č.9 / 2002 Zb., Príloha č. 3, časť B, bod 25 a STN ISO 3744)

B = deklarovaná súhrnná hodnota zrýchlenia vibrácií prenášaných na ruku-päzu obsluhy ahvd (podľa STN EN ISO 22867 a STN EN ISO 20643)

Vzhľadom k tomu, že deklarované hladiny akustického tlaku A na pracovnom mieste obsluhy prekračujú hodnotu 85 dB, je nutné používať osobné ochranné pomôcky proti hluku. Vzhľadom k prekročeniu odporúčaných hodnôt hluku a vibrácií dodržujte pri práci so strojom tieto pokyny:

- A. chráňte sluch vhodnými ochrannými pomôckami podľa ČSN EN 352-1 (mušľové chrániče sluchu) alebo STN EN 352-2 (ušné zátky). Tieto pomôcky žiadajte u svojho predajcu;
- B. prácu so strojom prerušujte po maximálne 20 minútach prestávkami v dĺžke trvania minimálne 10 minút. Obsluha nesmie byť pri týchto prestávkach vystavená pôsobeniu iného zdroja hluku alebo vibrácií;
- C. pri práci používajte pracovné pomôcky schválené podľa ČSN EN 166 alebo STN EN 1731 (priliehavý odev, pevnú obuv, pracovné rukavice a ochranné okuliare).

Garantovaná hladina akustického výkonu krovinorezov LWA = 110 dB

⚠ VAROVANIE

Používanie zmesi benzínu a oleja do motora, ktorá nespĺňa požiadavky výrobcu, povedie k strate záruky.

Používajte výhradne rezná ústrojenstva, dodávaná výrobcu.

Použitie pílového listu pre krovinorez je prísne zakázané.

LIKVIDÁCIA OBALOV A STROJE PO SKONČENÍ ŽIVOTNOSTI

Po vybalení stroja ste povinný vykonať likvidáciu obalov s využitím druhých surovín, podľa zákona o odpadoch č. 314 / 2006Sb. (V znení neskorších úprav) a vzhľadom na vyhlášky miestne príslušných mestských alebo obecných úradov.

Pri likvidácii stroja po skončení životnosti odporúčame postupovať nasledujúcim spôsobom:

1. Zo stroja demontujte všetky diely, ktoré sa dajú ešte využiť.
2. Demontujte diely z plastov a z farebných kovov. Odstrojenie zvyšok stroja a demontované diely zlikvidujte podľa zákona č. 314 / 2006Sb. (V znení neskorších úprav) a vzhľadom na vyhlášky miestne príslušných mestských alebo obecných úradov.

POKYNY PRE OBJEDNÁVANIE NÁHRADNÝCH DIELOV

Pri objednávaní náhradných dielov uvádzajte pre ľahšiu identifikáciu nasledujúce údaje:

1. typ stroja, typ motora, výrobné číslo a rok výroby stroja
2. výrobcom v zozname súčasťou určenej objednávacie číslo a jeho

názov

3. počet objednávaných kusov pri každej položke zvlášť
4. presnú adresu, popri prípade telefónne číslo, číslo faxu či e-mailovú adresu
5. ak si nebudete istí svojou správnou identifikáciou súčasti, zašlite poškodenú súčasť buď najbližšiemu servisnému stredisku, alebo predajcovi
6. všetky súčasti objednávajte v najbližšom servisnom stredisku, alebo u Vášho predajcu

V prípade akýchkoľvek nejasností ohľadom náhradných dielov, alebo pri technických problémoch odpoviete na Vaše otázky pracovníci obchodného alebo servisného oddelenia.

PL|POLSKI
BENZYNA WYCINARKA KRZAKÓW
T4200Pro, T4200ELPro
PRZEPISY ZASTOSOWANIA

Charakterystyki techniczne

Modele	T4200pro	T4200ELpro
Masa (bez listwy tnącej i paliwa), (kg)	7,6	7,8
Typ silnika	1E44F-5TS	
Cylinder	Jednocylindrowy, 2-suwowy	
Moc silnika (kW)	1,4	
Pojemność zbiornika paliwa (l)	1,2	
Średnica noża (mm)	255	
Liczba zębów	3T, 40T	
Średnica otworu montażowego (mm)	25,4	
Maksymalna prędkość noża (min ⁻¹)	10000	
Pojemność cylindra (cm ³)	51,7	
Prędkość obrotowa silnika (min ⁻¹)	3000	
Wibracje		
Wartości drgań (na uchwyt) określone zgodnie z normą ISO 22867:2021, m/s ²	10,5	
Wartości równoważnego poziomu ciśnienia akustycznego określone zgodnie z normą ISO 22868:2021, dB	L pA =102 dB(A), K=3 dB(A)	
Wartości równoważnego poziomu mocy akustycznej określone zgodnie z normą ISO 22868:2021 (jeśli dotyczy), dB	L WA =110 dB(A), K=3 dB(A)	

Opis (Obrazek 1)*

- | | |
|--------------------------------------|-----------------------------|
| 1. Zbiornik paliwa | 6. Dźwignia gazu |
| 2. Regulator mocy z przyciskiem STOP | 7. Rurka pędni |
| 3. Karburator / filtr powietrza | 8. Szkielet skrzynki biegów |
| 4. Rdzeń z rączkami | 9. Urządzenie tnące |
| 5. Podpora antywibracyjna | 10. Osłona ochronna |
| | 11. Rozrusznik elektryczny |

PROSIMY O UWAŻNE PRZECZYTANIE TEGO PODRĘCZNIKA PRZED POCZĄTKIEM ROBOTY Z NARZĘDZIEM.

⚠ UWAGA

NALÉŽY PRZECZYTAĆ TEKST PRZY TYM SYMBOLU, PONIEWAŻ DOTYCZY WAŻNYCH REGUL TECHNIKI BEZPIECZEŃSTWA PRACY.









REGUŁY TECHNIKI BEZPIECZEŃSTWA PRACY:





Przedtem jak przystępować do roboty z narzędziem

Ten zrznaczk krzewów przeznaczony jest tylko dla zrzniania trawy, krzewów, rozgałęzionych zarośli i pęczków roślin. Jakiekolwiek inne wykorzystanie zrznaczka krzewów nie wymienione u tym podręczniku może grozić bezpieczeństwu pracowników.

- Należy uważnie przeczytać instrukcje bezpieczeństwa przed rozpoczęciem pracy. Zalecamy przechowywanie tego podręcznika eksploatacji w bezpiecznym miejscu, żeby istniała możliwość przeczytać go w wypadku wyniknięcia potrzeby.
- Zrzynacz krzewów jest przeznaczony tylko dla zrywania trawy, rozgąszonej zarośli i krzaków.
- Tylko osoby dorosłe i kwalifikowane, których w należyty sposób nauczyl i zapoznał z funkcją i działaniem zrzynacza krzewów kwalifikowany specjalista lub dealer miejscowy, mogą pracować z zryznaczem krzewów.
- Użytkownik zrzynacza krzewów ponosi odpowiedzialność za bezpieczeństwo jakiejkolwiek osoby lub obiektu, które mogą znajdować się wewnątrz przestrzeni roboczej.
- Wszyscy ludzie, zwierzęta i delikatne przedmioty powinni znajdować się w odległości nie mniej niż 15 metrów od narzędzia i strefy roboczej.
- Praca ze zryznaczem krzewów jest dopuszczalna tylko dla osób zdrowych; nie można używać alkoholu albo leków, które mogą pogorszyć uwagę.
- Pracować ze zryznaczem krzewów należy tylko przy świetle dziennym i dobrej widoczności.
- Zawsze należy nosić odpowiednią odzież roboczą i środki zabezpieczenia: kryte buty robocze lub buty z nieślizgającej podszewką, hełm ochronny i rękawice. Nie można zapominać o okularach albo ekranie zabezpieczającym, nausznikach dla zabezpieczenia słuchu przed wysokim poziomem szumu. Włosy należy związać od tyłu w ogonek, żeby nie opadały na ramiona.
- Zabrania się wykorzystanie innego urządzenia tnącego niż dostarczane przez producenta, i trzeba wykorzystywać tylko oryginalne części zamienne dostarczane przez producenta. Zabrania się zdejmowanie środków zabezpieczenia indywidualnego, ponieważ to może zagrozić bezpieczeństwu pracownika.
- Dla wykorzystania, urządzenie tnące powinno być w idealnym stanie. Zabrania się wykorzystanie detali tnących zepsutych, zużytych, zdeformowanych, wygiętych lub popękanych.
- Zabrania się uruchomienie i wykorzystanie urządzenia w pobliżu i wewnątrz gmachów, ponieważ istnieje ryzyko zatrucia się spalinami. Manipulować z paliwem należy tylko na otwartym terenie z dala od źródeł ciepła, iskrów lub płomienia i, naturalnie, przy wyłączonym silniku. Zabrania się palenie i korzystanie z telefonu podczas roboty z paliwem.
- Trzeba przekonać się, że wszystkie urządzenia bezpieczeństwa znajdują się w dobrym, roboczym stanie. Wszystkie prace remontowe i zamianę detali dopuszcza się wykonywać tylko przy wyłączonym silniku i zatrzymanym mechanizmie tnącym.
- Należy pamiętać o szkodliwym wpływie długotrwałej wibracji. Polecamy regularne zatrzymywanie pracy dla robienia krótkich przerw.
- Rozdrobniona trawa i cząsteczki krzaków w powietrzu mogą spowodować reakcje alergiczne.

Piktogramy bezpieczeństwa

	Upředziedzenie, ostrzeżenie, niebezpieczeństwo.
	Należy przeczytać dokumentację i przepisy bezpieczeństwa, które znajdują się w tym podręczniku eksploatacji.
	Podczas roboty trzeba nosić środki ochronne indywidualne dla zabezpieczenia wzroku i słuchu. Włóż kask ochronny.
	Także należy włożyć obuwie ochronne i rękawice.
	Zabrania się przybliżenie rąk i nóg do detali obracających się. Należy zawsze się trzymać w bezpiecznej odległości od urządzenia tnącego.
	Dla uruchomienia narzędzia trzeba nacisnąć guzik czerwony na prawej ręce.
	Uwaga! Od narzędzia mogą odlatywać przedmioty.
	Ostrzeżenia: ludzie, zwierzęta i delikatne przedmioty nie powinni znajdować się bliżej, niż 15 metrów od strefy roboczej.

	Gwarantowany poziom szumu.
	Niebezpieczeństwo, ryzyko intoksykacji
	Powierzchnia gorąca, groźba oparzenia się.
	Groźba pożaru lub wybuchu.

Opis urządzenia i środków bezpieczeństwa (Obrazek 2)

- Kask ochronny
- Nauszniki
- Osłona - zabezpieczenie przed ewentualnie odlatującymi przedmiotami
- Szelka
- Rękawice
- Osłona mechanizmu tnącego
- Obuwie ochronne
- Mocna odzież robocza
- Podpora antywibracyjna
- Rączki z dźwignią zmiany szybkości silnika i z przyciskiem STOP
- Silnik z zabezpieczeniem przed przegrzaniem

MONTAŻ

Przed rozpoczęciem pracy należy przekonać się, że wszystkie detale są ustawione prawidłowo.

Ustawienie rączek (Obrazek 3)

Umieścić rączki z dźwignią zmiany szybkości silnika i z przyciskiem STOP we wsporniku metalowym. Trochę zgąć ręce i napięćki dla zajęcia normalnej pozycji roboczej. Umocować 4 śruby w poprawnej pozycji steru. Przekonać się, że wszystkie 4 śruby są zaciągnięte jak trzeba.

Ustawienie osłony ochronnej (Obrazek 4)

Osłona ochronna powinna być umocowana na podporze skrzynki biegów przy pomocy dwóch śrub. Umocować ją śrubą w środku części dolnej wspornika, nałożyć na część górną wspornika i umocować przy pomocy drugiej śruby.

Szelka

Dołączona szelka ma podszewkę dla ochrony łądźwi. Nosić szelkę należy tak, aby ochrona łądźwi była na prawej stronie.

Wyważenie narzędzia

Przed rozpoczęciem pracy trzeba wyregulować szelkę, aby upewnić się o wyważeniu narzędzia: włożyć szelkę i powiesić zrzynacz krzewów.

- Wyregulować pozycję urządzenia zaciskowego na rdzeniu tak, żeby otrzymać idealnie wyważone tlną i przednią część narzędzia.
- W wypadku wykorzystania urządzenia tnącego ze struną nylonową, należy wyregulować szelkę tak, żeby odległość od ziemi do struny nylonowej wyniosła od 0 do 300 mm.
- W wypadku wykorzystania noża trójzębowego należy wyregulować szelkę tak, żeby odległość od ziemi do noża wyniosła od 100 do 300 mm.

Typy urządzenia tnącego

Bezpieczna i ekonomiczna praca wymaga wykorzystania odpowiedniego typu urządzenia tnącego.

Nóż trójzębony i głowica ze struną nylonową dostarczane z narzędziem są przeznaczone dla większości zastosowań. Należy wykorzystywać tylko oryginalne części zamienne wyznaczone przez producenta specjalnie dla tego modelu.

Zabrania się wykorzystanie drutu stalowego i innych materiałów.

Montaż głowicy z struną nylonową (Obrazek 5)

Przykręcić głowicę przy pomocy śruby środkowej i poprawnie zaciągnąć śrubę.

Wstawić sworznię w 2 otwory (jeden w osłonie ochronnej stalowej, drugi - w przeciwnakręcie).

Przekonać się, że głowica z struną nylonową została umocowana w całości i pewnie.

Montaż noża trójzębowego

Umieścić nóż trójzębowy na podkładce centrującej (literami do góry).

Umieścić z góry wielką podkładkę, która będzie utrzymywać nóż.

Wkręcić śrubę centralną z soczewką dolną i zaciągnąć ją w odpowiedni sposób.

Moment zaciskania: 30 N·m.

Przekonać się o tym, że nóż został umocowany w całości i pewnie.

Przekonać się o tym, że wszystkie części urządzenia tnącego zostały umocowane pewnie jak opisano wyżej.

Niepoprawne ustawienie noża może spowodować Poważny Uszczerbek Majątku i Traumatyzm.

Jest zabronione wykorzystanie nici nylonowych lub noży oprócz tych, które są dostarczane przez producenta. Urządzenie tnące powinno zawsze być w idealnym stanie, bez deformacji, wygniecia, zębów złamanych albo zdeformowanych, które mogą spowodować rujną pracę urządzenia tnącego.

Na obrotach wysokich, na wysokości szybkości możliwe jest odlatywanie różnych przedmiotów, które mogą spowodować poważne traumy ludzi albo uszkodzić majątek.

Producent nie ponosi odpowiedzialności w wypadku niepoprawnego wykorzystania narzędzia.

PRZED ROZPOCZĘCIEM PRACY

Przedtem jak przystępować do pracy, należy przekonać się, że urządzenie tnące jest zmontowane i umocowane idealnie i wyważone prawidłowo.

Przekonać się, że wszystkie śruby i nakrętki są zaciągnięte jak trzeba. Oprócz tego, należy przekonać się, że ustawiono osłonę ochronną. Jeśli jest to możliwe, trzeba oczyścić powierzchnię roboczą i pozabić ją takich przedmiotów jak gwoździe, drut metalowy, kamienie, odłamki szkła, które mogą odlatywać lub zaczepić za urządzenie tnące.

Zabrania się uruchamiać narzędzie w lokalu zamkniętym lub wewnątrz gmachów. Wdychanie spalin może spowodować poważną intoksykację.

W wypadku koszenia trawy zabrudzonej należy przestrzegać wyjątkowej ostrożności, ponieważ odlatywanie trawy ściętej i częstezkie roślin może spowodować intoksykację. Wykorzystywać odpowiedni sprzęt zabezpieczający.

PRZYGOTOWANIE SILNIKA

Mieszanka paliwowa: tylko 1:25

Wykorzystuje się czysta benzyna nieetylowana z liczbą oktanową 95 i 100%-wy olej syntetyczny przeznaczony dla silników dwusuwowych wysokowydajnych; przygotować mieszankę z 25 części benzyny i 1 części oleju.

Dzięki zastosowaniu oleju syntetycznego, specjalnie przeznaczonego dla silników dwusuwowych, pokłady węglowe na świecach, tłoku, tłumiku i cylindrach oraz wyrzuty spalin zmniejszają się. To zapewni smarowanie idealnie gwarantując długotrwały okres sprawnego działania silnika.

Jest bardzo ważne wykorzystywać benzynę tylko dobrej jakości i olej firmowy. Mieszankę benzyny i oleju należy wykorzystać w ciągu trzech tygodni po przygotowaniu.

Jest absolutnie niezbędne przygotowywać mieszankę benzyny i oleju przed zalewaniem do zbiornika paliwa. W takim razie powstaje mieszanka poprawna, kiedy olej do kanistra z benzyną jest nalewany w stosunku prawidłowym. To powinno się robić na otwartym powietrzu, przy wyłączonym silniku i z dala od jakichkolwiek źródeł płomienia lub iskier; zabrania się palić oraz korzystać z telefonu. Przed zastosowaniem należy wstrząsnąć mieszankę w kanistrze i w zbiorniku paliwa.

Potem można kontynuować zalewanie mieszanki do zbiornika paliwa: odkręcić pokrywę zbiornika i wylać mieszankę benzyny i oleju przy pomocy lejki starając się nie rozchlapać mieszankę dookoła i nie zabrudzić odzież. Jeśli do tego doszło - przetrzeć zabrudzone miejsca czystą ścierką. Uruchamiać silnik należy w odległości nie mniej niż trzech metrów od miejsca gdzie był tankowany zbiornik paliwa, żeby zażegnać ryzyko zapalenia się.

Zabrania się zalewania mieszanki paliwowej do zbiornika, jeśli silnik jest gorący.

Uruchomienie silnika

Dla uruchomienia silnika należy wykonać następujące działania:

- Po dokładnym i konsekwentnym wykonaniu wszystkich kroków przygotowania i zalewania mieszanki paliwowej, nacisnąć czerwony guzik na prawej ręczce.
- Nacisnąć pompę benzynową pod karburatorem cztery lub pięć razy, żeby wyprowadzić mieszankę paliwową ze zbiornika paliwa do wszystkich części magistrali paliwowej.

- Przesunąć dźwignię rozrusznika do pozycji «IN».
- Wziąć się za zryznaczkę krzewów lewą ręką (przekonać się, że narzędzie jest dobrze wyważone i ręczki znajdują się w potrzebnej pozycji) i wolno pociągnąć ręczkę sznura rozrusznika prawą ręką, żeby zasuwki upadły na koło zamachowe.
- Silnie pociągnąć ręczkę sznura rozrusznika 4 lub 5 razy, póki silnik nie się uruchomi; po naciśnięciu dźwigni gazu przycisk czerwony wróci do sytuacji wyjściowej «OFF».
- Po uruchomieniu silnika należy wypuścić dźwignię rozrusznika do pozycji «III».
- Zabrania się ciągnięcia rozrusznika do całej długości, aby uniknąć jego zepsucia.

Jeśli silnik nie się uruchamia, przyczyną może być wilgotna świeca. W takim wypadku trzeba wykręcić świecę, oczyścić i przetrzeć ją, kilka razy pociągnąć rozrusznik (bez świecy), żeby oczyścić i wypuścić powietrze z komory spalania.

JEST WAŻNE:

Jeśli silnik jest ciepły, wszystkie te operacje nie są potrzebne, należy tylko pociągnąć rozrusznik, żeby uruchomić silnik.

W biegu jałowym urządzenie tnące nie powinno obracać się.

W przypadku streamera T4200EL istnieje możliwość uruchomienia ciepłego silnika za pomocą rozrusznika elektrycznego (obrazek 1 (11)). Aby z niego skorzystać

- ♦ Zainstaluj bezpiecznik w rozruszniku elektrycznym
- ♦ Ruszając z ziemi, naciśnij przycisk start na budowie rozrusznika elektrycznego (lub na ręczce podczas startu z rozładunku) i przytrzymaj do momentu uruchomienia silnika (NIE WIĘCEJ NIŻ 3-5 SEKUND)
- ♦ Po uruchomieniu silnika zwolnij przycisk startu.

Uwaga: Jeżeli po naciśnięciu przycisku start na rozruszniku elektrycznym nic się stało, sprawdź:

- ♦ Czy akumulatory rozrusznika elektrycznego są naładowane (w przypadku rozładowania akumulatorów ładuj za pomocą dołączonej ładowarki)
- ♦ Bezpiecznik jest prawidłowo zainstalowany.
- ♦ Integralność bezpiecznika.
- ♦ Zatrzymanie silnika
- ♦ Przełączny przełącznik w położenie STOP

Docieranie

Usilnie zaleca się, żeby w ciągu pierwszych dziesięciu godzin roboty silnik pracował tylko na średniej szybkości. Zalecamy nie stosować moc maksymalną silnika, bowiem to jest niezbędne dla tego, żeby silnik i oddzielne części dotarły się. Po takim docieraniu silnik osiąga mocy maksymalnej.

Po pierwszych dwu godzinach pracy należy zrobić przerwę i przekonać się o dobrym zaciągnięciu wszystkich śrub i nakrętek. W razie potrzeby – zaciągnąć je.

EKSPLOATACJA ZRYZNACZKA KRZEWÓW

Jakie środki bezpieczeństwa wykorzystywać z oddzielnymi mechanizmami tnącymi?

Ostona ochronna dwukolorowa (część podstawowa może być jakiegokolwiek koloru, ale uchwyty maleńki zawsze jest czarny).

- Zastosowanie głowicy ze struną nylonową. Niezbędne jest wykorzystanie osłony ochronnej, dwu jej części (podstawowej jakiegokolwiek koloru + mały czarny wspornik).
- Zastosowanie noża trójzębowego. Zdjąć maleńki czarny wspornik (przy pomocy śrubokrętu) i wykorzystywać tylko część podstawową osłony ochronnej.

Dopuszczalne jest tylko urządzenie tnące dostarczone przez producenta. Wszystkie inne noże lub ostrza są ZABRONIONE.

Ten zryznaczkę krzewów przeznaczony jest wyłącznie dla koszenia trawy, obcięta krzewów, rozgałęzionych zarośli i pęczków roślin.

- ♦ Przekonać się o idealnym wyważeniu zryznaczki krzewów (silnik i urządzenie tnące). Urządzenie tnące powinno być równoległe do ziemi.
- ♦ Dodać gazu kilka razy nie nabierając pełnej szybkości i nie rozpoczynając robotę, żeby przekonać się, że wszystko pracuje poprawnie.
- ♦ Tylko kiedy głowica z nicią nylonową lub nożem trójzębowym całkowicie przestała się obracać, można przechodzić do strefy

robotę trzymając narzędzie tak, żeby urządzenie robotce znajdowało się na wysokości niższej talii i dalej od ciała. Przekonać się, że w zasięgu 15 metrów nie ma ludzi, zwierząt lub czego innego.

- ♦ Twardo wstać na obie nogi, żeby zachować równowagę.

Koszenie trawy

Kosić należy tak, jak gdyby koszenie odbywało się w korytarzu szeroki 1,5 metra, posuwając się krok za krokiem i nachylając narzędzie po kolei w prawo i w lewo. Na każdym kroku trzeba się przekonywać o twardym stanie na obu nogach i zachowaniu równowagi. Podczas wykorzystania noża trójzębowego na trawę, zawsze należy kosić od prawej ku lewej pozostawiając ciąg trawy skoszonej z lewej strony dla wygody zgrabiania i zbioru.

Jeśli jest to możliwe, trzeba zebrać kamienie z ziemi, nawet małe kupy gliny, małe kawałki drzewa i wszystko, co może być skryte lub słabo widać w trawie. W wypadku zetknięcia się z wielkim przedmiotem lub blokowania urządzenia tnącego z powodu przecięcia, albo nawinięcia się trawy lub innego materiału na urządzeniu tnącym, należy obniżyć częstotliwość obracania się silnika do szybkości biegu jałowego i wyłączyć silnik nacisnięciem guzika STOP na ręczce. (Trzeba poczekać dopóki urządzenie tnące nie zatrzyma się siłą bezwładności.)

Położyć zrzynacz krzewów na ziemię i się przekonać, że urządzenie tnące nie uszkodziło się - żeby nie złamane, noż nie ma pęknięć. Jeśli jest to potrzebne, zamienić urządzenie tnące. Jeśli trawa tylko się nawinęła, usunąć ją i oczyścić urządzenie tnące. Podczas tej operacji należy wykorzystywać rękawice.

Dla tej operacji zawsze należy wkładać rękawice zabezpieczające i naciskać guzik STOP.

Jeśli 2 struny nylonowe są zanadto krótkie, należy trochę dodać gazu i głowicę ze strunami nylonowymi lekko uderzyć o ziemię; 2 struny nylonowe automatycznie się rozciągają i obcinają na potrzebną długość. Jeśli jest to niezbędne, można powtórzyć ten krok.

Pravidłowe wykorzystanie noża trójzębowego (Obrazek 6)

Dla wykorzystania zrzynacza krzewów, wszystkie systemy ochronne i komponenty bezpieczeństwa powinny być w porządku i funkcjonować.

Zastosowanie noża trójzębowego może spowodować niebezpieczne uderzenie odwrotne, jeśli nie zachowywać obowiązkowe normy bezpieczeństwa.

Zalecamy przestudiować uważnie szkic na tej stronie. Dla rozcinania niewielkiego drzewa, urządzenie tnące powinno zawsze być w pozycji «A».

Można wykorzystywać pozycję «B», która wymaga bardzo mocnego utrzymania narzędzia. Nie jest zalecana.

Pozycja «NO» jest zabroniona, ponieważ może spowodować traumy i jest niebezpieczna dla ludzi, zwierząt i przedmiotów. Należy unikać zastosowania tej pozycji.

Wszystkie urządzenia bezpieczeństwa i środki ochronne powinny się zachowywać w poprawnym roboczym stanie.

Podczas montażu, remontu i oczyszczania silnik powinien być kompletnie unieruchomiony. Guzik STOP powinien być przyciśnięty.

Podczas roboty krzew przekazuje wibrację na człowieka, który wykorzystuje narzędzie. Wibracja ta może spowodować zwiększone zmęczenie. Dlatego polecamy regularne robienie przerw podczas roboty. Narzędzie zostało wyposażone w tłumik wibracji. Tym niemniej polecamy po kilku godzinach roboty zrobić przerwę (5-10 minut) i zostawić silnik pracować w biegu jałowym dla ochłodzenia się strumieniem powietrza od wirnika.

OBŚLUGA

Regulowanie karburatora

W toku normalnej roboty, w karburatorze mogą odbywać się niewielkie zmiany, szczególnie kiedy umowy roboty zmieniały się kilka razy, po kilku godzinach pracy albo z powodu zmian temperatury lub ciśnienia w środowisku naturalnym.

Regulowanie karburatora na wysokich obrotach

Jeśli karburator wymaga regulowania, należy wykonać następujące:

- ♦ zakręcić żółtą śrubę na karburatorze zgodnie z kierunkiem wskazówek zegara do końca, ale bez siły;
- ♦ z tej pozycji osłabić śrubę na półtora obrotu;
- ♦ uruchomić silnik i zwiększyć obroty do pełnej mocy;
- ♦ wolno pokręcając śrubę w każdą stronę mniej więcej o 1/8 obrotu, znaleźć miejsce gdzie silnik pracuje na maksymalnej szybkości;
- ♦ kiedy maksymalna częstotliwość obrotów silnika będzie odnaleziona, trzeba osłabić śrubę na 1/4 obrotu, żeby powiększyć szybkość wtrysku.

Regulowanie biegu jałowego

- ♦ Zaciągnąć lub osłabić zasłonę powietrzną, żeby otrzymać około 2500 obrotów silnika.
- ♦ Ten parametr wymaga narzędzia specjalnego. W nieobecności takiego należy się zwrócić do centrum serwisowego autoryzowanego.

Dla tego, żeby regulowanie było poprawnym, tę operację trzeba wykonać, dopóki silnik jest ciepły.

Przekonać się, że urządzenie tnące unieruchomiono do końca i silnik już nie pracuje.

Obsługa techniczna i przechowywanie narzędzia po pracy

Po zakończeniu pracy trzeba oczyścić cały zrzynacz krzewów, pozbyć się trawy i brudu i się przekonać, że na urządzeniu tnącym nie ma roślin; umieścić zrzynacz krzewów w pudełku specjalnym, żeby nikt nie ucierpił podczas transportowania.

Niezbędne jest przestrzeganie ostrożności, żeby nie uszkodzić zbiornik paliwa podczas pakowania zrzynacza krzewów. Nie powinien padać na podłogę, ponieważ może uszkodzić się.

Jeśli zrzynacz krzewów będzie się przechowywał bez wykorzystania dłużej niż 1 miesiąc, trzeba wykonać następujące działania:

- ♦ całkowicie opróżnić zbiornik paliwa;
- ♦ zabezpieczyć wszystkie detale metalowe przed korozją pokrywszy je cienką warstwą oleju;
- ♦ wykręcić świecę, nalać parę kropli oleju w cylinder, pociągnąć rozrusznik 2 lub 3 razy, żeby olej się dostał do wszystkich miejsc, i zakręcić świecę z powrotem;
- ♦ zalecamy uruchomienie silnika na kilka minut co 60 dni.
- ♦ Przed jakimkolwiek wykorzystaniem trzeba starannie pomieszać mieszankę w zbiorniku paliwa, żeby olej zmieszal się z benzyną.

USTERKI

Utrata mocy albo nagle unieruchomienie się silnika

- ♦ Przekonać się, że zbiornik paliwa nie jest próżny.
- ♦ Mieszanka paliwowa nie się dostaje do karburatora. Trzeba oczyścić albo zamienić filtr paliwowy w zbiorniku.
- ♦ Woda trafiła w mieszankę paliwową. Oczyścić cały system dystrybucji paliwa.
- ♦ Filtr powietrza jest zabrudzony. Oczyścić filtr powietrza. Przemyc wkładkę filtrującą wodą mydłąną. Wyszuszyć ją, pokryć olejem i umieścić w filtrze z powrotem.
- ♦ Pokłady węglowe w cylindrze, rurze wydechowej lub tłumiku. Oczyścić albo zamienić tłumik.
- ♦ Także niezbędne są kontrola i oczyszczenie w razie potrzeby świecy zapłonu.

Zła jakość cięcia

- ♦ Trawa zanadto wysoka albo zanadto gęsta dla mocy silnika.
- ♦ Trawa na krawędzi tnącej.
- ♦ Jeśli się wykorzystano nóż trójzębowy: ostrze zużyte albo niewystarczająco ostre. Zamienić nóż.

Zadeklarowane wielkości szumu i wibracji

Zrzynacz krzewów	A	B
T4200Pro	LWA = 110 dB	ahvd = 10,5 m.s ⁻²
T4200EL Pro	LWA = 110 dB	ahvd = 10,5 m.s ⁻²

Przypisy objaśniające:

A - gwarantowany poziom mocy dźwiękowej narzędzia LWA (zgodnie z NV Nr. 9/2002 Zbioru Ustaw, Załącznik Nr. 3, część B, punkt 25 i Normy techniczne czeskie ISO 3744)

B - zadeklarowana wielkość przyspieszenia wibracji przekazywanej na rękę operatora (zgodnie z CSN Normami technicznymi czeskiemi EN ISO 22867 i z Normami technicznymi czeskiemi EN ISO 20643)

Z ponieważ zadeklarowany poziom ciśnienia dźwiękowego A na miejscu roboczym operatora narzędzia przekracza 85 dB, niezbędne jest korzystanie się ze środków zabezpieczenia indywidualnego przed szumem. Z powodu przekraczania zalecanych wielkości szumu i wibracji podczas eksploatacji narzędzia należy przestrzegać następującej:

- A. zabezpieczyć słuch przy pomocy odpowiednich środków bezpieczeństwa zgodnie z Normami technicznymi czeskiemi EN 352-1 (zatykaczki do ucha) lub EN 352-2 (nauszniaki). Prosimy o zwrócenie

- ся до местового dealera по те środки zabezpieczającę;
- B. robić przerwy w pracy z narzędziem co 20 minut na długość nie mniej niż по 10 minut. W ciągu tych przerw, operatora nie można poddawać działaniu innego źródła szumu albo wibracji.
- C. podczas pracy należy używać narzędzi roboczych zatwierdzonych zgodnie z Normami technicznymi czeskiemi EN 166 lub EN 1731 (ciasno dopasowane ubrania, trwałe buty, rękawice robocze i okulary ochronne).

Gwarantowany poziom mocy дźwiękowej LWA = 110 dB

⚠️ UWAGA!

Zastosowanie mieszaneki benzyny i oleju w silniku, nie odpowiadającej wymogom producenta, przывodzi do utraty gwarancji.

Dopuszczalne jest tylko urządzenie tnące dostarczane przez producenta.

Zastosowanie w żyznacach krzewów płóciен пиł jest surowo wzbronione! UTYLIZACJA OPAKOWANIA I NARZĘDZIA PO UPLYWIE TERMINU SPRAWNEGO DZIAŁANIA

Po rozpakowaniu narzędzia należy zutilizować opakowanie jak surowiec wtórny zgodnie z Ustawą o odpadach Nr. 314/2006 Zbioru Ustaw (z poprawkami), przy uwzględnieniu uchwał odpowiednich władz miejskich oraz municypalnych miejscowych.

Podczas utylizacji narzędzia w końcu terminu jego działania polecamy zrobić następane:

- ♦ Zdjąć z narzędzia wszystkie detale przydatne do wykorzystania.
- ♦ Usunąć detale z plastyków i metali kolorowych. Resztkи narzędzia i pojedyncze detale należy utylizować zgodnie z Ustawą o odpadach Nr. 314/2006 Zbioru Ustaw (z poprawkami), przy uwzględnieniu uchwał odpowiednich władz miejskich oraz municypalnych miejscowych.

INSTRUKCJA ZAMÓWIENIA CZĘŚCI ZAMIENNYCH

Zamawiając części zamienne, trzeba podawać następującą informację dla wyгоды identyfikacji:

1. typ narzędzia, typ silnika, numer serii i rok wyprodukowania narzędzia;
2. numer i nazwę detalu podane producentem w liście detali;
3. ilość zamówionych detali, oddzielnie dla każdego detalu;
4. dokładny adres lub numer telefonu, faksu albo adres poczty elektronicznej;
5. w wypadku braku przekonania o poprawności identyfikacji detalu, wysłać uszkodzony detal w najbliższe centrum serwisowe lub do dealera;
6. poleca się zamawiać wszystkie detale w najbliższym centrum serwisowym lub u miejscowego dealera.

W wypadku jakichkolwiek niepewności w stosunku do części zamiennych albo problemów technicznych, współpracownicy oddziału sprzedaży albo obsługi będą odpowiedzialni na zadane pytania.

ВГ|БЪЛГАРСКИЙ

БЕНЗИНОВ ТРИМЕР

T4200Pro, T4200ELPro

РЪКОВОДСТВО ЗА ЕКСПЛОАТАЦИЯ

Технически характеристики

Модели	T4200pro	T4200ELpro
Тегло (без режеща щанга и гориво), (kg)	7,6	7,8
Тип двигател	1E44F-5TS	
Цилиндър	Едноцилиндров, 2-тактов	
Мощност на двигателя (kW)	1,4	
Обем на резервоара за гориво (л)	1,2	
Диаметър на ножа (mm)	255	
Брой зъби	3Т, 40Т	
Диаметър на монтажния отвор (mm)	25,4	
Максимална скорост на ножа (min ⁻¹)	10000	

Капацитет на цилиндъра (cm ³)	51,7
Скорост на двигателя (min ⁻¹)	3000
Вибрации	
Значения за еквивалентно ниво на звуково налягане, определени в съответствие с ISO 22868:2021, dB	10,5
Значение на вибрации (за всяка ръчка), определено в съответствие с ISO 22867:2021, M/c ²	L pA =102 dB(A), K=3 dB(A)
Значения за равно ниво на звукова мощност, определено в съответствие с ISO 22868:2021 (при необходимост), dB	L WA =110 dB(A), K=3 dB(A)

Описание на устройството (Рис. 1)

1. РЕЖЕЩ (косящ) ЕЛЕМЕНТ
2. РЪТ НА ВОДЕЩИЯ ВАЛ Съдържа специално проектиран прав вал за директно задвижване.
3. ЛОСТ НА ДРОСЕЛОВАТА КЛАПА Снабден с пружина за връщане към режим на празен ход. Когато ускорявате, натискате лоста на дросела постепенно, за да осигурите по-добри резултати. Не дръжте лоста при стартиране на двигателя.
4. ПРЕВКЛЮЧАТЕЛ НА ЗАПЛВАНЕТО „Наклонен превключател“, монтиран отгоре на корпуса на дроселОВАТА КЛАПА. Преместете превключателя НАПРЕД, за да започнете работа, НАЗАД, за да спрете работа.
5. ЛОСТ ЗА БЕЗОПАСНОСТ Преди да ускорите, натиснете го, моля.
6. ДРЪЖКА Тази дръжка може да се регулира за ваше удобство и комфорт.
7. РАМЕНЕН КОЛАН това устройство, което се използва за закрепване на косачката към оператора, се регулира по дължина.
8. КАПАК НА ВЪЗДУШНИЯ ФИЛТЪР - съдържа взаимозаменяем елемент.
9. КАПАК НА РЕЗЕРВОАРА.
10. РЕЗЕРВОАР Съдържа гориво и горивен филтър.
11. СТАРТОВО ВЪЖЕ Издърпайте въжето на стартера (7-10 пъти), за да отстраните въздуха от горивната система и осигурете на карбуратора прясно гориво.
12. ДРОСЕЛОВА КЛАПА Управлението на дроселовата клапа е разположено в горната част на капака на филтъра. ЗА ПУСКАНЕ НА СТУДЕН ДВИГАТЕЛ Поставете лоста в затворено положение, за да стартирате студен двигател. Спуснете лоста надолу, за да започнете работа.
13. ЗАЩИТЕН КАПАК Монтиран е директно над режещия инструмент. Помага за защита на работещия човек от трева и клони, летящи настрани. Не работете с косачка без капак.
14. НОЖ, разположен в защитния капак, който отрязва найлоновата нишка до необходимата дължина (17-18 cm). Ако найлоновата нишка стане твърде дълга (над 18 cm), това води до намаляване на скоростта, прегряване или повреда на двигателя.
15. КОСЯЩА ГЛАВА С НАЙЛОНОВ РЕЖЕЩ ЕЛЕМЕНТ съдържа сменяема найлонова режеща нишка.

Благодарим Ви за закупуването на бензинова косачка Procraft. Това ръководство обяснява как да боравите правилно с косачката. Преди употреба, моля, прочетете внимателно ръководството, използвайте продукта правилно и спазвайте предпазните мерки при работа. Моля, обърнете внимание, че поради промени в спецификациите, всички части и параметри на вашия продукт може да не съвпадат с това ръководство.

Техническите спецификации подлежат на промяна без предизвестие.

ПРЕДУПРЕЖДАВАЩИ ЗНАЦИ



Тъй като косачката е високоскоростен инструмент, трябва да се вземат специални мерки за безопасност, за да се намали рискът от увреждане. Прочетете внимателно ръководството. Запознайте се с управлението и правилното използване на продукта. Научете как правилно да го изключите.



Този знак, придружен от думите ПРЕДУПРЕЖДЕНИЕ и ОПАСНОСТ, обръща внимание на факта, че продуктът е в състояние, което може да доведе до СЕРИОЗНО УВРЕЖДАНЕ НА ПОТРЕБИТЕЛЯ.



ПРОЧЕТЕТЕ И ИЗУЧЕТЕ ръководството и инструкциите за употреба.

	ВИНАГИ ЗАЩИТАВАЙТЕ ОЧИТЕ И УШИТЕ СИ СЪС СПЕЦИАЛНИ СРЕДСТВА.
	Винаги ИЗКЛЮЧАВАЙТЕ ПРОДУКТА и се уверявайте, че режещият елемент е спрял преди почистване, отстраняване или регулиране на острието.
	ПРЕДУПРЕЖДЕНИЕ! Никога не модифицирайте решещите ножове по никакъв начин. Неправилната употреба на ножа може да доведе до СЕРИОЗНИ или дори СМЪРТНИ ПОСЛЕДСТВИЯ.

ПРЕДУПРЕЖДЕНИЕ! ОПАСНОСТ!

Изгорелите газове на тази машина могат да причинят рак, вродени дефекти и други опасности за здравето.

Спецификациите, описанията и илюстрациите в това ръководство са актуални към момента на публикуването и подлежат на промяна без предизвестие. Илюстрациите могат да включват допълнителни символи и аксесоари, които не са включени в стандартния пакет.

ПРАВИЛА ЗА БЕЗОПАСНОСТ И ПРЕВАНТИВНИ МЕРКИ

Трябва да се спазват подходящи предпазни мерки. Както с всички бензинови инструменти, с продукта трябва да се работи внимателно. **НЕ ИЗЛАГАЙТЕ СЕБЕ СИ И ДРУГИТЕ НА ОПАСНОСТ.** Следвайте тези общи указания. Не позволявайте на други хора да използват продукта, докато не са изучили ръководството, правилата за безопасност и не са обучени за правилна употреба.

- ♦ Винаги носете специални защитни очила. Облечете се подходящо: свободните дрехи и украшения могат да бъдат захванати в подвижни части. Препоръчва се защита на краката по време на работа.
- ♦ Прегледайте продукта, като проверите всички болтове, гайки, винтове и т.н., както и дали има повреди, и сменете или направете, ако е необходимо, преди да започнете работа.
- ♦ **НЕ ИЗПОЛЗВАЙТЕ** никакви приспособления с този продукт, различни от препоръчаните от производителя. Това може да доведе до повреда на оператора или други хора или до повреда на продукта.
- ♦ Избягвайте попадането на масло и гориво на дръжките на продукта.
- ♦ Не пушете, когато смесвате гориво или пълните резервоара.
- ♦ Не смесвайте гориво на закрито или в близост до източници на огън. Осигурете адекватна вентилация.
- ♦ Винаги смесвайте и съхранявайте гориво в подходящо етикетирани контейнер, използването на който е одобрено от националните закони и е подходящо за такава употреба.
- ♦ Никога не сваляйте капачката на резервоара, когато продуктът работи.
- ♦ Никога не използвайте и не тествайте продукта на закрито. Изгорелите газове на продукта съдържат много вредни вещества.
- ♦ Никога не се опитвайте да коригирате или промените настройките на продукта, докато той функционира. Винаги поставяйте продукта, когато не работи върху равна, чиста повърхност.
- ♦ Не използвайте продукта, ако е повреден или лошо настроен. Никога не сваляйте капака на машината. Това може да доведе до сериозни щети на оператора или други, както и до повреда на продукта.
- ♦ Проверете областта, която трябва да бъде окосена, и отстранете всички предмети, които могат да попаднат в режещия елемент. Също така премахнете всички предмети, които продуктът може да отхвърли с движението си по време на работа.
- ♦ Съхранявайте и използвайте на място, недостъпно за деца. Хората трябва да са на сигурно разстояние от работната зона, **НАЙ-МАЛКО 15 МЕТРА.**
- ♦ Никога не оставяйте продукта без надзор.
- ♦ Не използвайте този продукт за работа, различна от тази, за която е предназначен.
- ♦ Не се преуморявайте. Поддържайте правилна позиция и баланс по всяко време. Не използвайте продукта, докато стоите на строителна стълба или на друго нестабилно място.
- ♦ Дръжте ръцете и краката си далеч от косящия елемент, докато използвате продукта.
- ♦ Не използвайте този инструмент за „замитане“ окосена на трева.

- ♦ Не използвайте продукта, когато сте уморени, неразположени или под въздействието на лекарства или алкохол.
- ♦ Използвайте кордова глава без повреди по време на работа. Ако се хване камък или друга пречка, изключете двигателя и проверете главата. Никога не използвайте счупена или неправилна кордова глава.

СЛЕДВАЙТЕ ИНСТРУКЦИТЕ ЗА ЗАМЯНА НА АКСЕСОАРИ

- ♦ Не съхранявайте косачката на закрито, където парите от гориво могат да достигнат източници на открит пламък от котли, награвелите, печки и др. Да се съхранява само на закрито и добре проветриво място.
- ♦ Уверете се, че вашият инструмент е безопасен и работи правилно. Това може да направите при вашия представител на фирмата. Използването на други (чужди) аксесоари или устройства може да доведе до опасности или да причини вреда на потребителя, да повреди продукта и да анулира гаранцията.
- ♦ Почистете добре продукта, особено резервоара за гориво, около резервоара за гориво и въздушния филтър.
- ♦ Когато зареждате с гориво, уверете се, че двигателят е изключен и охладен. Никога не зареждайте с гориво, ако двигателят работи или не се е охладил. Когато изтича бензин, уверете се, че всички остатъци са напълно отстранени, преди да стартирате двигателя.
- ♦ Работете на поне 15 метра от други работници и странични хора.
- ♦ Не се приближавайте до човек, който работи с косачка, без да се уверите, че е изключил двигателя. Не разсейвайте работещ човек, това може да доведе до опасна ситуация.
- ♦ Никога не докосвайте косящата глава, докато двигателят работи. Ако трябва да регулирате защитния капак или главата, уверете се, че сте изключили двигателя и че главата не се върти.
- ♦ Двигателят трябва да бъде изключен, когато продуктът се превърля от една работна зона в друга.
- ♦ Работете внимателно с косящата глава, така че да не се повреди на камъни или на земята. Неправилната употреба на продукта ще съкрати ползения му живот и ще доведе до опасност за безопасността за вас и другите.
- ♦ Обърнете внимание на хлабавото закрепване и прегряване на частите. Ако имате някакви проблеми с продукта, спрете работата незабавно и внимателно проверете косачката. Ако е необходимо, проверете продукта при търговеца. Никога не работете с косачка, която има неизправности.
- ♦ Когато стартирате или докато двигателят работи, никога не докосвайте горещи части, като заглушител, проводник с високо напрежение или свещ.
- ♦ След като двигателят спре, заглушителят все още е горещ. Никога не поставяйте продукта върху запалим материал (каш суха трева), близо до леснозапалими газове или течности.
- ♦ Бъдете изключително внимателни, когато работите под дъжда или веднага след дъжд, тъй като земята може да е хлъзгава.
- ♦ Ако се подхлъзнете или паднете на земята или в дупка, незабавно изключете двигателя.
- ♦ Не позволявайте косачката да падне или да я ударите в препятствия.
- ♦ Ако продуктът се съхранява за продължителен период от време, изпразнете резервоара за гориво и карбуратора, почистете частите на продукта, поставете го на безопасно място и се уверете, че двигателят се е охладил.
- ♦ Периодично проверявайте продукта, за да се уверите, че работи безопасно и ефективно. За пълна проверка на вашата косачка, моля, свържете се с вашия дилър.
- ♦ Дръжте продукта далеч от източници на огън и искри.
- ♦ Смята се, че така нареченият феномен Райнод, който засяга пръстите на определени хора, може да бъде причинен от излагане на вибрации и студ. Излагането на вибрации и студ може да причини усещане за изтръпване и парене, придружено от загуба на цял и чувствителност в пръстите. Следните указания се препоръчват, тъй като нивото на минималните стойности, които могат да причинят това явление, е неизвестно:
- ♦ Поддържайте тялото си топло, особено главата, шията, краката, ръцете и китките.
- ♦ Поддържайте добро кръвообращение, като изпълнявате енергични упражнения за ръце по време на чести почивки; не пушете.
- ♦ Ограничете часовете на работа. Избягвайте ежедневната употреба на косачката или друг бензинов инструмент.

- ♦ Ако се чувствате неприятно заради вибрации и студ, консултирайте се с вашия лекар за възможността да работите с косачката.
- ♦ Винаги носете защитни слушалки; силен звук за дълъг период от време може да причини увреждане или дори загуба на слуха.
- ♦ Защитете напълно лицето и главата си, за да предотвратите увреждане, което клоните могат да причинят.
- ♦ Носете нехлъзгащи се ръкавици, за да държите здраво дръжката на косачката. Ръкавиците също намаляват ефекта на вибрациите върху ръцете ви.

МОНТАЖ

ИНСТАЛИРАНЕ НА ПЛАСТМАСОВИЯ ЗАЩИТЕН КАПАК

Закрепете защитния капак на пръта с помощта на скобата и болтовете.

Затегнете болтовете, след като скобата на защитния капак е монтирана в необходимото положение.

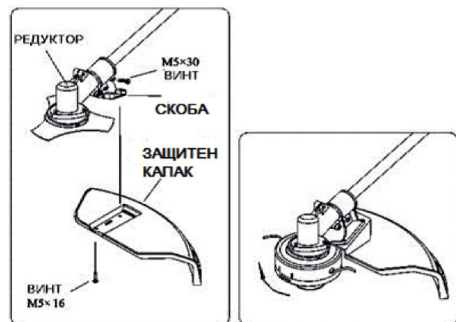

⚠ ПРЕДУПРЕЖДЕНИЕ! МЕРКИ ЗА БЕЗОПАСНОСТ!

МОНТАЖ НА КОСЯЩА ГЛАВА С НАЙЛОНОВ ЕЛЕМЕНТ

Подравнете отвора в адаптерната плоча с отвора на оста и инсталирайте захващащия инструмент.

Дръпнете кордата на косачката глава около пръта (завъртете я по посока на часовниковата стрелка), докато тя е здраво опъната. Извадете инструмента за захващане.

МОНТАЖ НА ДРЪЖКАТА

Закрепете дръжката към скобата. Настройте дръжката до удобно за вас положение и затегнете с 4 болта M5x25.

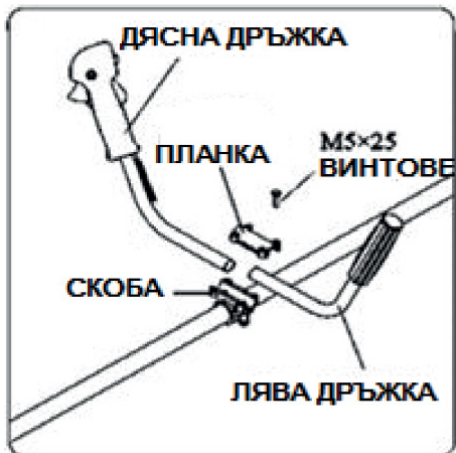

МОНТАЖ НА РЕЖЕЩ ИНСТРУМЕНТ

Фиксирайте дръжката А, ножа за рязане, дръжката В, шайбата в този ред, след което го затегнете гайката с лява резба.

Подравнете отвора на редуктора и дръжката А, поставете ключа на вала S = 4 mm.

Завъртете гайката на режещия инструмент по посока на часовниковата стрелка, докато тя е фиксирана здраво.

Закрепете с щифт 2x16.



⚠ ПРЕДУПРЕЖДЕНИЕ! МЕРКИ ЗА БЕЗОПАСНОСТ!

ПРЕКОМЕРНОТО НИВО НА ВИБРАЦИЯ ЩЕ ДОВЕДЕ ДО СПИРАНЕ НА ДВИГАТЕЛЯ

Прекомерната вибрация на режещия инструмент показва, че той не е инсталиран правилно. Незабавно спрете двигателя и проверете режещия инструмент.

Използвайте само оригинални резервни части на нашата компания за инструмента по време на обслужване.

ИЗПОЛЗВАНЕ НА КОСЯЩАТА ГЛАВА

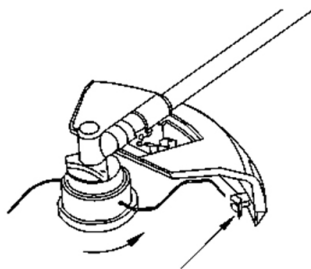

НОЖЪТ ЗА ОТСИЧАНЕ Е ОТ ЛЕВОЙ СТОРОНЕ

Косачката глава се върти по посока на часовниковата стрелка. Ножът, който отрязва найлоновата нишка, се намира от дясната страна на защитния капак.

Страна на изхвърляне на окосена трева

⚠ ПРЕДУПРЕЖДЕНИЕ! ОПАСНОСТ!

По време на работа трябва да е монтиран защитния капак. Винаги използвайте защитния капак и ножа, за да режете найлонова нишка, когато работите с косачката глава.

За почти всички видове косене и рязане се препоръчва да наклоня-

те късачата глава, така че обработеният материал да бъде насочен в ПРОТИВОПОЛОЖНА ПОСОКА ОТ ОПЕРАТОРА и защитния капак. (виж съответната рисунка)

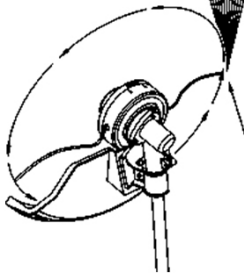

⚠ ПРЕДУПРЕЖДЕНИЕ! ОПАСНОСТ!

Наклоняването на косящата глава към другата страна ще доведе до отклоняване на клоните и тревата във вашата посока. Ако косящата глава е успоредна на земята, тогава обработеният материал също ще бъде насочен към работещия човек.

⚠ ПРЕДУПРЕЖДЕНИЕ! ОПАСНОСТ!

Използвайте само висококачествена найлонова нишка с диаметър 2,5 мм. Никога не използвайте тел или метална нишка вместо найлонова нишка. Използвайте найлонова нишка с правилния диаметър в косящата глава.

⚠ ПРЕДУПРЕЖДЕНИЕ! ОПАСНОСТ!

Проявявайте изключително внимание при работа върху пясъчни и бетонни повърхности, тъй като малките камъни и предмети се изхвърлят с висока скорост. Защитният капак не може да осигури пълна защита срещу предмети, които отскачат от такива повърхности.



Косене на трева

Тук е показано разположението на тримера внимателно към растителността, която искате да косите. Бавно наклонете косящата глава, за да насочите тревата далеч от вас. Ако косенето се извършва близо до преграда, като ограда, жив плет, подождайте от страната, където обработеният материал ще бъде изпратен в ПРОТИВОПОЛОЖНА ОТ ВАС посока.

Бавно преместете косачата глава в посока на косене на работната зона по преградата, но не минавайте през ръба и не претоварвайте инструмента. Косене на трева може да се извършва едновременно с рязане на плевели.

ПРЕДУПРЕЖДЕНИЕ! ОПАСНОСТ!

Не използвайте метални инструменти за рязане за премахване на чим и кантиране.

ПРЕМАХВАНЕ НА ЧИМ И КАНТИРАНЕ

И двата вида работа се извършват с режеща нишка на косящата глава по шаблон на „опънат конец“. Премахването на чим е премахването на горния слой на растителността. Кантирането е косене на трева, която надхвърля пътеки или тротоари. При извършване на операции по премахване на чим или кантиране, е необходимо инструментът да се позиционира така, че отрязаната трева, мръсотия и други предмети да не летят към работещия човек, дори когато те отскачат от твърда повърхност. Въпреки че рисунките показват как правилно да държите косачката при премахване на чим или кантиране, всеки човек

трябва да реши за себе си най-удобното положение на инструмента, което е най-подходящо за неговото телосложение и растителността, която се обработва.

ПОЛЗВАНЕ НА РЕЖЕЩ ИНСТРУМЕНТ

Има много видове режещи инструменти, но най-използваните са следните видове:

Нож за рязане се използва за косене на храсти и плевели с диаметър до ¾ инча. В тази косачка могат да се използват само 255 мм 3-лъчеви ножове.

Режещ диск с остри зъби, използван за косене на стебла с диаметър от ¾ до 3 инча.

⚠ ПРЕДУПРЕЖДЕНИЕ! ОПАСНОСТ!

Винаги използвайте презрамката (раменния колан). Регулирайте дължината и скобата на презрамката, така че косачката да е на няколко сантиметра над земята. Косящата глава и защитният капак трябва да се нивелират във всички посоки. Закрепете машината към дясното рамо.

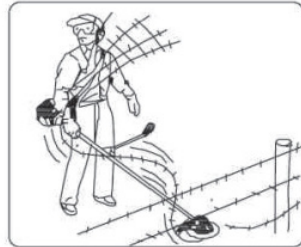

⚠ ПРЕДУПРЕЖДЕНИЕ! ОПАСНОСТ!

Не използвайте косачката за дървета, само за храсти.

Не косете с тъл, напукан или повреден режещ инструмент.

Преди да започнете да косите, огледайте района за камъни, метални стълбове или тел от счупена ограда. Ако препятствието не може да бъде отстранено, маркирайте местоположението му, така че да можете да го заобиколите, когато косите с. Камъните и металните предмети ще притъпят или повредят режещия инструмент. Телта може да се урие около косящата глава или да се хвърли във въздуха.

КОСЕНЕ НА ПЛЕВЕЛИ

Това е процедура за рязане на трева, плевели, малки гъсталаци с помощта на режещ инструмент под формата на нож с 3 лъча.





ЗАБЕЛЕЖКА

Не използвайте машината за рязане на дървета с диаметър по-голям от 1,25-2 cm.

Косенето може да се извърши в две посоки или само от едната страна, която ще върти в противоположна на оператора посока. Затегнете леко колана от тази страна. Малко окосена трева ще полети в посока на оператора, ако коси в две посоки.

Това е възможно, когато използвате страната на режещия инструмент, която се върти в противоположна на оператора посока. Затегнете леко колана от тази страна. Малко окосена трева ще полети в посока на оператора, ако коси в две посоки.

РЯЗАНЕ НА ДЪРВЕТА

Тази операция може да се извърши само при използване на режещ диск с остри ръбове, в случай че дърветата имат по-голям диаметър. Ако се получи откат, това ще доведе до затпяване на режещия инструмент. В случай, че материалът е много плътен или издръжлив, е необходимо да използвате режещ диск с остри ръбове, вместо режещ нож.

Дърветата с диаметър повече от 17-18 cm, могат да бъдат отсечени, вместо да режат. Винаги режете дървета, като стоите от страната, която е безопасна за вас и няма да доведе до падане на дървото към инструмента. Откат или заяждане на диска може да доведе до падане на дървото върху инструмента и да го счупи.

Не прилагайте прекомерна сила върху инструмента. Не сменяйте режещия инструмент, когато той вече е в дървото. Не прилагайте прекомерно налягане или натоварване върху машината, което ще доведе до счупване или напукване на режещия инструмент.

СМЕС ГОРИВО-МАСЛО

Двухтактовият двигател работи на горивна смес от бензин и моторно масло. Качеството на тези сервизни материали има решаващо влияние върху работата и живота на двигателя.

Бензин

Използвайте само марков бензин с минимално октаново число 90 ROZ (октаново число по изследователски метод).

Моторно масло

Използвайте само моторно масло за двухтактови двигатели.

Висококачествени моторни масла за двухтактови двигатели трябва да отговарят на спецификациите.

Бензинът или маслото с по-ниско качество могат да причинят повреда на двигателя, уплътнителни пръстени, горивни тръби и резервоара за гориво.

Състав на горивото

При работа с бензин избягвайте директен контакт с кожата и вдишване на бензинови пари.

Опасност за здравето!

Налейте първо маслото в тубата, предназначена за гориво, след това бензина и разбъркайте добре.

Съотношение на горивната смес

▲ ВАЖНО

1:25 - 1 част масло + 25 части бензин

Примеры

Бензин	Масло за двухтактов двигател 1:25	
литри	литри	(cm ³)
1	0.025	(25)
5	0.125	(125)
10	0.250	(250)
15	0.375	(375)
20	0.500	(500)
25	0.625	(625)

Съхранение на горивната смес

Горивната смес се окислява. Когато приготвите горивната смес, смесете само необходимото количество за работа. Не използвайте гориво, което се съхранява повече от два месеца. Горивото, което се съхранява след този период, може да причини трудности при стартиране на двигателя и ниската му мощност. Ако горивната смес е в резервоара повече от 2 месеца, тя трябва да се излее и напълни с нова смес.

Съхранявайте горивната смес в одобрени туби за гориво на сухо и безопасно място.

- ♦ Разклатете добре тубата с горивната смес преди зареждане с гориво.

▲ ВНИМАНИЕ!

- ♦ Налягането в тубата може да се повиши. Отваряйте внимателно тубата с гориво
- ♦ Почиствайте внимателно тубата и резервоара от време на време. Течността, използвана за почистване, трябва да се изхвърля, както е предписано и без никаква вреда за околната среда!

Зареждане с гориво



- ♦ Преди да зареждате с гориво, почистете резбовата капачка на гърлото на резервоара и околността на резервоара, за да не попадне мръсотия в капачката!
- ♦ Поставете мотокосачката така, че винтовата капачка на гърлото да сочи нагоре.

Когато зареждате с гориво, уверете се, че горивото не се разлива и не пълните резервоара за гориво до край (препоръчително до ¾ от резервоара).

▲ ВНИМАНИЕ!

След зареждане с гориво, затегнете здраво капачката с ръка, жела-

телно - здраво.

ПОДГОТОВКА ЗА РАБОТА

Първо пускане в експлоатация

Чисто новото устройство (както е дошло от завода) не трябва да работи с високи скорости до третото зареждане на резервоара за гориво, за да не възникнат допълнителни натоварвания по време на разработване. По време на разработване, подвижните части трябва да се притъркат една към друга - в задвижващия механизъм има повишено триене. Следователно двигателят достига максимална мощност чак след 5 - 15 зареждания с гориво.

По време на работа

След продължителна работа при пълно натоварване, двигателят трябва да остане на празен ход за известно време, докато по-голямата част от топлината се отстрани от потока от охлаждащ въздух, което намалява натоварването на задвижващите части (система за запалване, карбуратор) поради топлинен застои.

След работа

При спиране за кратко време: оставете двигателя да се охлади. Агрегатът с напълнен резервоар за гориво да се съхранява до следващата употреба на сухо място, далеч от източници на запалване.

ПРЕДУПРЕЖДЕНИЕ! ОПАСНОСТ!

- ♦ Никога не пълнете резервоара до край (препоръчително на $\frac{3}{4}$ от капацитета).
- ♦ Никога не добавяйте гориво в резервоара в затворено, слабо проветриво място.
- ♦ Никога не зареждайте с гориво близо до открит пламък или искри.
- ♦ Уверете се, че отстранявате разлятото гориво, преди да стартирате двигателя.
- ♦ Не се опитвайте да зареждате гориво, докато двигателят е горещ.

ПРЕДИ НАЧАЛОТО НА РАБОТАТА ПРОВЕРЕТЕ СЛЕДНОТО:

- ♦ Проверете закрепването на всички външни болтове и гайки.
- ♦ Проверете капака на въздушния филтър за прах.
- ♦ Почистете въздушния филтър от всякакъв натрупан прах.
- ♦ Уверете се, че защитният капак е здраво закрепен.
- ♦ Уверете се, че горивото не изтича.
- ♦ Уверете се, че режещият инструмент не е напукан..

ПРЕДУПРЕЖДЕНИЕ! ОПАСНОСТ!

Изгорелите газове на косачката съдържат химикали, които могат да причинят рак, вродени дефекти и други опасни здравни последици.

РЕЖИМИ НА РАБОТА

ПРОЦЕДУРИ ПО ПУСКАНЕ И СПИРАНЕ НА ДВИГАТЕЛЯ

ПУСКАНЕ НА СТУДЕН ДВИГАТЕЛ

- ♦ Превключете лоста в положение СТАРТ.
- ♦ Леко натиснете бутона (праймера) на карбураторната помпа няколко пъти (5-7 пъти), за да напълните карбуратора с гориво.
- ♦ Студен старт: поставете лоста на клапата за стартиране на карбуратора в положение ЗАТВОРЕНО.
- ♦ Опрете машината надеждно върху земята: Основата на двигателя и предпазителя на режещия инструмент служат за здрава опора. Режещият инструмент не трябва да влиза в контакт със земята или други предмети!
- ♦ Заемете стабилна позиция.
- ♦ Натиснете устройството здраво към земята с лявата ръка, пацеца под корпуса.
- ♦ Не поставяйте крака си върху пръта и не се опирайте на него с коляно!
- ♦ Натиснете едновременно предпазния лост и лоста на дросела.
- ♦ Издърпайте бавно дръжката на стартера до първото забележимо място, изискващо усилие и след това я издърпайте рязко и със сила, докато двигателят не започне да работи. Не дърпайте въжето до края.

- ♦ Поставете лоста на клапата за стартиране в положение ОТВОРЕНО.
- ♦ Повтаряйте, докато двигателят стартира.

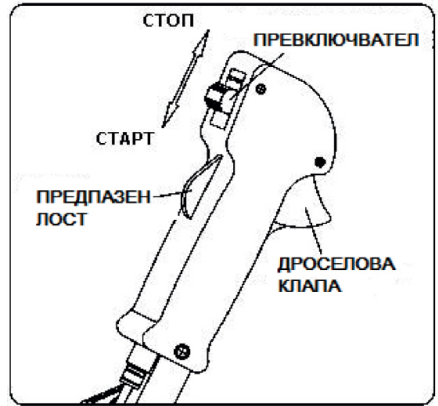

Не освобождавайте ръкохватката на стартера бързо - отпуснете я бавно спрямо посоката на дърпане, за да може въжето на стартера да бъде навит правилно.

Оставете двигателя няколко минути да загрее преди да започнете работата.

ПУСКАНЕ НА ТОПЪЛ ДВИГАТЕЛ

Ако резервоарът за гориво е пълен, дръпнете ръчката на стартера един до три пъти и двигателят трябва да стартира; НЕ ЗАТВАРЯЙТЕ ДРОСЕЛА.

За коса T4200EL е възможно да стартирате топъл двигател с помощта на електрически стартер (рис 1 (11)). За да го използвате:

- ♦ Поставете предпазителя в електрическия стартер
- ♦ Натиснете бутона за стартиране на корпуса на електростартера при стартиране от земята (или на дръжката на косачката при стартиране от разтоварване) и задръжте докато двигателят запали (НЕ ПОВЕЧЕ ОТ 3-5 СЕКУНДИ)
- ♦ След стартиране на двигателя отпуснете бутона за стартиране.

Забележка: Ако след натискане на бутона за стартиране на електрически стартер нищо не се случи, проверете:

- ♦ Дали акумулаторите на електрическия стартер са заредени (заредете с доставеното зарядно устройство, ако батериите са разредени)
- ♦ Предпазителят е поставен правилно.
- ♦ Цялост на предпазителя.
- ♦ Спиране на двигателя
- ♦ Поставете превключвателя на позиция STOP"

СПИРАНЕ НА ДВИГАТЕЛЯ

Преместете превключвателя в положение СТОП.

ПОДДРЪЖКА И ГРИЖА

ВЪЗДУШЕН ФИЛТЪР

- ♦ Прахът, събран във въздушния филтър, намалява мощността на двигателя, увеличава разхода на гориво и позволява на абразивни частици да влязат в двигателя. Вадете въздушния филтър толкова често, колкото е необходимо, за да го поддържате в добро състояние.
- ♦ Лекият прах може просто да се отстрани, като разклатите филтъра. Тежките частици могат да се премахнат с подходяща течност.

НАСТРОЙКА НА КАРБУРАТОРА

Не настройвайте карбуратора сами без нужда. Ако имате проблеми с карбуратора, свържете се с вашия фирмен доставчик. Неправилната настройка на карбуратора може да доведе до неизправност на двигателя и невалидна гаранция.

ГОРИВЕН ФИЛТЪР

- ♦ Резервоарът за гориво е оборудван с филтър. Филтърът е разположен в свободната част на тръбата за гориво и до него може да се достигне през отвора за гориво, като се използва тел под формата на кука или нещо подобно.
- ♦ Периодично проверявайте горивния филтър. Не позволявайте на прах да влезе в резервоара за гориво. Запушеният филтър може да доведе до проблеми със стартирането на двигателя и неизправности в работата му.
- ♦ Когато филтърът е запушен, го сменете.
- ♦ Когато вътрешността на резервоара за гориво е замърсена, тя може да бъде почистена чрез изплакване с гориво. **ПРОВЕРКА НА ЗАПАЛИТЕЛНАТА СВЕЩ**
- ♦ Не се опитвайте да изваждате запалителната свещ, когато двигателят не се е охладил, за да не повредите свещта.
- ♦ Почистете или сменете щепсела, ако е замърсен с много масло.
- ♦ Сменете щепсела, ако е износен.
- ♦ Искровият разрез трябва да бъде 0,6-0,7 мм.

Въртящият момент е = 145-155 кг/см.

РЕДУКТОР

Потребителят трябва да провери дали редуктора е смазан, преди да работи с косачката.

Проверявайте редовно нивото на смазка в редуктора, приблизително на всеки 8 часа работа:

- ♦ Развийте винтовата капачка, ако няма вътрешни следи от смазка, върскайте около 5-10 грама смазка в корпуса на предавката. Не пълнете напълно корпуса на предавката със смазка.
- ♦ Завийте отново винтовата капачка докрай.

ДОПЪЛНИТЕЛНИ УСЛОВИЯ

Преди да работи с косачката, потребителят трябва да се увери, че всички външни болтове са здраво закрепени. Потребителят също така трябва да провери затягането на болтовете по време на работата на машината.

ТРАНСПОРТ И БОРАВЕНЕ

- ♦ Бензиновият инструмент трябва да бъде изключен, когато се прехвърля от една работна зона в друга.
- ♦ След като двигателят е изключен, заглушителят е все още горещ, никога не докосвайте горещи части, като например заглушител.
- ♦ Уверете се, че горивото не изтича от резервоара.

ПРОДЪЛЖИТЕЛНО СЪХРАНЕНИЕ

- ♦ Проверете, почистете и поправете машината, ако е необходимо.
- ♦ Изпразнете цялото гориво от резервоара.
- ♦ Стартирайте двигателя. Това се прави, за да се изчерпи цялото гориво, което е в горивната тръба и карбуратора.
- ♦ Извадете свещта, изсипете една чаена лъжичка чисто двигателно масло в отвора на запалителната свещ и поставете свещта.
- ♦ Да се съхранява в сухо, чисто, помещение без прах.
- ♦ ТАКИВА НЕИЗПРАВНОСТИ като трудности при стартиране, неправилно функциониране и неизправности в работата могат да бъдат предотвратени, ако внимателно следвате инструкциите за употреба и процедури за поддръжка. Ако двигателят не работи правилно, проверете следното:
- ♦ Наред ли е горивната система и горивото влиза ли в двигателя.
- ♦ Системата за запалване дали работи, а свещта дали работи правилно.
- ♦ Наблюдава ли се подходяща компресия на двигателя.

ПРОБЛЕМИ С ПУСКАНЕТО

- ♦ Проверете и ако не сте сигурни в качеството на горивото, използвано в резервоара, го заменете.
- ♦ Проверете чистотата на горивото.
- ♦ Проверете горивния филтър, за да се уверите, че е чист (сменете го ако е необходимо).
- ♦ Уверете се, че елементите на въздушния филтър не са замърсени.
- ♦ Инсталирайте нова, правилно избрана свещ.

- ♦ Когато имате сериозни проблеми с продукта, не се опитвайте сами да го поправите, свържете се с вашия доставчик или сервиз.

ТАБЛИЦА С МЕТОДИ ЗА ОТСТРАНЯВАНЕ НА НЕИЗПРАВНОСТИ**МАШИНАТА НЕ СТАРТИРА**

Признак	Възможна причина		Отстраняване	
Нормална компресия на цилиндъра	Неизправност на горивната система	В резервоара няма гориво; Запушен филтър	Напълнете резервоара; Почистете филтър	
	Свещта е наред	Гориво	Горивото е твърде мръсно, в горивото има вода Твърде много гориво в цилиндъра Пропорциите на горивната смес са неправилни	Смяна на горивото Извадете свещта и я изсушете. Смесете горивото в правилните пропорции
Горивна система е наред	Щепсел, кабел, свещ са наред	Свещ	Свещ, замърсена с масло; Изолацията на свещта е повредена; Искровият разрез е твърде дълъг или къс	Почистете излишното масло Сменете свещта Задайте искровия разрез на 0,6-0,7 мм
	Неизправен щепсел, кабел, свещ	Щепселът, кабелът е повреден или щепселът е изключен; Неправилна хлабина на обината на индуктора		Сменете или поправете Регулирайте хлабината на обината
Горивна система е наред	Недостатъчна компресия	Износен бутален пръстен; Пръстеният на буталото е счупен; Свещта не е фиксирана; Пространство между цилиндъра и картера	Сменете буталния пръстен Сменете или поправете улътнението.	
	Компресията е наред	Щепселът е слабо свързан към контакта Прекъсвачът е повреден или веригата е повредена.	Закрепете щепсела здраво към контакта Сменете или поправете	

Ниска мощност/ производителност

Признак	Възможна причина	Отстраняване
Двигателят спира да работи при увеличаване на мощността Димните емисии са незначителни. Карбураторът връща искра	Филтърът за гориво е запушен Няма достатъчно гориво в карбуратора Заглушител, замърсен с масло	Почистете горивния филтър, почистете горивната тръба, регулирайте карбуратора Почистете излишното масло.
Ниска компресия	Износено бутало, бутален пръстен или цилиндър	Сменете всички износени части.
Неизправност в компресията на картера	Съединението на цилиндъра и картера	Сложете уплътнение
Теч на картера на двигателя	Лоша изолация	Сменете изолацията
Прегрява двигателя	Твърде дълъг работен период, постоянно висока скорост или постоянно високо натоварване Капак на цилиндъра, замърсен с масло	Избягвайте да работите в тези режими. Почистете капака от маслото

Двигателят работи с прекъсвания

Признак	Възможна причина	Отстраняване
Чукане в двигателя	Износва се буталото, буталният пръстен или цилиндърът. Оста на буталото е износена. Износена основа за дръжка.	Сменете буталото / буталния пръстен Сменете оста Сменете основата
Звук от чукане на метал	Двигателят е прегрял Пространството в капака на цилиндъра е запълнено с масло Неподходяща категория гориво / октаново число	Избягвайте продължителната употреба на продукта при висока скорост и големи натоварвания. Почистете залежите от масло Използвайте необходимия клас гориво / октан
Двигателят работи с прекъсвания / спира	В горивото има вода Неправилна хлабина между контактите на запалителната свещ Неправилна хлабина на обината на индуктора	Изпразнете резервоара за гориво и го сменете. Регулирайте празнината между контактите на свещта до 0,6-0,7 mm Регулирайте хлабина на индуктора до 0,3-0,4 mm

Двигателят внезапно спира

Възможна причина	Отстраняване
Резервоарът за гориво е празен Запалителната свещ е замърсена от натрупвания на масло и не функционира. Свещта не работи	Напълнете гориво Почистете натрупванията от масло Сменете свещта

RO|ROMÂNĂ**MOTOCOASA PE BENZINA
T4200Pro, T4200ELPro
INSTRUCȚIUNI DE OPERARE****Specificații tehnice**

Modele	T4200pro	T4200ELpro
Greutate (fără bara de tăiere și combustibil), (kg)	7,6	7,8
Tipul motorului	1E44F-5TS	
Cilindru	Monocilindru, 2 timpi	
Puterea motorului (kW)	1,4	
Capacitatea резервоарului de combustibil (l)	1,2	
Diametrul чутилуи (mm)	255	
Număr de dinți	3T, 40T	
Diametrul orificiului de montare (mm)	25,4	
Viteza maximă a чутилуид (min ⁻¹)	10000	
Capacitatea цилиндруи (cm ³)	51,7	
Turația motorului (min ⁻¹)	3000	

Vibrații

Valorile вибрациилор (pe mâner) determinate în conformitate cu ISO 22867:2021, m/s ²	10,5
Valori pentru nivelul de presiune acustică echivalentă determinate în conformitate cu ISO 22868:2021, dB	L pA =102 dB(A), K=3 dB(A)
Valori pentru nivelul de putere acustică echivalentă determinate în conformitate cu ISO 22868:2021 (dacă este cazul), dB	L WA =110 dB(A), K=3 dB(A)

Descriere (Des. 1)*

- | | |
|--------------------------------------|--------------------------|
| 1. Резервоар de combustibil | 6. Levier gaz |
| 2. Comandă de putere cu butonul STOP | 7. Tub de transmisie |
| 3. Carburator / filtru de aer | 8. Cadru de transmisie |
| 4. Rod cu mănere | 9. Dispozitiv de tăiere |
| 5. Rulmentul anti-vibrații | 10. Carcass de protecție |
| | 11. Electrostarter |

⚠ АТЕНȚИЕ

VĂ RUGĂM SĂ CITIȚI CU АТЕНȚИЕACEST MANUAL ÎNAINTE DE А ÎNCEPE SĂ LUCRAȚI CU UNEALТА

АТЕНȚИЕ:СĂ CITIȚI TEXTUL ЛА АСЕСТ СИМВОЛ, ÎНТРУСĂТ ЕЛ СЕ РЕФЕРА ЛА РЕГУЛЕДЕ DE ÎНСТРУȚИUNI IMPORTANTE DE СИГУРАНȚĂ

INSTRUCȚIUNI DE СИГУРАНȚĂ:













ÎNAINTE DE А ПУНЕ INSTRUMENTULU ÎН FУNCȚИUNE

Această motocoasă este destinată doar la cositul de iarbă, tufisurilor, arbuștilor ramificați și tufelor de plante. Orice altă utilizare a dispozitivului de tăiere cu motocoasa, care nu este menționat în acest manual, poate pune în pericol siguranța muncitorilor dvs.

- ♦ CИȚИȚИ cu атенție instrucțiunile de siguranță înainte de а începe lucrul. Păstrați acest manual de operare într-un loc sigur, astfel încât să îl puteți citi dacă apare о problemă.
- ♦ Motocoasa, pe care аȚИ cупăрат-о, este destinată numai la cositul de iarbă, tufelor ramificate și arbuștilor.
- ♦ Numai persoanele adulte și calificate care au fost instruite și familiarizate corespunzător cu funcția și activitatea motocoasei de către un tehnician calificat sau de către distribuitorul local pot lucra cu motocoasa.
- ♦ Ca utilizator al motocoasei, sunteți responsabil pentru siguranța oricărei persoane sau а unui обiect care се афă в interiorul spațiului dvs. de lucru.
- ♦ ТоȚИ oamenii, animalele și обiectele delicate ar trebui să fie situate la cel puțin 15 metri de instrument și de zona de lucru.

- ◊ Lucrați cu motocoasa numai dacă sunteți sănătoși; Nu trebuie să întrebuințați alcool sau medicamente care să vă reducă atenția.
- ◊ Lucrați cu motocoasa exclusiv în lumina zilei și cu o vizibilitate bună.
- ◊ Purtați întotdeauna haine de lucru adecvate și echipament de protecție adecvat: cizme de lucru închise sau cizme cu tălpi anti-alunecare, cască și mănuși de protecție. Nu uitați niciodată de ochelari sau de un ecran de protecție a ochilor și purtați o protecție pentru urechi pentru a vă proteja urechile de niveluri ridicate de zgomot. Să strângeți părul în coadă, astfel încât să nu cadă pe umeri.
- ◊ Nu utilizați niciodată alt dispozitiv de tăiere decât cel furnizat de producător și utilizați numai piese de schimb originale furnizate de producător. Nu îndepărtați niciodată echipamentul individual de protecție, deoarece acest lucru vă poate periclită siguranța.
- ◊ Utilizați dispozitivul de tăiere numai în stare perfectă. Nu folosiți niciodată piese de tăiere rupte, uzate, deformate, indoite sau crăpate.
- ◊ Nu utilizați niciodată dispozitivul în apropierea unei clădiri sau în interiorul unei clădiri, deoarece există riscul otrăvirii prin gazele de eșapament. Manipulați combustibilul numai în zone deschise, departe de căldură, scântei sau flăcări și, bineînțeles, cu motorul oprit. Nu fumați niciodată și nu folosiți telefonul atunci când lucrați cu carburant.
- ◊ Asigurați-vă că toate dispozitivele de siguranță și echipamentul de siguranță sunt în stare bună, în stare de funcționare. Toate reparațiile și înlocuirea pieselor pot fi efectuate doar cu motorul oprit și mecanismul de tăiere oprit.
- ◊ Amintiți-vă întotdeauna pericolele expunerii prelungite la vibrații. Vă recomandăm să opriți munca din timp în timp și să faceți pauze scurte.
- ◊ Iarbă și tufișuri în aer pot provoca reacții alergice.

Loane privind securitatea

	Atenție, prudentă, pericol
	Citiți documentația și instrucțiunile de siguranță din acest manual de utilizare.
	Purtați echipament personal de protecție pentru a proteja ochii și urechile. Purtați cască de protecție.
	De asemenea, purtați încălțăminte și mănuși de protecție.
	Măinile și picioarele nu trebuie să se apropie niciodată de părțile rotative. Păstrați întotdeauna o distanță sigură de dispozitivul de tăiere.
	Pentru a porni mașina, apăsați butonul roșu de pe mânerul drept.
	Acordați atenție eventualelor obiecte care zboară departe de la instrument.
	Prevenirea: oamenii, animalele și obiectele delicate nu ar trebui amplasate mai aproape de 15 metri de zona de lucru.
	Nivelul zgomotului garantat.
	Pericol, risc de intoxicare.
	Suprafață fierbinte, pericol de arsuri.
	Pericol de incendiu sau de explozie.

Descrierea echipamentului de protecție (Fig. 2)

- A. Cască de protecție
- B. Căști
- C. Protecție împotriva posibilelor obiecte zburătoare

- D. Curea
- E. Mănuși
- F. Coperta mecanismului de tăiere
- G. Pantofi de siguranță
- H. Haine robuste de lucru
- I. Rulmentul anti-vibrații
- J. Mânerul cu maneta de comandă a turației motorului și butonul STOP
- K. Motor cu protecție la supraîncălzire

ASAMBLARE

Înainte de a începe, asigurați-vă că toate piesele sunt instalate corect.

Pixuri de instalare (Fig. 3)

Așezați butoanele cu maneta de comandă a turației motorului și butonul STOP din suportul metalic. Asigurați-vă că mâinile și incheieturile sunt ușor indoite în poziția normală de lucru. Strângeți cele 4 șuruburi în poziția corectă de direcție. Asigurați-vă că toate cele 4 șuruburi sunt strânse.

Instalarea unei carcase de protecție (Fig. 4)

Acest carcas de protecție trebuie fixat pe suportul cu două șuruburi. Fixați-l cu șurubul din centrul părții inferioare a suportului, puneți-l pe partea superioară a suportului și atașați-l cu al doilea șurub.

Cureaua

Cureaua atașată are o căptușeală pentru a proteja partea inferioară a spatelui. Trebuie să fie purtat astfel încât protecția taliei să fie pe partea dreaptă.

Echilibrarea instrumentului

Înainte de a începe lucrul, trebuie să reglați cureaua pentru a vă asigura că instrumentul este echilibrat: puneți-l pe curea și atârnați motocoasa.

- ◊ Reglați poziția dispozitivului de prindere pe tija astfel încât să aveți o parte perfectă a spatelui și a părții frontale a sculei.
- ◊ Dacă utilizați un dispozitiv de tăiere cu fir din nailon, trebuie să reglați cureaua astfel încât distanța dintre sol și firul de nailon să fie de la 0 până la 300 mm.
- ◊ Dacă utilizați cuțitul cu trei dinți, trebuie să reglați cureaua astfel încât distanța de la sol la cuțit să fie de 100 până la 300 mm.

Tipuri de dispozitive de tăiere

Operarea sigură și economică necesită utilizarea unui tip adecvat de dispozitiv de tăiere.

Cuțitul cu trei dinți și capul cu fir de nailon furnizat împreună cu scula sunt proiectate pentru majoritatea aplicațiilor. Folosiți numai piese de schimb originale, deoarece acestea sunt indicate de producător în mod specific pentru modelul dvs.

Nu folosiți niciodată fire de oțel sau alte materiale.

Montarea firului de nailon la motocoasă (Fig. 5)

Înșurubați capul cu șurubul central și strângeți-l corect.

Introduceți șurubul în două găuri (unul în protecția oțelului și celălalt în piulița de blocare).

Asigurați-vă că șurubul de nylon este fixat complet și bine.

Instalarea cuțitului cu trei dinți

Așezați cuțitul cu trei dinți pe gaibe de centrifugare (cu literele în sus).

Așezați și aiabă mare pentru a ține cuțitul.

Înșurubați șurubul central cu lentila inferioară și strângeți corespunzător.

Cuplu de strângere: 30 Nm.

Asigurați-vă că cuțitul este bine fixat.

Asigurați-vă că toate părțile dispozitivului de tăiere sunt fixate bine, așa cum este descris mai sus.

Dacă cuțitul este instalat incorect, acest lucru poate duce la DETERIORAREA SERIOASĂ A PROPRIETĂȚII ȘI A VĂTĂMĂRILOR.

Nu folosiți niciodată fire de nailon sau cuțite, cu excepția celor furnizate de producător. Utilizați întotdeauna dispozitivul de tăiere în stare perfectă, fără deformare, înepături, dinți deformați sau rușiți, ceea ce poate duce la distrugerea dispozitivului de tăiere.

La viteze mari, diverse obiecte pot zbura, ceea ce poate răni grav oamenii sau poate deteriora proprietatea.

Producătorul nu este responsabil pentru utilizarea necorespunzătoare a instrumentului.

ÎNAINTE DE A ÎNCEPE LUCRUL

Înainte de a începe lucrul, asigurați-vă că dispozitivul de tăiere este perfect asamblat, securizat și centrat corespunzător.

Asigurați-vă că toate piulițele și suruburile sunt strânse complet. În plus, asigurați-vă că și capacul de protecție este instalat. Dacă este posibil, curățați suprafața de lucru și eliberați-o de obiecte cum ar fi unghii (cuie), sârmă metalică, pietre, fragmente de sticlă care pot zbura sau captura dispozitivul de tăiere.

Nu rulați mașina în interior sau în clădiri. Inhalarea gazelor de eșapament poate provoca intoxicații severe.

Dacă coștii iarba murdară, fiți foarte atenți, deoarece zborul din iarba tăiată și bucițele de plante pot duce la intoxicație. Folosiți echipament de protecție adecvat.

PREPARAREA MOTORULUI

AMESTEC DE COMBUSTIBIL: NUMAI 1:25

Utilizați benzină fără plumb pură cu un randament octanic de 95 și 100% ulei sintetic conceput special pentru motoare în doi timpi de înaltă performanță; pregătiți un amestec de 25 de părți de benzină pentru 1 parte de ulei.

Datorită utilizării uleiului sintetic special dezvoltat pentru motoarele în doi timpi, depunerile de carbon pe bujii, un piston, un amortizor de zgomot și un cilindru, precum și emisiile de gaze de eșapament sunt reduse. Acest lucru va asigura o lubrifiere perfectă, asigurând o durată lungă de viață a motorului.

Este foarte important să folosiți numai benzină pură de bună calitate și ulei de marcă. Un amestec de benzină și ulei ar trebui să fie utilizat în termen de trei săptămâni după ce l-ați pregătit.

Este absolut necesar să se pregătească un amestec de benzină și ulei înainte de a fi turnat în rezervorul de combustibil. Obțineți amestecul potrivit prin turnarea uleiului într-o cutie de benzină în raportul potrivit. Acest lucru trebuie făcut în aer liber, cu motorul oprit și în afara surselor de flacără sau scântei, nu trebuie să fumați și să nu folosiți telefonul. Agitați amestecul în canistră și în rezervorul de combustibil înainte de utilizare.

Apoi puteți continua turnarea amestecului în rezervorul de combustibil - desurubăți capacul rezervorului și turnați amestecul de benzină și ulei folosind o pâlnie, având grijă să nu stropiți amestecul din jurul dumneavoastră și să nu vă contaminați hainele. Dacă se întâmplă acest lucru, ștergeți zonele contaminate cu o cârpă curată.

Porniți motorul la o distanță de cel puțin trei metri de locul unde ați umplut rezervorul de combustibil pentru a preveni riscul de incendiu.

Nu turnați niciodată combustibil în rezervor atunci când motorul este fierbinte.

Pornirea motorului

Pentru a porni motorul, urmați acești pași:

1. După efectuarea cu atenție și în mod consecvent a tuturor etapelor de preparare și turnare a amestecului de combustibil, apăsați butonul roșu de pe mânerul drept.
2. Apăsați pompa de benzină de sub carburator de patru sau cinci ori pentru a scoate amestecul de combustibil din rezervorul de combustibil până la toate părțile liniei de combustibil.
3. Deplasați maneta de pornire în această poziție. << IN >>.
4. Apucați motocoasa cu mâna stângă (asigurați-vă că unealta este bine echilibrată și că mânerul este în poziția corectă pentru dvs.) și trageți încet mânerul cablului de pornire cu mâna dreaptă, astfel încât blocaajul să cadă pe volant.
5. Trageți maneta cablului de pornire de 4 ori sau de 5 ori până când motorul nu se va porni; după apăsarea clapetei de accelerație, butonul roșu va reveni la poziția inițială << OFF >>.
6. După pornirea motorului, eliberați maneta de pornire în această poziție << III >>.
7. Nu trageți niciodată starterul pe toată lungimea, pentru a preveni deteriorarea.

Dacă motorul nu se pornește, o bujie umedă poate fi defectă. În acest caz, desurubăți bujia, curățați-o și ștergeți-o, trageți repetat demarorul (fără bujie) pentru a curăța și elibera aerul din camera de combustie.

⚠ IMPORTANT

Dacă motorul este cald, toate aceste operațiuni nu sunt necesare, ci doar trageți motorul demarorului pentru a-l porni.

La inactiv, tăietorul nu trebuie să se rotească.

Pentru coasa T4200EL, este posibil să porniți un motor cald folosind un demaror electric (Desen 1 (11)). Pentru a-l folosi:

- ◊ Instalați o siguranță în demarorul electric
- ◊ Apăsați butonul de pornire de pe carcasa demarorului electric când porniți de la sol (sau pe mânerul coasei când începeți de la

descărcare) și țineți apăsat până când motorul pornește (NU MAI MULT DE 3-5 SECONDE)

- ◊ După pornirea motorului, eliberați butonul de pornire.

Notă: Dacă după apăsarea butonului de pornire de pe demaror electric nu sa întâmplă nimic, verificați:

- ◊ Dacă bateriile electrice de pornire sunt încărcate (încărcați folosind încărcătorul furnizat dacă bateriile sunt descărcate)
- ◊ Siguranța este instalată corect.
- ◊ Integritatea siguranței.
- ◊ Oprirea motorului
- ◊ Comutați comutatorul în poziția STOP

Funcționare

În timpul primelor zece ore de funcționare, lăsați motorul să funcționeze numai la viteză medie. Vă recomandăm să nu utilizați puterea completă a motorului, deoarece este necesar ca motorul și piesele individuale să fie uzate. După aceasta, motorul atinge puterea maximă.

După primele două ore de lucru, faceți o pauză și asigurați-vă că toate bolțurile și piulițele sunt bine strânse - strângeți, dacă este necesar.

UTILIZAREA MOTOCOASEI

Ce echipamente de protecție trebuie utilizate cu mecanisme de tăiere separate?

Carcasa de protecție este de două culori (partea principală poate fi de orice culoare, dar suportul mic este întotdeauna negru).

1. Dacă doriți să utilizați un cap cu fir de nylon Este necesar să folosiți o carcasă de protecție, ambele componente (partea principală a oricărei culori și un suport negru mic)
2. Dacă doriți să folosiți cuțitul cu trei dinți Trebuie să scoateți consola neagră mică (cu o șurubelniță) și să folosiți numai partea principală a carcasei de protecție.

Utilizați numai tăietorul furnizat de producător. Orice alte cuțite sau lame sunt INTERZISE.

Această bucuș este proiectată exclusiv pentru cosit iarba, tufișuri, arbuști ramificați și smocuri de plante.

- ◊ Asigurați-vă că motocoasa este perfect echilibrată (motorul și dispozitivul de tăiere). Dispozitivul de tăiere trebuie să fie paralel cu solul.
- ◊ Adăugați gaz de mai multe ori, fără a obține viteză maximă și nu începeți să lucrați, pentru a vă asigura că totul funcționează corect.
- ◊ Numai dacă capul cu fir de nailon sau cuțitul cu trei dinți se oprește complet din rotire, puteți să vă deplasați în zona de lucru ținând scula astfel încât dispozitivul de tăiere să se aplece la o înălțime mai joasă de talie și mai departe de corp. Asigurați-vă că pe o rază de 15 metri nu există oameni, animale sau orice altceva.

Stați ferm pe ambele picioare pentru a menține echilibrul.

Cositul ierbi

Tăiați iarba ca și cum ați fi într-un coridor cu lățimea de 1,5 metri, mutați pas cu pas și înclinați alternativ la stânga și la dreapta. La fiecare pas, asigurați-vă că stați ferm pe ambele picioare și păstrați echilibrul. Dacă folosiți cuțitul cu trei dinți pentru cosirea ierbi, coșii întotdeauna de la dreapta la stânga și lăsați un rând de iarbă cosit în stânga pentru a ușura greblarea și recoltarea.

Dacă este posibil, îndepărtați pietrele de pe pământ, chiar grămezi de lut, bucăți mici de lemn și orice parte fi ascuns sau slab vizibil în iarbă. Dacă ați lovit în mod accidental un obiect mare sau ați blocat dispozitivul de tăiere din cauza supraîncălzirii sau dacă a fost infășurată cu iarbă sau alt material pe dispozitivul de tăiere, trebuie să: reduceți viteza motorului până la viteza de ralanti și opriți-l prin apăsarea butonului STOP de pe mâner. (Trebuie să așteptați până când instrumentul de tăiere se oprește prin inerție.)

Puneți motocoasa pe pământ și asigurați-vă că dispozitivul de tăiere nu este deteriorat - dinții nu sunt ruți, cuțitul nu are fisuri. Înlocuiți dispozitivul de tăiere dacă este necesar. Dacă iarba este numai infășurată, scoateți-o și curățați dispozitivul de tăiere. Utilizați mânerul în timpul acestei operații.

În timpul acestei operațiuni, trebuie să purtați întotdeauna mănuși de protecție și să apăsați butonul STOP.

În cazul în care cele două firuri de nailon sunt prea scurte, adăugați puțin gaz și cu capul cu firurile din nailon loviți ușor de pământ, cele două firuri de nailon se întind și se taie automat la lungimea dorită. Repetați acest pas, dacă este necesar.

Utilizarea corectă a cuțitului cu trei dinți (Fig. 6)

Dacă utilizați motocoasa, toate sistemele de protecție și componentele de

siguranță trebuie să fie în ordine și să funcționeze.

Utilizarea cuțitului cu trei dinți poate duce la un recul periculos dacă nu respectați aceste standarde de siguranță obligatorii.

Citiți cu atenție schița din această pagină. Dacă tăiați un copac mic, trebuie să aveți întotdeauna dispozitivul de tăiere în poziția << A >>.

Puteți folosi poziția << B >> numai dacă țineți bine instrumentul. Nu este recomandat.

Poziția " NO " este interzisă deoarece poate provoca răni și este periculoasă pentru oameni, animale și obiecte. Nu utilizați niciodată această poziție.

Toate dispozitivele și elementele de siguranță trebuie păstrate în stare de funcționare corespunzătoare.

În timpul montării, reparării și curățării motorul trebuie oprit complet.

Este necesar să apăsați butonul << STOP >>.

În timpul funcționării, bucaș transmite vibrații persoanei care o utilizează. Această vibrație poate cauza oboseală crescută. Din acest motiv, vă recomandăm să faceți pauze regulate în timpul lucrului. Instrumentul este echipat cu un dispozitiv care suprime vibrațiile. Cu toate acestea, după câteva ore de lucru, vă recomandăm să luați o pauză (timp de 5-10 minute) și să lăsați motorul la ralanti pentru a răci fluxul de aer creat de rotorul în jurul acestuia.

ÎNȚEȚINEREA

Reglarea carburatorului

În timpul funcționării normale, pe carburator pot apărea mici modificări, mai ales când condițiile de lucru s-au schimbat de mai multe ori, după mai multe ore de funcționare sau datorită schimbărilor de temperatură sau poluente ambientale.

Reglarea carburatorului la turații ridicate

Dacă carburatorul necesită ajustare, urmați acești pași:

- ◊ Înșurubați șurubul galben al carburatorului în sensul acelor de ceasornic până la capăt, dar nu cu forță.
- ◊ Din această poziție, slăbiți șurubul la jumătate de viraj.
- ◊ Porniți motorul și măriți viteza motorului la putere maximă.
- ◊ Găsiți un loc unde motorul funcționează la max. viteză - întoarceți lent șurubul din fiecare parte întotdeauna la aproximativ 1/8 rotații.
- ◊ Când găsiți turația maximă a motorului, slăbiți șurubul cu 1/4 rotație pentru a mări viteza de injecție.

Regularizarea lucrului inactiv

- ◊ Strângeți sau slăbiți șuțul pentru a obține aproximativ 2500 turații a motorului.
- ◊ Acest parametru necesită un instrument special. Dacă nu-l aveți, contactați un centru de service autorizat.

Pentru ca reglajul să fie corect, trebuie să efectuați această operațiune atunci când motorul este cald.

Asigurați-vă că dispozitivul de tăiere este oprit complet și motorul nu funcționează.

Întreținerea și depozitarea instrumentelor după lucru

După finalizare, curățați întreaga motocoasă, eliminați iarba și murdăria și asigurați-vă că pe dispozitivul de tăiere nu există plante. Așezați motocoasa în cutia originală, astfel încât dumneavoastră sau alte persoane să nu vă răniți în timpul transportului.

Aveți grijă să nu deteriorați rezervorul de combustibil când așezați motocoasa. Motocoasa nu trebuie să cadă pe podea, deoarece poate fi deteriorată.

Dacă nu ați utilizat motocoasa pentru mai mult de 1 lună, urmați acești pași:

- ◊ Goliți complet rezervorul de combustibil.
- ◊ Protejați toate părțile metalice de coroziune prin aplicarea unui strat subțire de ulei.
- ◊ Deșurubați bujia, turnați câteva picături de ulei în cilindru, trageți starterul de 2-3 ori pentru a obține uleiul în toate locurile și înșurubați bujia înapoi.
- ◊ Vă recomandăm să porniți motorul pentru câteva minute la fiecare 60 de zile.
- ◊ Se amestecă amestecul din rezervorul de combustibil înainte de orice utilizare pentru a amesteca uleiul cu benzină.

PROBLEME

Pierderea de putere sau oprirea bruscă a motorului

- ◊ Asigurați-vă că rezervorul de combustibil nu este gol.
- ◊ Amestecul de combustibil nu a ajuns la carburator. Curățați sau înlocuiți filtrul de combustibil din rezervor.
- ◊ Apa a intrat în amestecul de combustibil. Curățați întregul sistem de distribuție a carburantului. Filtrul de aer este murdar. Curățați filtrul de aer. Spălați-l cu apă cu săpun. Uscați-l, ungeți-l cu ulei și puneți-l înapoi în filtru.
- ◊ Depozitele de carbon din cilindru, conducta de evacuare sau amortizorul de zgomot. Curățați sau înlocuiți toba de eșapament.
- ◊ De asemenea, este necesară verificarea și eventuala curățare a bujiei.

Calitatea slabă a tăierii

- ◊ Tăierea ierbiilor prea mare sau prea densă pentru puterea motorului.
- ◊ Iarba pe marginea taieri.
- ◊ Dacă se utilizează cuțitul cu trei dinți: lama este uzată sau suficient de ascuțită. Schimbați cuțitul.

Valorile declarate ale zgomotului și vibrațiilor

Motocoasele	A	B
T4200Pro	LWA = 110 dB	ahvd = 10,5 m.s ⁻²
T4200EL Pro	LWA = 110 dB	ahvd = 10,5 m.s ⁻²

Note explicative:

A = Nivelul de putere acustică garantat al instrumentului LWA (conform NV nr. 9/2002 Coll., Anexa nr. 3, partea B, clauza 25 și standardele tehnice Cehe ISO 3744)

B = valoarea agregată declarată a accelerației vibrațiilor transmise mâinii operatorului (în conformitate cu standardele tehnice CSN Cehe EN ISO 22867 și standardele tehnice Cehe EN ISO 20643)

Deoarece nivelul de presiune sonoră declarat A la locul de muncă al operatorului depășește 85 dB, este necesar să se utilizeze echipamente de protecție împotriva zgomotului. Datorită depășirii valorilor recomandate de zgomot și a vibrațiilor în timpul funcționării sculei, respectați următoarele recomandări:

- A. Protejați-vă auzul cu echipament de protecție adecvat, în conformitate cu standardele tehnice cehe EN 352-1 (dopuri pentru urechi) sau EN 352-2 (căști). Contactați distribuitorul pentru aceste echipamente de protecție;
- B. Întrerupeți lucrul instrumentului la fiecare 20 de minute, cu pauze cel puțin 10 minute. Operatorul nu trebuie expus la o altă sursă de zgomot sau vibrații în timpul acestor întreruperi;
- C. atunci când lucrați, utilizați unelte de lucru aprobate în conformitate cu standardele tehnice cehe EN 166 sau EN 1731 (haine strânse, pantofi rezistenți, mănuși de lucru și ochelari de protecție).

Puterea sonoră garantată LWA = 110 dB

⚠ ATENȚIE!

Utilizarea unui amestec de benzină și ulei de motor care nu îndeplinește cerințele producătorului va anula garanția.

Utilizați numai tăietorul furnizat de producător.

Utilizarea pânzei de ferăstrău pentru motocoasă este strict interzis.

Eliminarea ambalajelor și a uneltelor după sfârșitul duratei de viață

După despachetarea instrumentului, trebuie să eliminați ambalajele folosind materiale reciclate, în conformitate cu Legea privind deșeurile nr. 314/2006 Col. (cu modificările ulterioare), astfel cum a fost modificată și luând în considerare dispozițiile autorităților locale competente.

Atunci când eliminați un instrument la sfârșitul duratei sale de viață, vă recomandăm să procedați după cum urmează:

1. Îndepărtați toate piesele care pot fi utilizate cu instrumentul.
2. Îndepărtați părțile din plastic și metalele neferoase. Reziduurile și piesele dezasamblate trebuie eliminate în conformitate cu Legea privind deșeurile nr. 314/2006 a Legilor (cu modificările ulterioare) și ținând seama de reglementările autorităților locale.

INSTRUCȚIUNI DE COMANDĂ A PIESELOR DE SCHIMB

Atunci când comandați piese de schimb, furnizați următoarele informații pentru a identifica ușor:

1. tipul instrumentului, tipul motorului, numărul de serie și anul sculei
2. numărul piesei și numele specificat de producător în lista de componente
3. numărul de piese comandate separat pentru fiecare parte

4. adresa exactă sau numărul de telefon, numărul de fax sau adresa de e-mail
5. dacă nu sunteți sigur de identificarea corectă a piesei, trimiteți partea deteriorată fie către cel mai apropiat centru de service, fie la distribuitor.
6. comandați toate componentele în cel mai apropiat centru de service sau de la distribuitor.

Dacă există îndoieli cu privire la componente sau probleme tehnice, departamentul de vânzări sau service vă va răspunde la întrebări.

HUJMGYAR

BENZINMOTOROS FŰKASZA T4200Pro, T4200ELPro HASZNÁLATI UTASÍTÁS

Technické specifikace

Modellek	T4200pro	T4200ELpro
Tömeg (vágószerszemet és üzemanyag nélkül), (kg)	7,6	7,8
Motor típusa	1E44F-5TS	
Henger	Egyhengeres, 2 ütemű	
Motor teljesítmény (kW)	1,4	
Üzemanyag tartály kapacitása (l)	1,2	
Kés átmérője (mm)	255	
Fogak száma	3T, 40T	
A szerelőnyílás átmérője (mm)	25,4	
Maximális késsebesség (min ⁻¹)	10000	
Hengerűrtartalom (cm ³)	51,7	
Motor fordulatszám (min ⁻¹)	3000	
Vibrációk		
A rezgésértékek (minden fogantyúhoz) a szerint meghatározottak ISO 22867:2021, m/s ²	10,5	
Szerint meghatározott egyenértékű hangnyomásszint értékek ISO 22868:2021, dB	L pA =102 dB(A), K=3 dB(A)	
Szerint meghatározott egyenértékű hangteljesítményszint értékek ISO 22868:2021 (за необјидности), dB	L WA =110 dB(A), K=3 dB(A)	

Köszönjük, hogy megvásárolta a benzinmotoros fűkaszát. A jelen kézikönyv a benzinmotoros fűkaszra helyes alkalmazását magyarázza el. Használat előtt kérjük, figyelmesen olvassa el a kézikönyvet, alkalmazza a terméket helyesen és munkavégzés közben tartsa be a biztonsági intézkedéseket. Vegye figyelembe azt a tényt, hogy a műszaki jellemzők változásának következtében valószínű, hogy az Ön termékének nem minden paramétere egyezik meg adott kézikönyvben szereplőkkel.

A műszaki jellemzők előzetes értesítés nélkül is változhatnak.

FIGYELM EZTETŐ JELEK

Mivel a benzinmotoros fűkaszra egy magas fordulatszámú szerszám, ezért, a károsok kockázatának csökkentése érdekében be kell tartani a különleges elővigyázatossági intézkedéseket. Figyelmesen olvassa el a kézikönyvet. Ismerje meg a termék irányítását és a megfelelő felhasználás szabályait. Tanulja meg, hogyan kell a terméket helyesen kikapcsolni és gyorsan lekötni.

	Ez a jelzés, melyet a FIGYELMEZTETÉS és a VESZÉLY szavak kísérnek, arra hívja fel a figyelmet, hogy a termék olyan állapotban van, amely a FELHASZNÁLÓNAK okozott KOMOLY KÁROKHOZ vezethet.
	Olvassa el és tanulmányozza a jelen használati utasítást és a kézikönyvet.

	SZEMEIT ÉS FŰLEIT MINDIG VÉDJE SPECIÁLIS ESZKÖZKEL
	A tárcsa tisztítása, eltávolítása vagy beállítása előtt mindig kapcsolja ki a terméket és győződjön meg róla, hogy a vágórész megállt
	FIGYELMEZTETÉS! Soha, semmilyen módon ne változtassa meg a vágókészeket. A vágókésék nem megfelelő felhasználása KOMOLY, vagy akár HALÁLÓS KÖVETKEZMÉNYEKHEZ is vezethet..

⚠ FIGYELMEZTETÉS! VESZÉLY!

A termék kipufogó gázai rákos megbetegedést, születési rendellenességeket és más egészségkárosodást okozhatnak.

A jelen kézikönyvben közölt műszaki jellemzők, leírások és illusztrációk a kiadás dátumára érvényesek és előzetes értesítés nélkül is megváltozhatnak. Az illusztrációk olyan kiegészítő jelöléseket illetve tartozékokat is tartalmazhatnak, melyek nem képezik a szabványos készlet részét.

BIZTONSÁGI SZABÁLYOK ÉS

ÖVINTÉZKEDÉSEK

A következő biztonsági intézkedéseket kell betartani. Mint minden benzinmotoros szerszámmal, az adott termékkel is óvatosan kell bánni. NE TEGYE KI VESZÉLYNEK ÖNMAGÁT ÉS MÁSOKAT SEM. Kövesse ezeket az általános szabályokat. Ne engedélyezze a termék használatát idegen személyeknek mindaddig, míg nem tanulmányozták a kézikönyvet, a biztonsági szabályokat és nem tanulták meg a megfelelő felhasználást.

- ♦ A szemei védelmének érdekében mindig vegyen fel speciális szemüveget. Őltözködjön megfelelően, a lenge őltözék és az ékszerek a termék forgórészei közé kerülhetnek. Munkavégzés közben ajánlott a lábak védelme.
- ♦ Nézze át a terméket, hogy minden csavar, csavaranya, stb. meglegyen, valamint, hogy vannak-e sérülések, és szükség esetén, a munkavégzés kezdete előtt cserélje ki vagy hárítsa el a meghibásodást.
- ♦ Ezzel a termékkel ne használjon bármilyen felszerelést, kivéve a gyártó által ajánlottakat. Ez kárt okozhat a felhasználónak vagy a környezetében levőknek illetve a termék meghibásodásához vezethet.
- ♦ Ne engedje, hogy olaj, vagy üzemanyag kerüljön a termék fogantyúira.
- ♦ Az üzemanyag keverése és az üzemanyag tartály feltöltése közben ne dohányozzon.
- ♦ Ne keverje az üzemanyagot zárt helyiségekben, vagy nyílt láng forrásának közelében. Biztosítsa a megfelelő szellőzést.
- ♦ Az üzemanyagot mindig keverje és tárolja helyesen megjelölt tárolóban, melynek felhasználása a nemzeti jogszabályok által jóváhagyott és alkalmas az ilyenfajta felhasználásra.
- ♦ A termék üzemelése közben soha ne vegye le az üzemanyag tartály fedelét.
- ♦ Soha ne használja vagy ellenőrizze a terméket zárt helyiségekben. A termék kipufogó gázai nagyon káros anyagokat tartalmaznak.
- ♦ Soha ne próbálja beállítani a terméket, vagy annak beállításait változtatni, ha az üzemel. A terméket mindig üzemben kívüli állapotban állítsa be egyenes, tiszta felületen.
- ♦ Ne alkalmazza a terméket, ha az sérült, vagy rosszul van beállítva. Soha ne vegye le a termék fedelét. Ez komoly károsodást okozhat a felhasználónak vagy a környezetében levőknek illetve a termék sérüléséhez is vezethet.
- ♦ Nézze át a lekaszálandó területet és távolítson el róla minden olyan tárgyat, amely a a vágófejbe esetlegesen bekerülhet. Ugyanúgy távolítson el minden olyan tárgyat, amelyet a termék üzemelés közben kidobhat.
- ♦ Tárolja és használja gyerekek számára nem elérhető helyen. A környezetben levőknek a munkavégzési területől biztonságos távolságra kell lenniük, LEGALÁBB 15 MÉTERRE.
- ♦ Soha ne hagyja a terméket felügyelet nélkül.
- ♦ Ne alkalmazza ezt a terméket bármilyen, a rendeltetés szerintiől eltérő munkavégzésre.
- ♦ Ne fárasztás túl magát. Mindig legyen kellő támasztéka és egyensúlya. Ne dolgozzon a termékkel létrán, vagy más, ingatag helyen állva.

- ◊ A termék alkalmazása közben kezeit és lábait tartsa távol a vágófejtől.
- ◊ Ne használja ezt a szerszámot a fű seprésére.
- ◊ Ne használja a szerszámot, ha Ön fáradt, rosszul érzi magát, illetve gyógykezelés, gyógyszerek, vagy alkoholos befolyásoltság alatt áll.
- ◊ A vágófejt munkavégzés közben sérülések nélkül alkalmazza. Ha kő, vagy bármely más akadály kerül a vágófej elé, állítsa le a motort és ellenőrizze a vágófejet. Soha ne használjon törött, vagy labilis állapotú vágófejet.. KÖVESSE A TARTOZÉKOK CSREJENEK ÚTMUTATÓJÁT
- ◊ Ne tárolja olyan zárt helyiségekben, ahol az üzemanyag párái elérhetik a vízmelegítők, fűtőtestek, kályhák stb. nyílt lángforrásait. Csak zárt, jól szellőző helyiségekben tárolja.
- ◊ Győződjön meg az Ön termékének biztonságos és megfelelő működéséről. Ezt Ön a forgalmazójánál teheti meg. Bármilyen más kellek és felszerelés alkalmazása veszélyt idézhet elő, kárt okozhat a felhasználónak, károsíthatja a terméket, illetve a szavatosság elvesztéséhez vezethet.
- ◊ Teljes mértékben tisztítsa meg a terméket, főleg az üzemanyagtartályt, az üzemanyag tartály környékét, és a levegőszűrőt.
- ◊ Üzemanyag feltöltése közben győződjön meg róla, hogy a motor le van állítva és le van hűtve. Üzemelő illetve még le nem hűlt motor esetén soha ne töltse fel az üzemanyagot. Ha kifolyt a benzín, győződjön meg róla, hogy a motor beindítása előtt annak maradványai teljes mértékben el lettek távolítva. • A többi dolgozótól és a környező emberektől legalább 15 méter távolságban tartózkodjon.
- ◊ Ne közelítse meg a sövényvágóval dolgozó embert, míg meg nem győződött róla, hogy az leállította a motort. Ne vonja el a munkavégző ember figyelmét, mert ez veszélyes helyzetet vezethet.
- ◊ Működő motor esetén soha ne érintse meg a vágófejet. Ha a védőburok, vagy a vágófej beállítására van szükség, akkor győződjön meg róla, hogy leállította a motort és a vágófej nem működik.
- ◊ A terméknek egyik munkavégzési területről a másikra történő átvitele esetén a motornak kikapcsolt állapotban kell lennie.
- ◊ Óvatosan kezelje a vágófejet, hogy az ne sérüljön meg köttől vagy a földtől. A termék nem megfelelő használata lerövidíti annak üzemi életét és az ön illetve a környező személyek biztonságát kockáztatja helyzetet vezethet.
- ◊ Figyeljen oda a felfogatás felállítására és az alkatrészek melegezésére. Ha a termékben bármilyen meghibásodás lép fel, azonnal állítsa le a munkát és vizsgálja át a sövényvágót. Szükség esetén végezze el a termék ellenőrzését a forgalmazóval. Soha ne dolgozzon olyan sövényvágóval, amely meghibásodott.
- ◊ A motor beindítása illetve munkája során soha ne érintse meg az olyan forró részeket, mint a hangtompító, a magasfeszültségű vezetéket vagy a gyújtás gyertyáját.
- ◊ A motor leállítása után a hangtompító még mindig forró. Soha ne tegye a terméket gyúlékony anyagra (mint például száraz fűre), gyúlékony gázok vagy folyadékok közelébe.
- ◊ Különös figyelmet fordítson az óvatosságra esőben, vagy közvetlenül eső után történő munkavégzés során, mivel a föld csúszós taná lenni.
- ◊ Ha Ön megcsúszott, vagy elesett, illetve gödörbe esett, azonnal állítsa le a motort.
- ◊ Ne engedje, hogy a sövényvágó leessen, vagy bármilyen akadályba ütdődjön.
- ◊ A termék beállításának vagy a javításának eljárásai előtt győződjön meg róla, hogy a motor le van állítva és a sövényvágó zsinorja ki van húzva az aljzatból.
- ◊ Ha a termék hosszabb ideig kerül tárolásra, önts ki az üzemanyagot az üzemanyagtartályból és a porlasztóból, tisztítsa meg a termék elemét, helyezze biztonságos helyre és győződjön meg róla, hogy a motor lehűt.
- ◊ Rendszeres időközönként vizsgálja meg a terméket, hogy meggyőződjön róla, hogy az biztonságosan és hatékonyan dolgozik. Az Ön sövényvágójának teljes mértékű átvizsgálása érdekében kérjük, forduljon forgalmazójához.
- ◊ Tárolja a terméket a tűz és a szikraforrásoktól távol.
- ◊ Feltételezik, hogy az úgynevezett Raydon jelenséget, melynek az egyes emberek ujjai vannak kitéve, a vibráció és a hideg hatása váltja ki. A vibráció és a hideg hatása szúrós és égető érzést válthat ki, amit az ujjak színének elváltozása illetve érzékenységek elvesztése kísér. Mivel az adott jelenséget kiváltani képes minimális értékek szintje ismeretlen, ajánlott a következő utasítások követése.
- ◊ Tartsa testét melegben, különösen a fejét, nyakát, lábait, kezeit és csuklóit.

- ◊ A gyakori szünetek idején tartott erőteljes kézgyakorlatok végzésével tartsa fenn a jó vérkeringést, ne dohányozzon.
- ◊ Korlátozza a munkavégzés időtartamát. Kerülje a sövényvágó vagy más benzinmotoros szerszámok napi szintű felhasználását.
- ◊ Ha a vibráció vagy hideg hatására kellemetlen érzése támad, a sövényvágóval történő munkavégzés lehetőségéről kérjen tanácsot orvosától.
- ◊ Mindig viseljen fülvédőt, a hosszú ideig tartó nagyerejű hang halláskárosítás vagy hallásvesztést okozhat.
- ◊ Az ágak okozta sérülések megelőzése érdekében arcát és fejét védje teljes mértékben.
- ◊ Viseljen csúszásmentes kesztyűt, hogy erősen és biztosan tudja fogni a sövényvágó fogantyúját. A kesztyű használat csökkenti a terméknek az ön kezére gyakorolt vibrációs hatását.

▲ LISTA

A késett tartalmazó képező FELHASZNÁLÁSI KÉZIKÖNYV. A munkavégzés kezdete előtt olvassa el és őrizze meg annak érdekében, hogy referencia információt találjon benne illetve és megtanulja a biztonságos munkavégzést.

1. VÁGÓ (KASZÁLÓ) EGYSÉG
2. A MEGHAJTÓ TENGYEL RÚDJJA egy speciálisan kifejlesztett egyenes meghajtó tengelyt tartalmaz.
3. Az üresjárati üzemmódba történő visszatérés érdekében a FOJTÓSELEP KARJA rugóval van szerelve. Gyorsításkor nyomja a fojtóselepet karját fokozatosan, hogy ezzel biztosítsa a jobb munkavégzést. A motor beindításakor ne fogja a kart.
4. A gyújtáskapcsoló „döntött kapcsoló”, mely a fojtóselepet karja testének tetejére van elhelyezve. A munkavégzés elkezdéséhez a váltás át a kapcsoló ELORE, a befejezéséhez - HÁTRA.
5. BIZTONSÁGI KAR Gyorsítás előtt kérjük, nyomja meg.
6. KÉTARÚ FOGANTYÚT ezt a fogantyút az ön kényelmének és komfortérzetének megfelelően lehet beállítani.
7. A VÁLLPÁNT egy olyan alkalmazhatóság, mely a sövényvágónak a munkavégző személyn történő rögzítésére szolgál, szabályozható hosszúsággal.
8. A LEVEGŐSZÜRŐ FEDELE - levehető részt tartalmaz.
9. AZ ÜZEMANYAG TARTÁLY FEDELE.
10. AZ ÜZEMANYAG TARTÁLY tartalmazza az üzemanyagot és az üzemanyagszűrőt.
11. Indító sodrony Az üzemanyag ellátó rendszer légtelenítése és a porlasztó friss üzemanyaggal történő ellátása érdekében húzza meg az indító sodronyt (7-10 alkalommal).
12. FOJTÓSELEP A fojtóselepet vezérlése a szűrő fedelének a felső részén helyezkedik el. A HIDEG MOTOR BEINDÍTÁSA A hideg motor beindítása érdekében helyezze a fojtóselepet karját zárt helyzetbe. A munkavégzés elkezdéséhez engedje le a kart.
13. VÉDŐBUROK Közvetlenül a vágószerszékzék fölő van felhelyezve.

SZERELÉS

A MŰANYAG VÉDŐBUROK FELSZERELÉSE.

A rögzítőelem és a csavarok segítségével erősítse fel a védőburkot a helyére. Miután a védőburok segítőeleme a keltő helyzetbe lett állítva szorítsa be a csavarokat.

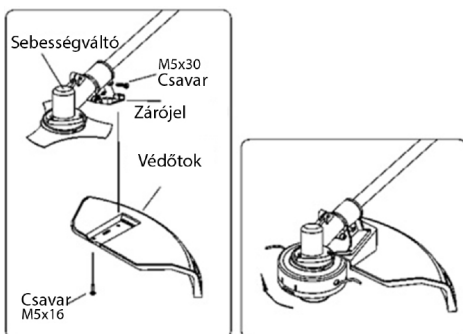

▲ FIGYELMEZTETÉS! BIZTONSÁGI ÖVINTÉZKEDÉSEK

A NYLON VÁGÓRÉSzt TARTALMAZÓ VÁGÓSZERSZÉK FELSZERELÉSE

Helyezze egyforma helyzetbe az adapter lapjában levő furatot a tengely furatával és helyezze fel a felfogató eszközt. Húzza körbe a vágószerkezet fonalát a rúd körül (az óramutató járásával megegyező irányba forgatva), míg az erősen meg nem lesz feszítve. Távolítsa el a felfogató szerkezetet.

A FOGANTYÚ FELSZERELÉSE

A fogantyút rögzíteni kell a rögzítőelemben. Állítsa be a fogantyút az Ön számára kényelmes helyzetbe és szorítsa be négy db M5x25-os csavarral.

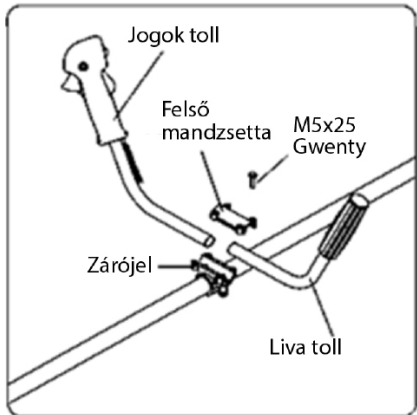

A VÁGÓSZERKEZET FELSZERELÉSE

Rögzítse az A tartót, a vágókést, a B tartót, az alátétet ebben a sorrendben, majd szorítsa be a balmenetes csavaranyával. Helyezze egyforma állásba a reduktor és az A tartó furatát, helyezze fel a rúd kulcsát S=4 mm. A vágószerkezet csavaranyáját fordítsa az óramutató járásával megegyező irányba mindaddig, míg az erősen be nem szorul. Két 2x16-os tuskével kell rögzíteni.

Segít a munkavégző személynek a levágott és röpöködő gallyaktól illetve fűtől való védelemben. Ne dolgozzon a sövényíróval védőburok nélkül. 14. A KÉS, mely védőtokba van helyezve és a nylon zsinórnak kellő hosszra (17-18 cm) történő levágását végzi. Ha a nylon zsinór túlságosan hosszúvá válik (több mint 18 cm), az a motor sebességének csökkenéséhez, túlmelegedéséhez illetve rongálódásához vezet. 15. A NYLON VÁGÓRÉSZT TARTALMAZÓ VÁGÓSZERKEZET cserélhető a nylon vágózsínort tartalmaz

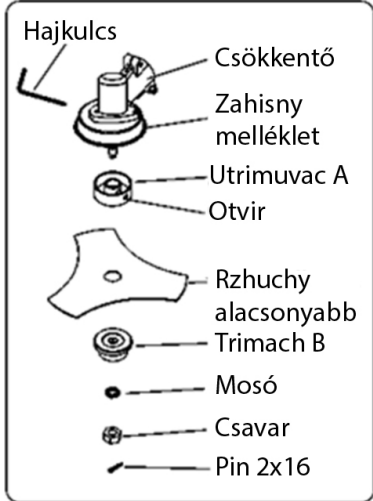

▲ FIGYELMEZTETÉS!
BIZTONSÁGI ÖVINTÉZKEDÉSEK

A TÚLZOTT VIBRÁCIÓS SZINT A MOTOR LEÁLLÁSÁHOZ VEZET A vágószerkezet túlzott vibrációja arról tanúsodik, hogy a szerkezet felhelyezése helytelen. Haladéktalanul állítsa le a motort és ellenőrizze a vágószerkezetet. A szerzőszak karbantartása esetén csak a mi vállalatunk által forgalmazott alkatrészeket használja.

A KASZÁLÓ FEJ HASZNÁLATA

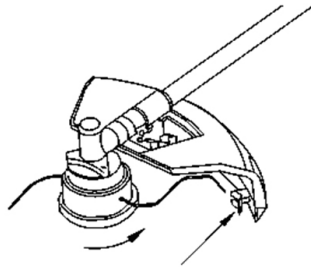

LEVÁGÓ KÉS A BAL OLDALON

A kaszáló fej az óramutató járásával megegyező irányban forog. A nylon zsinórt levágó kés a védőburok jobb oldalán helyezkedik el. A levágott fű kidobásának oldala

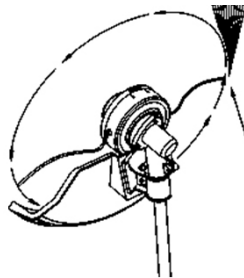

▲ FIGYELMEZTETÉS! VESZÉLY!

A vágófejnek más irányba történő döntése ahhoz vezet, hogy a gallyak és a fű az Ön irányába fognak repkedni. Ha a kaszálófej a földdel párhuzamosan fog állni a megdolgoltzott anyag a munkavégző személy felé lesz irányítva.

Csakis minőségi nylon zsinórt használjon 2,5 mm -es átmérővel. Soha ne használjon drótot, vagy fémhuzalt a nylon zsinór helyett. A kaszáló fejben használjon helyes átmérőjű nylon zsinórt.

Legyen a végsőkig óvatos, ha homokos illetve beton felületeken kell a munkát végezni, mivel nagy sebességű munkavégzés esetén kisebb kavicsok és tárgyak repülnek ki. A védőburok nem tud teljes védelmet biztosítani az ilyen felületekről lepattanó tárgyakkal szemben



A FŰ KASZÁLATA

Itt a trimmernek az ön által lekaszálni kívánt fűhöz viszonyított pontos helyzete van ábrázolva. Lassan döntse meg a kaszáló fejet, hogy a fűvet öntől eltávolodó irányba vezesse. Ha a kaszálást valamely akadály mellett, mint például kerítés, sövény, kell végezni, akkor arról az oldalról álljon, amely biztosítja, hogy a levágott fű öntől eltávolodó irányba fog repülni. Lassan mozgassa a kaszáló fejet az akadály mentén a munkaterület kaszálásának irányában, de ne lépjen túl a szélén és ne terhelje túl a

szerszámat. A fű kaszálását egy időben lehet végezni a gazok levágásával.

⚠ FIGYELMEZTETÉSI VESZÉLY!

Ne alkalmazza a fém vágószerszámat a gyeper eltávolításához és a peremek kialakításához.

A GYEP ELTÁVOLÍTÁSA ÉS A PEREMEK KIALAKÍTÁSA

Mindkét munkafolyamatot a kaszálófej zsinórával kell végezni egy kifejlesztett zsinór alkotó sablon szerint. A gyeper eltávolítása - az a növényzet felső rétegének eltávolítása. A peremek kialakítása - az a járdák és utak szegélyein túllépő fű lekaszálása. A gyeper eltávolítási és perem kialakítási munkálatok során a szerszámat úgy kell tartani, hogy a levágott fű, a piszok és más tárgyak ne repüljenek a munkavégző szemé felé, még akkor sem, ha azok szilárd felületől verődnek vissza. Bár az általában van mutatva, hogy a gyeper eltávolítási és a perem kialakítási munkálatok során hogyan kell helyesen tartani a sövényírórt, mégis minden ember egyedül kell, hogy meghatározza a számára és a megmunkálandó növényzet számára legmegfelelőbb helyzetet, melyben a szerszámat tartja.

A VÁGÓSZERKEZET HASZNÁLATA

Soktípusú vágószerszerkezet létezik, de a leggyakrabban használtak a következő típusok: A vágókés a 3/4 coll átmérőig terjedő bokrok és gazok levágásához kerül felhasználásra. Az adott sövényíróban csak 255 mm-es 3 águ vágószerszám kerül alkalmazásra. Az éles fogakkal rendelkező vágókörong a 3/4 colltól 3 collig terjedő átmérőjű növényzet levágásához kerül alkalmazásra.

⚠ FIGYELMEZTETÉSI VESZÉLY!

Mindig használja a vállhevedert. A vállheveder hosszát és csatját szabályozza be úgy, hogy a sövényíró néhány coll magasságban legyen a föld felett. A kaszáló fejnek és a védőburoknak minden irányban szintezve kell lenniük. Rögzítse a terméket a jobb vállán.

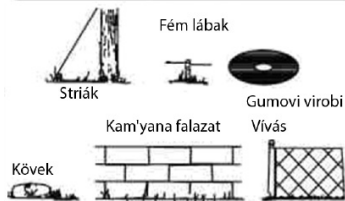
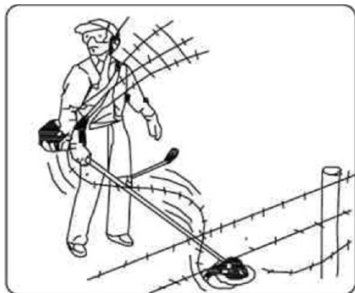

⚠ FIGYELMEZTETÉSI VESZÉLY!

Ne használja a sövényírórt fák kivágására, csakis bokrok vágására.

⚠ FIGYELMEZTETÉSI VESZÉLY!

Ne kaszáljon tompa, megrepedt, vagy sérült vágószerszerkezzel. A kaszáló kezdeté előtt vizsgálja át a területet, nincsenek-e rajta kövek, vas oszlopok, vagy törött kerítésből visszamaradt huzalok. Ha az akadályt nem lehet eltávolítani, akkor jelölje meg annak helyzetét úgy, hogy kaszálóval közből ki lehessen azt kerülni a vágószerszerkezzel. A kövek illetve fém tárgyak eltomptítják vagy kárt okoznak a vágószerszerkezetben. A huzal rátekeredhet a kaszáló fejre és e miatt röpíködhet a levegőben.

GAZOK KASZÁLATA

Ez a fű, a gazok, kisebb bozótok levágásának a háromágú kés alakú vágószerszerkezet felhasználásával történő eljárása.

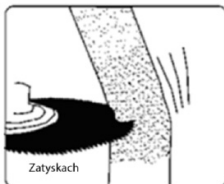

MEGJEGYZÉS

Ne használja a vágókést 1,25 - 2 cm-nél nagyobb átmérőjű fák levágására. A kaszálást két irányba, vagy csak egy irányba lehet végezni, ami ahoz vezet, hogy a levágott növényzet ön felé lesz irányulva. Ez akkor lehetséges, ha a szerszámnak azt az oldalát használja, amely a munkavégző személytől eltávolodó irányba forog. Egy kicsit rögzítse a hevedert ezen az oldalon. A munkavégző személy két irányban fog kaszálni, akkor a lekaszált fűnek egy kis hányada az ő irányába fog repülni.

FÁK RITKÍTÁSA

Abban az esetben, ha a fák nagyobb átmérővel rendelkeznek, akkor ezt a műveletet csak az éles fogakkal rendelkező vágókörong felhasználásával lehet elvégezni. Ha visszarúgás történik, akkor ez a vágószerszerkezet eltompulásához vezet. Abban az esetben, ha az anyag nagyon tömör, vagy tartós, akkor a vágókés helyett az éles fogakkal rendelkező vágókörongot kell alkalmazni.

A 17-18 cm-nél nagyobb átmérőjű fákat ritkítás helyett ki lehet vágni. A fáka mindig arról az oldalról vágja, amely az ön számára biztonságos lesz, és nem okozza a fának a szerszámmal történő dőlését. A visszarúgás, vagy a beszorulás ahhoz vezethet, hogy a fa a szerszámmal esik, és annak rongálódását okozhatja.

Ne fejtse ki a szerszámmal túlzott erőfeszítést. Ne használja a vágószerszerkezetet, ha az már a fában van. Ne fejtse ki a szerszámmal túlzott nyomást vagy erőfeszítést, amelyek a vágószerszerkezet megrepedéséhez vagy töréséhez vezethetnek.

AZ ÜZEMANYAG ÉS OLAJ KEVERÉKE

A kétütemű motor benzinnel és motorolajból álló üzemanyag keveréken dolgozik. Ezen üzemeltetési anyagok minősége meghatározó befolyással bír a motor üzemelésére és annak üzemidejére.

Benzin

Csak márkás, 90 ROZ (vizsgálati módszerrel meghatározott oktánszám) minimális oktánszámú benzint kell használni.

Motorolaj

Csak kétütemű motorokhoz szánt olajat lehet használni.

Más, minőségi motorolajoknak meg kell felelniük a MS anyagjegyzékének. Az alacsonyabb minőségű benzin és olaj a motor a tömítőgyűrűk az üzemanyag vezeték és az üzemanyag tartály sérüléséhez vezethetnek.

Az üzemanyag összetétele

A benzinnel végzett munkák során kerülje a benzin bőrre jutását. Valamint

a benzingőzők belelegzését. Életveszély! Az üzemanyag számára szánt kannába először öntse be a motorolajat, majd a benzint és jól keverje össze azokat.

Üzemanyag keverék arány

⚠ Fontos

1:25 - 1 rész olaj + 25 rész benzin

Példák

Benzin	Olaj kétütemű motoronként 1:25	
liter	liter	(cm ³)
1	0.025	(25)
5	0.125	(125)
10	0.250	(250)
15	0.375	(375)
20	0.500	(500)
25	0.625	(625)

Az üzemanyag keverék tárolása

Az üzemanyag keverék oxidálódik. Mikor előkészíti az üzemanyag keveréket, mindig csak olyan mennyiséget keverjen össze, amennyire a munkavégzéshez szüksége lesz. Ne használjon olyan üzemanyagot, amely több mint két hónapig volt tárolva. Az ennél a határidőnél tovább tárolt üzemanyag nehézségeket okozhat a motor beindításakor és a motor alacsony teljesítményét eredményezi. Ha az üzemanyag keverék az üzemanyag tartályban két hónapnál hosszabb ideig van, akkor azt ki kell önteni és frissrel kell feltankolni.

Az üzemanyag keveréket üzemanyag tárolására alkalmas kannákban kell tárolni száraz, hűvös helyen.

- ♦ Feltankolás előtt az üzemanyag keveréket tartalmazó kannát jól fel kell rázni.
- ♦ Figyelem! A kannában túlnyomás keletkezhet. Az üzemanyag tároló kannát óvatosan kell kinyitni.
- ♦ Az üzemanyag tartályt és az üzemanyag keveréket tartalmazó kannát időről időre alaposan ki kell tisztítani. A tisztításhoz használt folyadékot az előírásoknak megfelelően kell eltávolítani a környezet károsítása nélkül.

Üzemanyag feltöltés

Feltöltés előtt meg kell tisztítani az üzemanyag tartály beöntő nyílásának menetes dugóját nehogy bármilyen szennyeződés kerüljön a tartályba!

A benzinmotoros fűkasztát úgy kell elhelyezni, hogy a beöntő nyílás menetes dugója felfelé nézzen.

Feltöltéskor ügyelni kell arra, hogy az üzemanyag ne folyjon ki és az üzemanyagtartályt ne töltse fel színültig (ajánlott a tartály $\frac{3}{4}$ részét feltölteni). Figyelem! Feltöltés után az üzemanyag tartály beöntő nyílásának menetes dugóját kézzel kell beszerelni, lehetőség szerint erősen.



ELŐKÉSZÍTÉS A MUNKAVÉGZÉSHEZ

Első üzembe helyezés

A teljesen új, a gyárból kikerült gépet egészen az üzemanyag tartály harmadik feltöltéséig nem szabad magas fordulatszámmal üzemeltetni, azért, hogy a becsiszolás ideje alatt ne keletkezzenek kiegészítő megterhelések. A becsiszolás ideje alatt a mozgó alkatrészeknek össze kell csiszolódnuk - a meghajtó szerkezetben emelkedett szintű súrlódási ellenállás van jelen. Ezért a motor csak az üzemanyag tartály 5-15 -ik feltöltése után éri el a maximális teljesítményét.

Üzemelés közben

Hosszabb idejű teljes megterhelés mellett végzett munkavégzés után a

motort egy kis időre hagyni kell alapjáraton dolgozni, mindaddig, míg a hőmérsékletének nagyobb részét el nem szállítja a hűtőlevegő áramlata, minek következtében csökken a meghajtó alkatrészeire (gyújtás rendszere, porlasztó) ható terhelés a meleg megrekkesésének következtében.

Munkavégzés után

Rövid idejű leállás esetén: Hagyni kell a motort lehűlni. A szerkezetet telített üzemanyag tartállyal száraz helyen tűzforrásoktól távol kell tárolni a következő alkalmazásig.

⚠ FIGYELMEZTETÉS! VESZÉLY!

- ♦ Soha ne töltse fel a tartályt színültig (ajánlott a tartály $\frac{3}{4}$ részét feltölteni).
- ♦ Soha ne töltse fel az üzemanyagot a tartályba zárt, rosszul szellőző helyiségben.
- ♦ Soha ne töltse fel az üzemanyagot nyílt láng és szikrák forrásai közelében.
- ♦ Még mielőtt beindítaná a motort, győződjön meg róla, hogy feltakarította a kiömlött üzemanyag maradványait.
- ♦ Ne próbálja feltölteni az üzemanyag tartályt forró motor esetén.

A MUNKAVÉGZÉS KEZDETE ELŐTT VIZSGÁLJA MEG A KÖVETKEZŐKET

Ellenőrizze minden külső csavar és csavaranya szorítását. Ellenőrizze a levegősűrítő tetejét por jelenlétére. Tisztítsa meg a levegősűrítőt az összes felgyülemlett portól. Győződjön meg róla, hogy a védőburkok megbízhatóan van felfogatva. Győződjön meg róla, hogy az üzemanyag nem szivárog. Győződjön meg róla, hogy a vágószerszámon nincsen repedés.

⚠ FIGYELMEZTETÉS! VESZÉLY!

A motoros fűkasza kipufogó gázai olyan vegyi anyagokat tartalmaznak, amelyek rákot, veszélyes rendellenességeket okozhatnak és másféle képpen is károsítják az egészséget.

ÜZEMMÓDOK

A MOTOR BEINDÍTÁSÁNAK ÉS LEÁLLÍTÁSÁNAK ELJÁRÁSAI

A HIDEG MOTOR BEINDÍTÁSA

- ♦ Állítsa a kart a START helyzetbe.
- ♦ A porlasztó üzemanyaggal való feltöltésének érdekében néhányszor (5-7 alkalommal) óvatosan nyomja meg a porlasztó szivattyúgombját.
- ♦ Hideg indítás: A porlasztóindító fojtószelepek karját ZÁRVA helyzetbe kell állítani.
- ♦ A szerkezet biztonságosan el kell helyezni a földön: A motor alja és a vágószerkezet védő felszerelése támaszt biztosítanak a földön. A vágó szerszámnak nem szabad érintkeznie a földdel. Vagy bármilyen más tárgyakkal.
- ♦ Foglaljon el stabil helyzetet.
- ♦ Bal kézzel erősen nyomja le a szerkezetet a földhöz, a hüvelyk ujjá a test alatta.

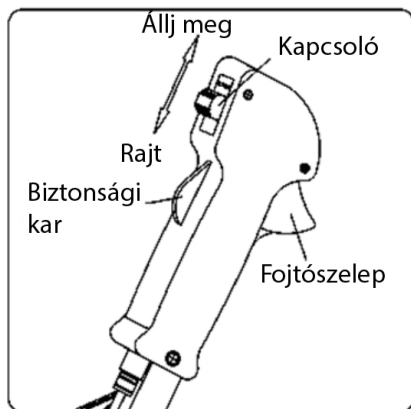

- ♦ Ne tegye a lábát a végelemre és ne támaszkodjon rá térdrel!
- ♦ Egyidejűleg nyomja meg a biztonsági kart és a fojtószelep karját.

- ◊ Lassan ki kell húzni az indítókart az első érezhető ellenállásig, és ez után gyors rántással és erővel ki kell húzni, míg a motor be nem indul. A sodronyt nem szabad végig kihúzni ki
- ◊ Az indító fojtószelep karját NYITVA helyzetbe kell állítani.
- ◊ Ismételt indítást kell végrehajtani, míg a motor be nem indul.

Az indítókart nem szabad hirtelen elengedni - lassan kell visszaengedni a kihúzással ellentétes irányba, hogy az indító sodrony helyesen tudjon felszívódnia. A munkavégzés kezdete előtt néhány percig melegítse fel a motort.

A FELMELEGÍTETT MOTOR BEINDÍTÁSA

Ha az üzemanyag tartály fel van töltve, akkor húzza meg az indító fogantyúját egytől háromig terjedő alkalommal és a motornak be kell indulnia. **NE ZÁRJA LE A FOJTÓSZELEPET**

A T4200EL modellnél lehetséges a meleg motor elindítása elektromos indítóval (1 (11). kép):

- ◊ Szereljen be biztosítékokat az elektromos indítóba.
- ◊ Nyomja meg az indítógombot az elektromos indítóházon, amikor a földről indítja (vagy a kasza fogantyúján, ha kirakodásból indul), és tartsa lenyomva, amíg a motor be nem indul (legfeljebb 3-5 MÁSODPERC)
- ◊ Dupá pomirea motorruli, eliberáti butonul de pomire

Megjegyzés: Ha a gomb megnyomása után elindul az elektromos indító n semmi nem történt, ellenőrizze:

- ◊ Az elektromos indító akkumulátorai fel vannak töltve (lemerült akkumulátorok esetén komplett töltővel töltse fel)
- ◊ A biztosíték helyes beszerelése.
- ◊ A biztosíték épsége.
- ◊ Állítsa le a motort
- ◊ Állítsa a kapcsolót "STOP" állásba.

A MOTOR LEÁLLÍTÁSA

Állítsa kapcsoló STOP helyzetbe.

KARBANTARTÁS ÉS ÁPOLÁS

LEVEGŐSZŰRŐ

- ◊ A levegőszűrőben felgyülemelő por csökkenti a motor teljesítményét, növeli az üzemanyag fogyasztását és elősegíti a koptató részecskének a motorba való bejutását. A levegőszűrőt olyan gyakorisággal vegye elő, amilyenl arra szükség van ahhoz, hogy jó állapotban lehessen tsrtani azt.
- ◊ A könnyű port egyszerűen el lehet távolítani, ha megrázzuk a szűrőt. A nehezebb részecskéket megfelelő folyadékkal lehet lemosni. A KARBURÁTOR BEÁLLÍTÁSA Szükségtelenül ne állítsa önállóan a porlasztót. Ha gondjai támadtak a porlasztóval, forduljon a szállítóához. A KARBURÁTOR nem megfelelő beállítás a motor meghibásodásához és a garancia érvénytelenségéhez vezethet. ÜZEMANYAGSZŰRŐ
- ◊ Az üzemanyag tartály szűrővel van felszerelve. A szűrő az üzemanyag vezeték szabad részén helyezkedik el és az üzemanyagnyíláson keresztül lehet hozzáférni illetve elővenni bármilyeb kámpó formájú drótdarab, illetve bármí más hasonló segítségével,
- ◊ Egyforma időközönként kell ellenőrizni az üzemanyagszűrőt. Ne engedje, hogy por kerüljön az üzemanyag tartályba. Az elrakodott szűrő a motor beindításakor vezethet problémákhoz és annak üzemelésekor okozhat szintén problémákat.
- ◊ Mikor a szűrő el van rakódva, cserélje le azt.
- ◊ Ha az üzemanyag tartály belső része van beszennyeződve, akkor azt ki lehet tisztítani üzemanyaggal történő öblítés útján.

A GYÚJTÁSGYERTYA ELLENŐRZÉSE

- ◊ A gyújtógyertya sérülésének elkerülése érdekében ne csavarja ki azt, ha a motor még nem hűlt le.
- ◊ Ha a csatlakozó a túlzott olajfelgyülemeléstől szennyezett, akkor tisztítsa meg, vagy cserélje ki.
- ◊ Ha a csatlakozó villája elkopott, akkor cserélje ki azt.
- ◊ A szikráhézagnak 0,6-0,7 mm -nek kell lennie. A forgatónyomatéknak 145-155 N-nak kell lennie.

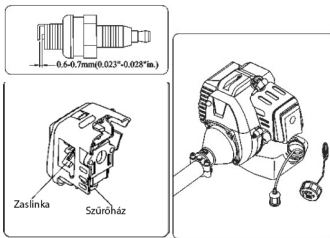

REDUKTOR

A benzinmotoros fűkasza üzemeltetőjének a kasza használata előtt meg kell győződnie, hogy van-e kenőcs a reduktorban. A transzmissziós képlékeny kenőzsír feltöltését szabályos időközönként, körülbelül minden 8 üzemóra után ellenőrizni kell, ehhez: ki kell csavarni a menetes dugót, ha a menetes dugó belső oldalán nincsenek nyomai a képlékeny kenőcsnek, akkor az áttét testébe be kell sajtolni 5-10 gramm képlékeny kenőcsöt. Az áttét testé nem kell teljesen feltölteni képlékeny kenőccsel. Újra be kell csavarni a menetes dugót. És be kell szorítani ütközésig.

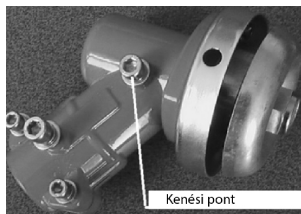

KIEGÉSZÍTŐ FELTÉTELEK

A benzinmotoros fűkasza üzemeltetéséhez a felhasználónak meggyőződnie arról, hogy minden külső csavar megbízhatóan be van csavarva. A felhasználónak a termék üzemeltetése közben is ellenőriznie kell a csavarok beszerelését.

SZÁLLÍTÁS ÉS KEZELÉS

- ◊ A benzinmotoros szerszámnak az egyik munkavégzési területről a másikra történő átvitele esetén kikapcsolat állapotban kell lennie.
- ◊ Miután a motor ki lett kapcsolva, a hangtompító még forró, soha ne érintse meg az olyan forró részeket, mint a hangtompító.
- ◊ Győződjön meg róla, hogy az üzemanyag nem szivárog a tartályból.

TARTÓS TÁROLÁS

- ◊ Vizsgálja át, tisztítsa meg és szükség esetén javítsa meg a terméket.
- ◊ Öntse ki a tartályból az összes üzemanyagot.
- ◊ Indítsa be a motort. Ezt azért kell csinálni, hogy az üzemanyagcsőben és a porlasztóban levő összes üzemanyag kifogyjon.
- ◊ Vegye ki a gyújtás gyertyáját, öntsön egy teáskanál motorolajat a gyújtás gyertyájának furatába és helyezze vissza a gyertyát.
- ◊ Tárolja száraz, tiszta helyiségben, ahol nincsen por.

Az olyan meghibásodásokat, mint nehézkes indítás, helytelen üzemelés és üzemelési meghibásodások megelőzhetőek, ha tüzetesen követik a felhasználói útmutatókat és a karbantartási eljárásokat. Ha a motor helytelenül dolgozik, ellenőrizze a következőket:

- ◊ Rendben van-e az üzemanyag ellátó rendszer és eljut-e az üzemanyag a motorba
- ◊ Üzemképes-e a gyújtás rendszere és a gyújtás gyertyája kellő módon dolgozik-e
- ◊ Meg van-e tartva a motor megfelelő sűrűtsége.

PROBLÉMÁS INDÍTÁS

- ◊ Ellenőrizze, és ha nem biztos a minőségben, cserélje le az üzemanyagtartályban levő üzemanyagot.
- ◊ Ellenőrizze az üzemanyag tisztaságát.
- ◊ Ellenőrizze az üzemanyagszűrőt, hogy meggyőződjön annak tisztaságáról (szükség esetén cserélje ki)

- ◊ Győződjön meg róla, hogy a levegősűrítő elemei nem szennyezettek
- ◊ Helyezze be a gyújtás új, kellő képpen megválasztott gyertyáját Ha komoly gondjai akadnak a termékkel, ne próbálja egyedül megjavítani azt, hanem forduljon a szállítóhoz illetve szervizközpontba.

A MEGHIBÁSODÁSOK ELHÁRÍTÁSÁNAK LISTÁJÁT TARTALMAZÓ TÁBLÁZAT

1. A TERMÉK NEM INDUL BE

A henger sűrítési foka szabályos		Az üzemanyag-ellátó rendszer rendben van	
A gyújtás gyertyája rendben van		Az üzemanyag-ellátó rendszer rendben van	
Jele	Az üzemanyag-ellátó rendszer meghibásodása	A csatlakozó, a kábel a gyújtás gyertyája rendben van	A gyújtás gyertyájának kábelén levő csatlakozó meghibásodása
		Elegenden sűrítés	A sűrítés rendben van
A lehetséges okai	Nincsen üzemanyag tartályban	Túl sok az üzemanyag a hengerben	Az üzemanyag túlságosan szennyezett, az üzemanyagban víz van
	Az üzemanyagsűrítő elrakódott	Az üzemanyag keverék arányai helytelenek	Az üzemanyag túlságosan szennyezett, az üzemanyagban víz van
Az elhárítás módja	Töltse fel a tartályt	Tisztítsa meg a szűrőt	Cserélje le az üzemanyagot

2. ALACSONY TELJESÍTMÉNY / TERMELÉKENYSÉG

Jele	A teljesítmény növelésekor a motor leáll	A füst kibocsátás jelenték-telen	A porlasztó készüi robbanást ad
	Alacsony a sűrítési fok	A motorteknő sűrítésének meghibásodása	A motorteknő teste szivárog

A lehetséges okai	Az üzemanyagsűrítő el van tömődve	Elkoptott a dugattyú, a dugattyú gyűrűje vagy a henger	A motorteknő és a henger csatlakozásának helye	Rossz a szigetelés	Túl hosszú munkavégzési periódus, állandó magas munkavégzési sebesség, vagy állandó magas szintű terhelés
Az elhárítás módja	Tisztítsa meg az üzemanyagsűrítőt, tisztítsa meg az üzemanyag vezetéket, állítsa be a porlasztót	Cseréljen ki minden elkoptott alkatrészt	Helyezze fel a szimeringet	Cserélje kib a szigetelő anyagot	Kerülje az ilyen üzemmódban végzett munkálatokat

3. A MOTOR SZAGGATVA DOLGOZIK

Jele	Kopogás a motorban	Fémes kopogás hangja	A motor szaggatva dolgozik, működik / leáll
A lehetséges okai	Elkoptott a dugattyú, a dugattyú gyűrűje vagy a henger	A motor túlhevült	Az üzemanyagban víz van
Az elhárítás módja	Elkoptott a dugattyú tengelye Elkoptott a fogantyú alapja	A henger fedelében levő térfogat olajjal feltöltődött	A gyújtás gyertyájának elektrodái közötti szikrahézag helytelen
	Cserélje ki a dugattyút / a dugattyú gyűrűjét	Az üzemanyag kellő típusa / oktánszáma	Az indukciós tekercs helytelen hézagja
	Cserélje ki a dugattyú tengelyét	Kerülje a hosszú munkavégzési periódust, állandó magas szintű terhelés mellett	Öntsse ki az üzemanyag tartály tartalmát és cserélje ki az üzemanyagot
	Cserélje ki az alapot	Tisztítsa meg a felgyülemlett olajtól	Állítsa be a gyertya elektrodái közötti szikrahézagot 0,6-0,7 mm
		Használja a megfelelő típusú / oktánszámú üzemanyagot	Állítsa be az indukciós tekercs hézagját 0,3-0,4 mm

4. A MOTOR HIRTELEN LEÁLLT

A lehetséges okai	Az üzemanyag tartály üres	Az elhárítás módja	Tankolja fel az üzemanyagot
	A gyújtás gyertyája a felgyülemlett olajjal szennyezett és nem dolgozik		Tisztítsa meg a felgyülemlett olajtól
	A gyújtás gyertyája nem üzemel		Cserélje ki a gyújtás gyertyáját

EN CE DECLARATION OF CONFORMITY

We, Vega Trade Company Limited, as the responsible manufacturer declare Brush cutter

TM Procraft: T4200Pro, T4200EL Pro

Are of series production¹ and confirm to the following European Directives and are manufactured in accordance with the following standards or standardized documents: ²

Technical documentation has been supported by: VEGA TRADE COMPANY LIMITED, add. Room 212, 2nd F., Building 11, No. 898 Lingshan Road, Shanghai, PRC. MADE IN PRC. E-mail: vegatools@163.com

³ Authorized representative able to compile the technical documentation

CZ PROHLÁŠENÍ O SHODĚ ES

My, Vega Trade Company Limited, jakožto zodpovědný výrobce prohlašujeme, že Motorový křovinořez

TM Procraft: T4200Pro, T4200EL Pro

Jsou ze sériové výroby¹ a v souladu s těmito evropskými směrnici, a vyrobeny v souladu s následujícími normami nebo standardizovanými dokumenty: ²

Technická dokumentace byla podpořena: VEGA TRADE COMPANY LIMITED, add. Room 212, 2nd F., Building 11, No. 898 Lingshan Road, Shanghai, PRC. VYROBENO V PRC. E-mail: vegatools@163.com

CZECH REPUBLIC, IMPORTER VEGA TOOLS s.r.o.

IČO: 07594470 DIČ: CZ07594470

Sídlo firmy: Křižovnická 86/6, Staré Město, 110 00 Praha.

Sklad a prodejna: Klejnarská 92, 280 02 Kolín IV

Tel: +420 778 752 534 E-mail: info@procraft.cz Web: www.procraft.cz

³ Autorizovaná osoba pověřena schvalováním technické dokumentace

SK VYHLÁŠENIE O ZHODE ES

My, Vega Trade Company Limited, ako zodpovedný výrobca vyhlasujeme, že Benzinový krovinořez

TM Procraft: T4200Pro, T4200EL Pro

Sú zo sériovej výroby¹ a v súlade s týmito európskymi smernicami, a vyrobené v súlade s nasledujúcimi normami alebo standardizovanými dokumentmi: ²

Technická dokumentácia bola podoporená: VEGA TRADE COMPANY LIMITED, add. Room 212, 2nd F., Building 11, No. 898 Lingshan Road, Shanghai, PRC. VYROBENO V CLR. E-mail: vegatools@163.com

³ Autorizovaný zástupca schopný predložiť technickú dokumentáciu

PL DEKLARACJA ZGODNOŚCI WE

My, Vega Trade Company Limited, jako odpowiedzialny producent oświadczamy, że Kosa spalinowa

TM Procraft: T4200Pro, T4200EL Pro

Są produkowane seryjnie¹ i są zgodne z następującymi dyrektywami europejskimi, wyprodukowano zgodnie z następującymi normami lub znormalizowanymi dokumentami: ²

Dokumentację techniczną dostarcza firma: VEGA TRADE COMPANY LIMITED, add. Room 212, 2nd F., Building 11, No. 898 Lingshan Road, Shanghai, PRC. WYPRODUKOWANO W PRC. E-mail: vegatools@163.com

³ Upoważniony przedstawiciel posiadający dostęp do dokumentacji technicznej

BG ДЕКЛАРАЦИЯ ЗА СЪОТВЕТСТВИЕ

Ние, Vega Trade Company Limited, декларираме на своя лична отговорност, че Бензинов тример

TM Procraft: T4200Pro, T4200EL Pro

Съгласно даденото техническо описание отговаря на всички приложими изисквания на следните директиви и хармонизирани стандарти, продукта¹ отговаря на стандартите: ²

Техническа документация: VEGA TRADE COMPANY LIMITED, add. Room 212, 2nd F., Building 11, No. 898 Lingshan Road, Shanghai, PRC. ПРОИЗВЕДЕНО В КИТАЙ. E-mail: vegatools@163.com

ВНОСИТЕЛ: Елефант Тулс ООД. Адрес по регистрация: България, 1799 София, Младост 2, бл. 261А, вх. 2, ет. 4, ап. 12. Адрес на склад и сервиз: Гр. Божурище, бул. „Европа“ 10, 2227, склад №15.

³ Оторизиран представител, който може да съставя техническата документация

RO DECLARAȚIA CE DE CONFORMITATE

Noi, Vega Trade Company Limited, în calitate de producător, declarăm Motocoasa pe benzină

TM Procraft: T4200Pro, T4200EL Pro

Sunt fabricate in serie¹ și confirmăm următoarele directive europene, sunt fabricate în conformitate cu următoarele standarde sau documente standardizate: ²

Documentația tehnică a fost susținută de: VEGA TRADE COMPANY LIMITED, add. Room 212, 2nd F., Building 11, No. 898 Lingshan Road, Shanghai, PRC. FABRICATE ÎN PRC. E-mail: vegatools@163.com

³ Reprezentantul autorizat în masura sa întocmească documentația tehnică

HU CE MEGFELELŐSÉGI NYILATKOZAT

Mi, Vega Trade Company Limited, mint felelős gyártó, ezennel kijelentjük, hogy az Benzin bozótóvágó

TM Procraft: T4200Pro, T4200EL Pro

Sorozatgyártásban kerül¹ gyártásra és megfelel a következő EK direktívák előírásainak: Következő szabványoknak vagy szabványosított dokumentumoknak megfelelően kerül gyártásra: ²

Műszaki dokumentáció VEGA TRADE COMPANY LIMITED, add. Room 212, 2nd F., Building 11, No. 898 Lingshan Road, Shanghai, PRC. FABRICATE ÎN PRC. E-mail: vegatools@163.com

³ Műszaki dokumentáció összeállítására jogosult képviselő

RU CE ДЕКЛАРАЦИЯ СООТВЕТСТВИЯ

Мы, Vega Trade Company Limited, как ответственный производитель заявляем, что Бензокоса

TM Procraft: T4200Pro, T4200EL Pro

Производятся серийно¹ и соответствуют следующим европейским директивам, и изготавливаются в соответствии со следующими стандартами или стандартизированными документами: ²

Техническая документация предоставляется компанией: VEGA TRADE COMPANY LIMITED, адрес: Оф. 212, 2-й этаж, зд. 11, № 898, Лингшан Род, Шанхай, КНР. ПРОИЗВЕДЕНО В КИТАЕ E-mail: vegatools@163.com

³ Авторизованный представитель, способный предоставить техническую документацию

UA CE ДЕКЛАРАЦІЯ ВІДПОВІДНОСТІ

Ми, Vega Trade Company Limited, як відповідальний виробник заявляємо, що Бензокоса

TM Procraft: T4200Pro, T4200EL Pro

Виробляється серійно¹ і відповідає наступним європейським директивам та виробляється відповідно до таких стандартів або стандартизованих документах: ²

Технічна документація надається компанією: VEGA TRADE COMPANY LIMITED, адреса: Оф. 212, 2-й поверх, буд. 11, № 898, Лингшан Род, Шанхай, КНР. ВИРОБЛЕНО В КНР. E-mail: vegatools@163.com

³ Авторизований представник, який здатний надати технічну документацію

¹: 00000001-99999999

²: 2006/42/EC

EN ISO 12100:2010
EN ISO11806-1:2022
EN ISO14982:2009

Mr Bao Junhua
Production Line Manager

³: Jan Paluchnik
VEGA TOOLS s.r.o.,
Křižovnická 86/6,
Staré Město,
110 00 Prague,
Czech Republic



Shanghai, 15.11.2025