

Art.Nr.

Ox 1-850 - 19040937

Ox 1-1000 - 16040936

schepach







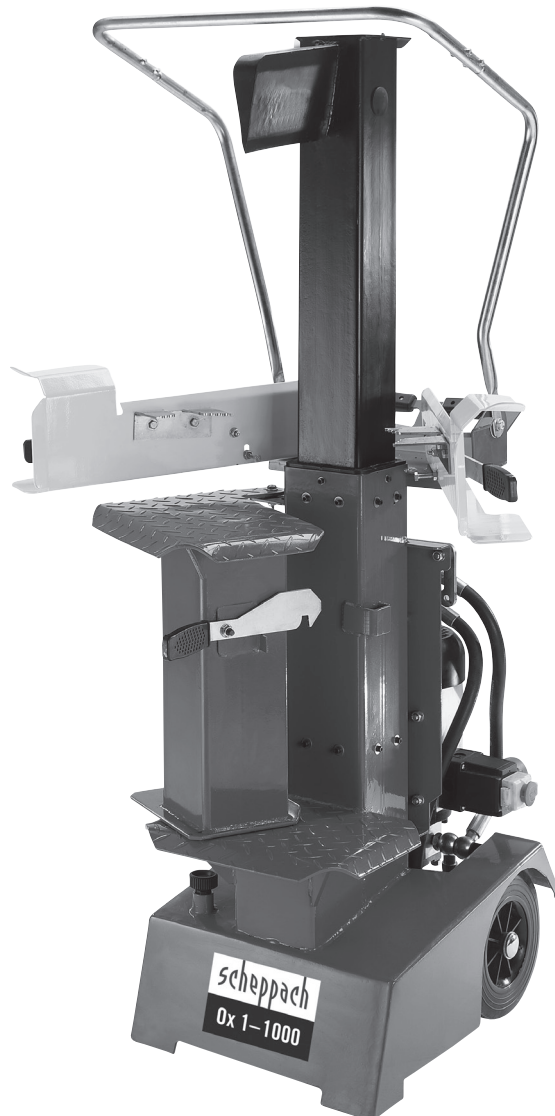





Ox 1-850 /
Ox 1-1000







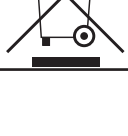

93220411 / 11/2012



D	Hydraulische Holzspalter Original-Anleitung
GB	Hydraulic Log Splitter Translation from the original instruction manual
FR	Cliveuse Hydraulique Traduction du manuel d'origine
NL	Hydraulische Houtsplijter Vertaling van originele handleiding
I	Spaccalegna Idraulico Traduzione dalle istruzioni d'uso originali
E	Hendidora de troncos hidr�ulica Traducci�n de la instrucci�n de original

SLO	Hidravli�ni cepilnik drv Prevod iz originalnih navodil za uporabo
SE	Hydraulisk vedklyv �vers�ttning av original-bruksanvisning
FIN	Hydraulinen puunhalkaisukone K�nn�s alkuper�isest� k�ytt�ohjeesta
DK	Br�ndekl�ver Overs�ttelse fra den originale brugervejledning
CZ	Hydraulick� št�pa� d�eva P�eklad origin�ln�ho n�vodu k obsluze

Deutschland		Nur für EU-Länder Werfen Sie Elektrowerkzeuge nicht in den Hausmüll! Gemäß europäischer Richtlinie 2002/96/EG über Elektro- und Elektronik-Altgeräte und Umsetzung in nationales Recht müssen verbrauchte Elektrowerkzeuge getrennt gesammelt und einer umweltgerechten Wiederverwertung zugeführt werden.
Great Britain		Only for EU countries. Do not dispose of electric tools together with household waste material! In observance of European directive 2002/96/EC on waste electrical and electronic equipment and its implementation in accordance with national law, electric tools that have reached the end of their life must be collected separately and returned to an environmentally compatible recycling facility.
France		Pour les pays européens uniquement Ne pas jeter les appareils électriques dans les ordures ménagères! Conformément à la directive européenne 2002/96/EG relative aux déchets d'équipements électriques ou électroniques (DEEE), et à sa transposition dans la législation nationale, les appareils électriques doivent être collectés à part et être soumis à une recyclage respectueux de l'environnement.
Italia		Solo per Paesi UE Non gettare le apparecchiature elettriche tra i rifiuti domestici! Secondo la Direttiva Europea 2002/96/CE sui rifiuti di apparecchiature elettriche ed elettroniche e la sua attuazione in conformità alle norme nazionali, le apparecchiature elettriche esauste devono essere raccolte separatamente, al fine di essere reimpiegate in modo eco-compatibile.
Nederlands		Allen voor EU-landen Geef elektrisch gereedschap niet met het huisvuil mee! Volgens de Europese richtlijn 2002/96/EG inzake oude elektrische en elektronische apparaten en de toepassing daarvan binnen de nationale wetgeving, dient gebruikt elektrisch gereedschap gescheiden te worden ingezameld en te worden afgevoerd naar een recycle bedrijf dat voldoet aan de geldende milieu-eisen.
España		Sólo para países de la UE ¡No deseche los aparatos eléctricos junto con los residuos domésticos! De conformidad con la Directiva Europea 2002/96/CE sobre residuos de aparatos eléctricos y electrónicos y su aplicación de acuerdo con la legislación nacional, las herramientas eléctricas cuya vida útil haya llegado a su fin se deberán recoger por separado y trasladar a una planta de reciclaje que cumpla con las exigencias ecológicas.
Portugal		Apenas para países da UE Não deite ferramentas eléctricas no lixo doméstico! De acordo com a directiva europeia 2002/96/CE sobre ferramentas eléctricas e electrónicas usadas e a transposição para as leis nacionais, as ferramentas eléctricas usadas devem ser recolhidas em separado e encaminhadas a uma instalação de reciclagem dos materiais ecológica.
Sverige		Gäller endast EU-länder Elektriska verktyg får inte kastas i hushållssoporna! Enligt direktivet 2002/96/EG som avser äldre elektrisk och elektronisk utrustning och dess tillämpning enligt nationell lagstiftning ska utjänta elektriska verktyg sorteras separat och lämnas till miljövänlig återvinning.
Finnland		Koskee vain EU-maita Älä hävitä sähkötyökalua tavallisen kotitalousjätteen mukana! Vanhoja sähkö- ja elektroniikkalaitteita koskevan EU-direktiivin 2002/96/ETY ja sen maakohtaisten sovellusten mukaisesti käytetyt sähkötyökalut on toimitettava ongelmajätteen keräyspisteeseen ja ohjattava ympäristöystävälliseen kierrätykseen.
Norge		Kun for EU-land Kast aldri elektroverktøy i husholdningsavfallet! I henhold til EU-direktiv 2002/96/EF om kasserte elektriske og elektroniske produkter og direktivets iverksetning i nasjonal rett, må elektroverktøy som ikke lenger skal brukes, samles separat og returneres til et miljøvennlig gjenvinningsanlegg.
Danmark		Kun for EU-lande Elværktøj må ikke bortskaffes som almindeligt affald! I henhold til det europæiske direktiv 2002/96/EF om bortskaffelse af elektriske og elektroniske produkter og gældende national lovgivning skal brugt elværktøj indsamles separat og bortskaffes på en måde, der skåner miljøet mest muligt.

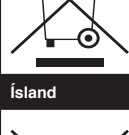
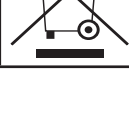
Slovakia		Len pre štáty EÚ Elektrické náradie nevyhadzujte do komunálneho odpadu! Podľa európskej smernice 2002/96/EG o nakladaní s použitými elektrickými a elektronickými zariadeniami a zodpovedajúcich ustanovení právnych predpisov jednotlivých krajín sa použité elektrické náradie musí zbierať oddelene od ostatného odpadu a podrobiť ekologicky šetrnej recyklácii.
Slovenia		Samo za države EU Elektricnega orodja ne odstranjujte s hisnimi odpadki! V skladu z Evropsko direktivo 2002/96/EG o odpani električni in elektronski opremi in z njenim izvajanjem v nacionalni zakonodaji je treba elektricna orodja ob koncu njihove življenjske dobe loceno zbirati in jih predati v postopek okulju prijaznega recikliranja.
Ungarn		Csak EU-országok számára Az elektromos kéziszerszámokat ne dobja a háztartási szeméttel! A használt villamos és elektronikai készülékekről szóló 2002/96/EK irányelv és annak a nemzeti jogba való átültetése szerint az elhasznált elektromos kéziszerszámokat külön kell gyűjteni, és környezetbarát módon újra kell hasznosítani.
Hrvatska		Samo za EU-države Električne alate ne odlažite u kućne otpatke! Prema Europskoj direktivi 2002/96/EG o starim električnim i elektroničkim strojevima i preuzimanju u nacionalno pravo moraju se istrošeni električni alati sakupljati odvojeno i odvesti u pogon za reciklažu.
Czchia		Jen pro štáty EU Elektrické náradí nevyhadzujte do komunálního odpadu! Podle evropské směrnice 2002/96/EG o nakládání s použitými elektrickými a elektronickými zařízeními a odpovídajících ustanovení právních předpisů jednotlivých zemí se použité elektrické náradí musí sbírat odděleně od ostatního odpadu a podrobit ekologicky šetrnému recyklování.
Polska		Tylko dla państw UE Proszę nie wyrzucać elektronarzędzi wraz z odpadami domowymi! Zgodnie z europejską Dyrektywą 2002/96/WE dot. zużytego sprzętu elektrycznego i elektronicznego oraz odpowiednikiem w prawie narodowym zużyte elektronarzędzia muszą być oddzielnie zbierane i wprowadzane do ponownego użytku w sposób nieszkodliwy dla środowiska.
România		Nu mai pentru țările din UE Nu aruncați echipamentele electrice la fel ca reziduurile menajere! Conform Directivei Europene 2002/96/EC privitoare la echipamente electrice și electronice scoase din uz și în conformitate cu legile naționale, echipamentele electrice care au ajuns la finalul duratei de viață trebuie să fie colectate separat și trebuie să fie preluate unei unități de reciclare.
Eesti		Kehtib vaid EL maade suhtes. Ärge kasutage elektritööriistu koos majapidamisjäätmetega! Vastavalt EÜ direktiivile 2002/96/EC elektri- ja elektroonikaseadmete jäätmete osas ja kooskõlas igas riigis kehtivate seadustega, kehtib kohustus koguda kasutatud elektritööriistad eraldi kokku ja suunata need keskkonnasõbraliku taastingsusse.
Latvija		Tikai attiecībā uz ES valstīm. Neutilizējiet elektriskās ierīces kopā ar sadzīves atkritumiem! Ievērojot Eiropas Direktīvu 2002/96/EC par elektrisko un elektronisko iekārtu atkritumiem un tās ieviešanu saskaņā ar nacionālo likumdošanu, elektriskās ierīces, kas nokalpojūšas savu mūžu, ir jāsavāc daļtī un jāatgriež videi draudzīgās pārstrādes vietās.
Lietuva		Tik ES šalims. Nemesti elektros prietaisų kartu su kitomis namų ūkio atliekomis! Pagal Europos Sąjungos direktyvą 2002/96/EB dėl elektros ir elektroninės įrangos atliekų ir jos vykdymo pagal nacionalinius įstatymus elektros įrankius, kurių tinkamumo naudoti laikas pasibaigė, reikia surinkti atskirai ir perduoti aplinkai nekenksmingo pakartotinio perdavimo įmonei.
Ísland		Aðeins fyrir lönd ESB. Ekki henda rafmagnstækjum með heimilísúrgangi! Í fylgni við evrópsku tilskipunina 2002/96/EC um fargaðan rafbúnað og rafrænan búnað og framkvæmd þess í samræmi við innlend lög, verða rafmagnstæki sem úr sér gengin að safna saman og skila til umhverfisvænnar endurvinnslustöðvar.

D	3-9
GB	10-15
FR	16-22
NL	23-28
I	29-35
E	36-41
SLO	42-47
SE	48-53
FIN	54-59
DK	60-65
CZ	66-72

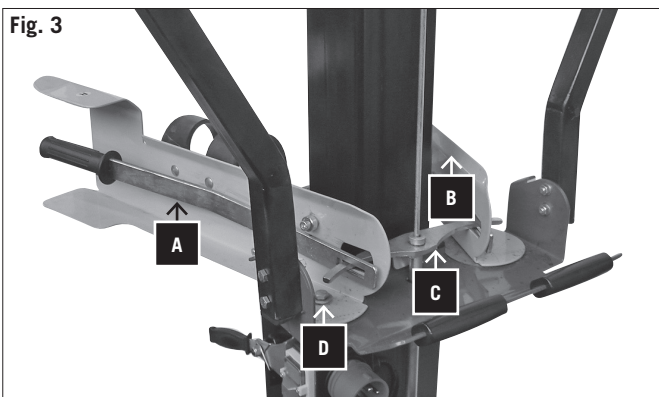
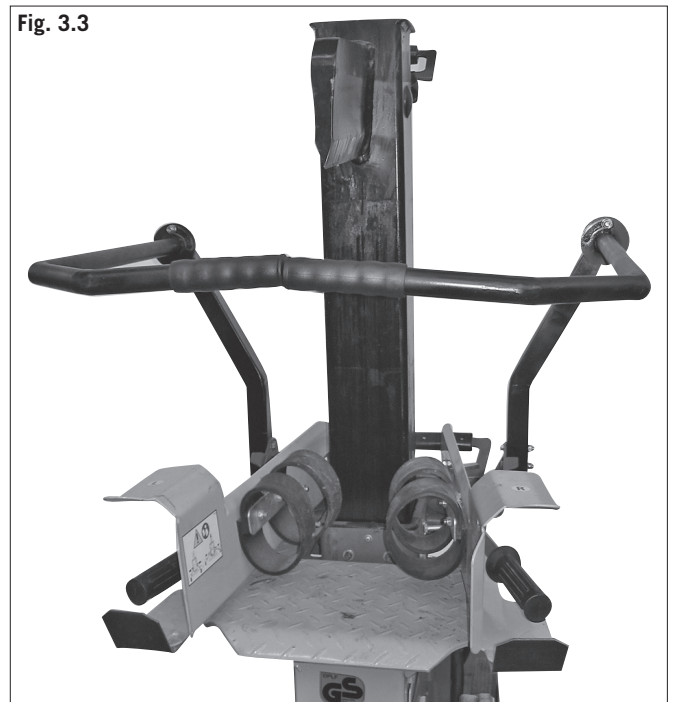
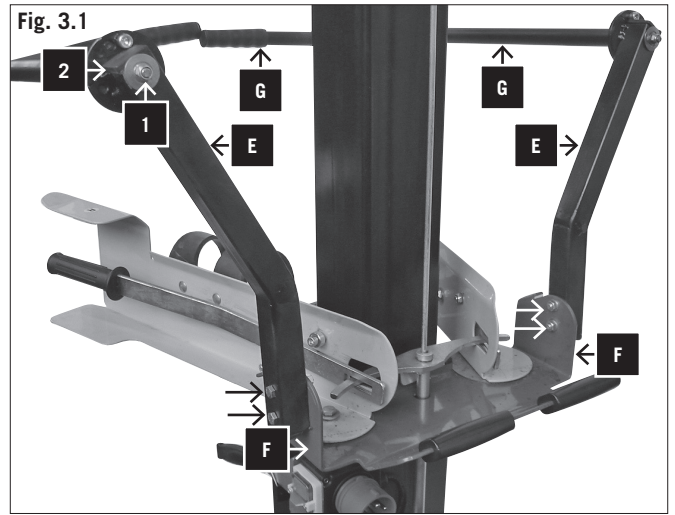
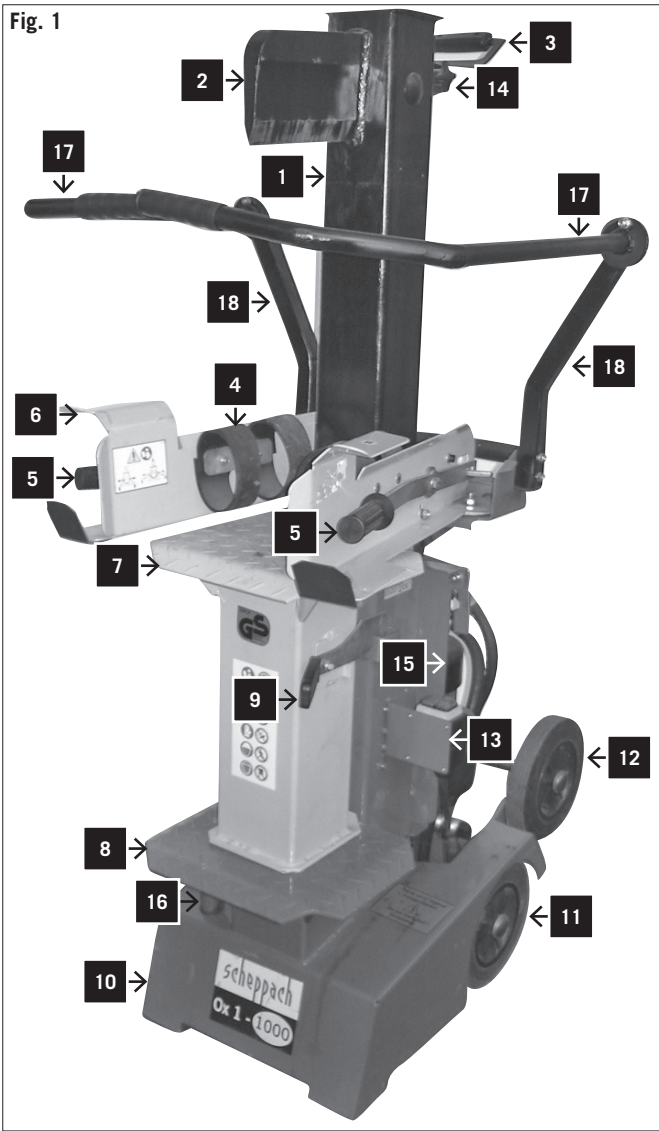

Fig. 3.4 0x-1 850

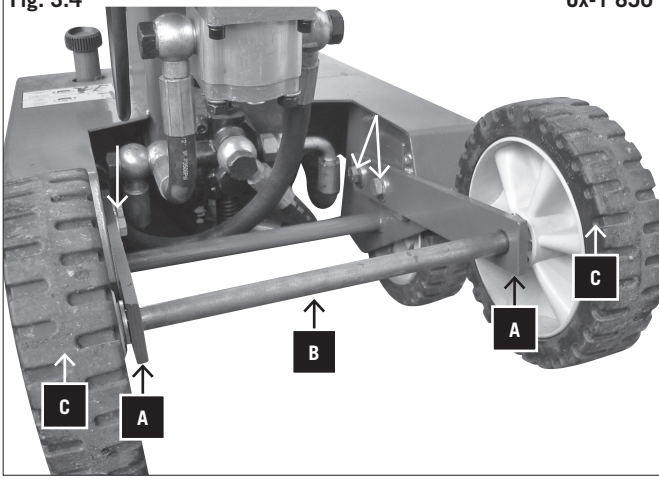

Fig. 3.5 0x-1 1000

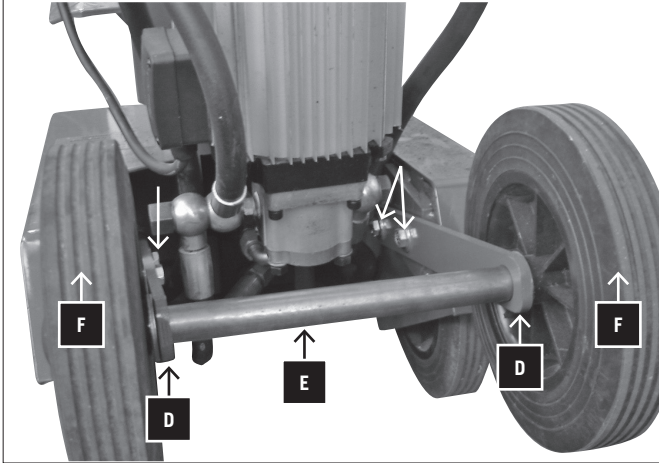
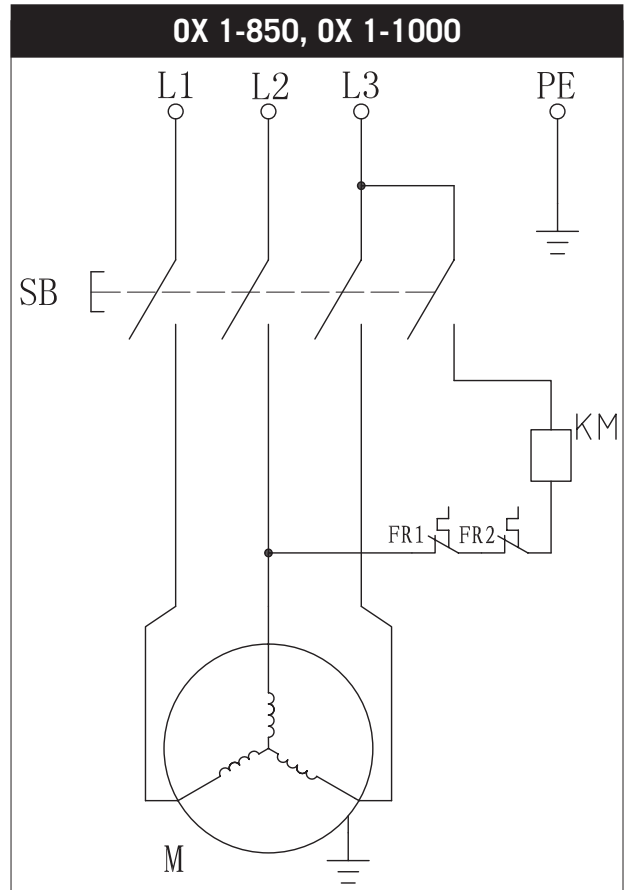
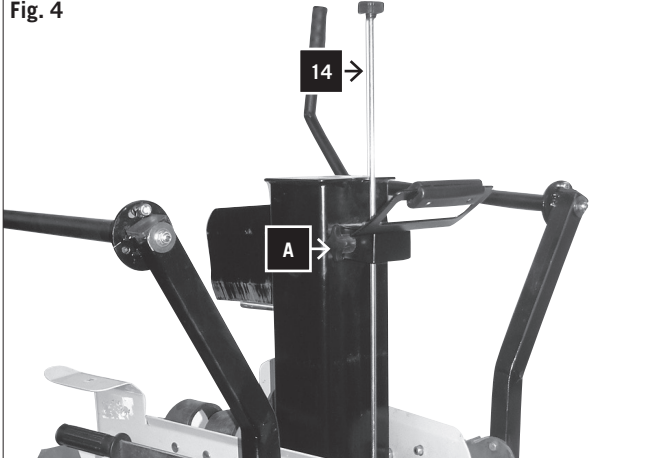

Fig. 4



Hersteller:

scheppach

Fabrikation von Holzbearbeitungsmaschinen GmbH
Günzburger Straße 69
D-89335 Ichenhausen

Verehrter Kunde,

Wir wünschen Ihnen viel Freude und Erfolg beim Arbeiten mit Ihrer neuen Maschine.

Hinweis:

Der Hersteller dieses Gerätes haftet nach dem geltenden Produkthaftungsgesetz nicht für Schäden, die an diesem Gerät oder durch dieses Gerät entstehen bei:

- unsachgemäßer Behandlung,
- Nichtbeachtung der Bedienungsanweisung,
- Reparaturen durch Dritte, nicht autorisierte Fachkräfte,
- Einbau und Austausch von nicht originalen Ersatzteilen,
- nicht bestimmungsgemäßer Verwendung,
- Ausfällen der elektrischen Anlage bei Nichtbeachtung der elektrischen Vorschriften und VDE-Bestimmungen 0100, DIN 57113 / VDE0113.

Wir empfehlen Ihnen:

Lesen Sie vor der Montage und vor Inbetriebnahme den gesamten Text der Bedienungsanweisung durch.

Diese Bedienungsanweisung soll es Ihnen erleichtern, Ihre Maschine kennenzulernen und ihre bestimmungsgemäßen Einsatzmöglichkeiten zu nutzen.

Die Bedienungsanweisung enthält wichtige Hinweise, wie Sie mit der Maschine sicher, fachgerecht und wirtschaftlich arbeiten, und wie Sie Gefahren vermeiden, Reparaturkosten sparen, Ausfallzeiten verringern und die Zuverlässigkeit und Lebensdauer der Maschine erhöhen.

Zusätzlich zu den Sicherheitsbestimmungen dieser Bedienungsanweisung müssen Sie unbedingt die für den Betrieb der Maschine geltenden Vorschriften Ihres Landes beachten.

Die Bedienungsanweisung, in einer Plastikhülle geschützt vor Schmutz und Feuchtigkeit, bei der Maschine aufbewahren. Sie muss von jeder Bedienungsperson vor Aufnahme der Arbeit gelesen und sorgfältig beachtet werden. An der Maschine dürfen nur Personen arbeiten, die im Gebrauch der Maschine unterwiesen und über die damit verbundenen Gefahren unterrichtet sind. Das geforderte Mindestalter ist einzuhalten.

Allgemeine Hinweise

- Überprüfen Sie nach dem Auspacken alle Teile auf eventuelle Transportschäden. Bei Beanstandungen muss sofort der Zubringer verständigt werden. Spätere Reklamationen werden nicht anerkannt.
- Überprüfen Sie die Sendung auf Vollständigkeit.
- Machen Sie sich vor dem Einsatz anhand der Bedienungsanweisung mit dem Gerät vertraut.
- Verwenden Sie bei Zubehör sowie Verschleiß- und Ersatzteilen nur Original-Teile. Ersatzteile erhalten Sie bei Ihrem Fachhändler.
- Geben Sie bei Bestellungen unsere Artikelnummern sowie Typ und Baujahr des Gerätes an.

	0x1-850	0x1-1000
Lieferumfang		
	Hydraulischer Holzspalter	
	Kleinteile/Beipackbeutel	
	Betriebsanleitung	
Technische Daten		
Maße T/B/H	760/650/1070 – 1650	
Tischhöhe mm	380/866	860
Arbeitshöhe mm	920	960
Holzlänge min./max. cm	55/105	56/105
Leistung max. t*	8,5	10,0
Zylinderhub cm	53	
Vorlaufgeschwindigkeit cm/s	5,5	4,0
Rücklaufgeschwindigkeit cm/s	25	18
Ölmenge l	6	
Gewicht kg	141	207
Leerlaufgeräusch dB (A)	88	
Antrieb		
Motor V/Hz	400/50	
Aufnahmeleistung P1 kW	3,70	4,1
Abgabeleistung P2 kW	3,10	3,3
Betriebsart	S6/40 %	
Motordrehzahl 1/min	1400	1420
Motorschutz	ja	
Phasenwender	ja	
Technische Änderungen vorbehalten!		
* Die maximal erreichbare Spaltkraft ist abhängig vom Widerstand des Spaltgutes und kann aufgrund variabler Einflussgrößen auf die Hydraulikanlage abweichen.		

Geräuschkennwerte

Schall-Leistungspegel in dB

$L_{WA} = 88 \text{ dB(A)}$















Schall-Druckpegel in dB

$L_{PA} = 79 \text{ dB(A)}$

Für die genannten Emissionswerte gilt ein Messunsicherheitszuschlag $K = 4 \text{ dB}$.

Warnsymbole/Hinweise

	Vor Inbetriebnahme das Handbuch lesen
	Unfallsichere Schuhe benutzen
	Arbeitshandschuhe verwenden
	Gehörschutz und Schutzbrille benutzen
	Schutzhelm benutzen
	Zutritt verboten für Unbefugte
	Rauchverbot im Arbeitsbereich

	Kein Hydrauliköl auf den Boden laufen lassen
	Halten Sie Ihren Arbeitsbereich in Ordnung! Unordnung kann Unfälle zur Folge haben!
	Wenn ein Kran verwendet wird, legen Sie den Heberiem um das Gehäuse. Heben Sie den Brennholzspalter nie am Handgriff an.
	Entsorgen Sie das Altöl ordnungsgemäß (Altölsammelstelle vor Ort). Es ist verboten, Altöl in den Boden abzulassen oder mit Abfall zu vermischen.
	Es ist verboten, Schutz- und Sicherheitsvorrichtungen zu entfernen oder zu verändern.
	Nur der Bediener darf im Arbeitsbereich der Maschine stehen. Unbeteiligte Personen sowie Haus- und Nutztiere aus dem Gefahrenbereich (5 m Mindestabstand) fernhalten.
	Entfernen Sie verklemmte Stämme nicht mit Ihren Händen.
	Achtung! Vor Reparatur-, Wartungs- und Reinigungsarbeiten Motor abstellen und Netzstecker ziehen.
	Schnitt- und Quetschgefahr; niemals gefährliche Bereiche berühren, wenn sich das Spaltmesser bewegt.
	Hochspannung, Lebensgefahr!
	Maschine darf nur von einer Person bedient werden!
	Entlüfterschraube vor Arbeitsbeginn circa 2 Umdrehungen lösen. Vor Transport schließen.
	Vorsicht! Bewegte Werkzeuge!
	Gerät nicht liegend transportieren!

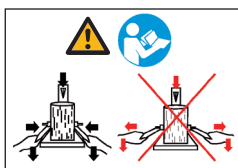

Vor Inbetriebnahme der Maschine mit der Zweihandhebel-Bedienung vertraut machen! Die **Gebrauchsanweisung aufmerksam lesen**.

Zusätzliche Hinweise ohne Symbole:

- Gehäuse nicht abnehmen

In dieser Bedienungsanweisung haben wir Stellen, die Ihre Sicherheit betreffen, mit diesem Zeichen versehen: ⚠

⚠ Allgemeine Sicherheitshinweise

WARNUNG: Wenn Sie Elektrowerkzeuge verwenden, sollten Sie die nachstehenden grundlegenden Sicherheitsvorkehrungen befolgen, um so das Risiko von Feuer, elektrischem Schlag und

Personenverletzungen zu reduzieren.

Bitte lesen Sie alle Anweisungen, bevor sie mit diesem Werkzeug arbeiten.

- Alle Sicherheits- und Gefahrenhinweise an der Maschine beachten.
- Alle Sicherheits- und Gefahrenhinweise an der Maschine vollzählig in lesbarem Zustand halten.
- Die Sicherheitseinrichtungen an der Maschine dürfen nicht demontiert oder unbrauchbar gemacht werden.
- Netzanschlußleitungen überprüfen. Keine fehlerhaften Anschlußleitungen verwenden.
- Vor Inbetriebnahme die korrekte Funktion der Zweihandbedienung prüfen.
- Die Bedienungsperson muß mindestens 18 Jahre alt sein. Auszubildende müssen mindestens 16 Jahre alt sein, dürfen aber nur unter Aufsicht an der Maschine arbeiten.
- Beim Arbeiten Arbeitshandschuhe tragen.
- Vorsicht beim Arbeiten: Verletzungsgefahr für Finger und Hände durch das Spaltwerkzeug.
- Zum Spalten von schweren oder unhandlichen Teilen geeignete Hilfsmittel zum Abstützen verwenden.
- Umrüst-, Einstell- und Reinigungsarbeiten, sowie Wartung und Beheben von Störungen nur bei ausgeschaltetem Motor durchführen. Netzstecker ziehen!
- Installationen, Reparaturen und Wartungsarbeiten an der Elektroinstallation dürfen nur von Fachkräften ausgeführt werden.
- Sämtliche Schutz- und Sicherheitseinrichtungen müssen nach abgeschlossenen Reparatur- und Wartungsarbeiten sofort wieder montiert werden.
- Beim Verlassen des Arbeitsplatzes den Motor ausschalten. Netzstecker ziehen!

Zusätzliche Sicherheitshinweise für Holzspalter

- Der Holzspalter darf nur von einer einzelnen Person bedient werden.
- Tragen Sie persönliche **Schutzausrüstung** (Schutzbrille/visier, Handschuhe, Gehörschutz, Sicherheitsschuhe), um sich vor möglichen Verletzungen zu schützen.
- Niemals Stämme spalten, die Nägel, Draht oder andere Gegenstände enthalten.
- Bereits gespaltenes Holz und Holzspäne erzeugen einen gefährlichen Arbeitsbereich. Es besteht die Gefahr des Stolperns, Ausrutschens oder Hinfallens. Halten Sie den Arbeitsbereich immer ordentlich.
- Niemals bei eingeschalteter Maschine die Hände auf sich bewegende Teile der Maschine legen.
- Spalten Sie nur Holz mit einer maximalen Länge von 1040 mm.
- Überprüfen Sie vor Arbeitsbeginn Hydraulikleitungen und Schläuche.
- Überprüfen Sie Schutzeinrichtungen und Funktionen der Maschine.
- Nicht in den Spaltbereich greifen.
- Bei verklemmtem Holz Maschine abschalten und Holz vorsichtig mit Hammer entfernen.

⚠ Bestimmungsgemäße Verwendung

Die Maschine entspricht der gültigen EG Maschinenrichtlinie.

- Der Hydraulik-Holzspalter ist nur für „stehenden Betrieb“ einsetzbar, Hölzer dürfen nur stehend in Faserichtung gespalten werden. Die Abmessungen der zu spaltenden Hölzer:

Ox 1-1000 Kurzholz	57 cm	Ox 1-850 Kurzholz	55 cm
Ox 1-1000 Meterholz	106 cm	Ox 1-850 Meterholz	105 cm

- Holz niemals liegend oder gegen die Faserrichtung spalten.
- Die Sicherheits- Arbeits- und Wartungsvorschriften des Herstellers sowie die in den Technischen Daten angegebenen Abmessungen müssen eingehalten werden.
- Die zutreffenden Unfallverhütungsvorschriften und die sonstigen allgemein anerkannten sicherheitstechnischen Regeln müssen beachtet werden.
- Die Maschine darf nur von Personen genutzt, gewartet oder repariert werden, die damit vertraut und über die Gefahren unterrichtet sind. Eigenmächtige Veränderungen an der Maschine schließen eine Haftung des Herstellers für daraus resultierende Schäden aus.
- Jeder darüber hinausgehende Gebrauch gilt als nicht bestimmungsgemäß. Für daraus resultierende Schäden haftet der Hersteller nicht; das Risiko dafür trägt allein der Benutzer.

⚠ Restrisiken

Die Maschine ist nach dem Stand der Technik und den anerkannten sicherheitstechnischen Regeln gebaut. Dennoch können beim Arbeiten einzelne Restrisiken auftreten.

- Verletzungsgefahr für Finger und Hände durch das Spaltwerkzeug bei unsachgemäßer Führung oder Auflage des Holzes.
- Verletzungen durch das wegschleudernde Werkstück bei unsachgemäßer Halterung oder Führung.
- Gefährdung durch Strom bei Verwendung nicht ordnungsgemäßer Elektroanschlussleitungen.
- Desweiteren können trotz aller getroffener Vorkehrungen nicht offensichtliche Restrisiken bestehen.
- Restrisiken können minimiert werden, wenn die **Sicherheitshinweise** und die **Bestimmungsgemäße Verwendung**, sowie die Bedienungsanweisung insgesamt beachtet werden.
- Gefährdung durch besondere Eigenschaften von Holz (Äste, unregelmäßige Formen, usw.), besonders bei Verwendung des Spaltkreuzes.

Ausstattung, Fig. 1

- 1 Spaltsäule
- 2 Spaltmesser
- 3 Transportgriff
- 4 Holzhalter
- 5 Bedienarm
- 6 Griffschutz
- 7 Tisch schwenkbar
- 8 Tisch starr
- 9 Verriegelungshaken
- 10 Grundgestell
- 11 Räder
- 12 Abstützräder
- 13 Schalter und Stecker
- 14 Hubeinstellgriff
- 15 Motor
- 16 Öleinfüllschraube
- 17 Schwenkarm
- 18 Sicherungsbügel

Transport

Transport mit Gabelstapler/Hubwagen:

Zum Versand ist die Maschine mit Stahlbändern auf einer

Palette fest montiert. Die Maschine ist durch eine Folienhaube geschützt.

Zum Herunterheben von der Palette sind mindestens 2 Personen erforderlich.

Vorsichtig auf die Seite der Räder kippen und von der Palette abrutschen lassen.

Achtung: Der Schwerpunkt der Holzspalters liegt hoch – Kippgefahr!

Transport von Hand, Fig. 2

Um den Holzspalter zu transportieren, muss man das Spaltmesser 2 ganz nach unten fahren. Den Spalter mit dem Handgriff 3 an der Spaltsäule leicht kippen, bis sich die Maschine sich auf die Räder neigt und so fortbewegt werden kann.

Transport mit Kran:

Niemals am Spaltmesser anheben!

Lagerbedingungen:

Bei der Lagerung folgende Bedingungen einhalten:

- trockener, überdachter Lagerort
 - max. Feuchte 80 %
 - Temperaturbereich -20 °C ... +60 °C
- Die Maschine sollte unter folgenden Umweltbedingungen arbeiten:

	minimal	maximal	empfohlen
Temperatur	5 °C	40 °C	16 °C
Feuchtigkeit		95 %	70 %

Aufstellen

Bereiten Sie den Arbeitsplatz, an dem die Maschine stehen soll, vor. Schaffen Sie ausreichend Platz, um sicheres, störungsfreies Arbeiten zu ermöglichen.

Die Maschine ist zum Arbeiten auf ebenen Flächen konzipiert und muss auf ebenem, festen Untergrund stand sicher aufgestellt werden

Der Arbeitsbereich muss gut ausgeleuchtet sein.

Montage

Aus verpackungstechnischen Gründen ist Ihr scheppach Holzspalter nicht komplett montiert.

Bedienarme montieren, Fig.3

Die beiden Bedienarme **A** rechts und **B** links durch den Hebelverbindungsstab **C** schieben, mit je einer Zwischenscheibe **D110** einer Sechskantschraube (**D**) M10 x 30 und 2 Beilagscheiben **D20** und Sicherungsmutter **M10** montieren. Die Sicherungsmutter nur so stark anziehen, dass sich die Bedienarme noch bewegen lassen.

Sicherungsbügel montieren, Fig. 3.1, 3.2, 3.3

Die montierten Sicherungsbügel (**E**) links u. rechts an die beiden Laschen (**F**) mit je 2 Sechskantschrauben **M8**, 2 Scheiben und 2 Muttern **M8** anschrauben.

Schwenkarm (**G**) mit Scheibe **D30** mm und Stopfmutter **M8** (1) und mit Innensechskantschraube **M8x20**, Scheibe **D12** mm und Stopfmutter (2) an beide Bedienarme montieren. Die beiden Muttern so anziehen, damit sich der Schwenkarm bewegen lässt.

Normalstellung **Fig. 3.2**

Sicherungsstellung **Fig. 3.3** (bei langem nicht durchgespaltetem Holz und eingeklapptem Tisch)

Abstützräder montieren 0x1-850 Fig. 3.4

Die beiden Laschen (A) der Abstützräder beidseitig mit je 2 Sechskantschrauben M10 und 2 Scheiben 10 mm von Hand an das Gehäuse anschrauben.

Achse (B) durch die beiden Laschen (A) schieben.

Scheibe, Stützrad (C), Scheibe beidseitig auf die Achse schieben und mit dem Splint sichern. Radkappen aufdrücken.

Sechskantschrauben M 10 an beiden Laschen fest anziehen.

Abstützräder montieren 0x1-1000 Fig. 3.5

Die beiden Laschen (D) der Abstützräder beidseitig mit je 2 Sechskantschrauben M10 und 2 Scheiben 10 mm von Hand an das Gehäuse anschrauben.

Achse (E) durch die beiden Laschen (D) schieben.

Scheibe, Stützrad (F), Scheibe beidseitig auf die Achse schieben und die Sicherungskappen aufdrücken.

Sechskantschrauben M 10 an beiden Laschen fest anziehen.

Funktionsprüfung

Vor jedem Einsatz soll eine Funktionsprüfung gemacht werden.

Aktion:	Ergebnis:
Beide Handgriffe nach unten drücken.	Spaltmesser geht nach unten - bis ca. 5 cm über Tisch.
Jeweils einen Handgriff loslassen	Spaltmesser bleibt in der gewählten Position stehen.
Loslassen beider Handgriffe	Spaltmesser fährt in die obere Position zurück.

Arbeitshinweise

Hubbegrenzung bei Kurzholz, Fig. 4

Untere Spaltmesserposition 3 – 5 cm über Spalttisch

- Spaltmesser auf gewünschte Position fahren.
- Einen Bedienarm loslassen,
- Motor ausschalten,
- den zweiten Bedienarm loslassen, Knebelschraube A lösen,
- Hubeinstellstange 14 nach oben auf gewünschte Höhe bringen und Knebelschraube wieder festziehen.
- Motor einschalten und
- obere Position prüfen, ggf. korrigieren.

Spalten

- Holz auf den Tisch stellen, mit beiden Handgriffen festhalten, Handgriffe nach unten drücken, sobald das Spaltmesser in das Holz eindringt die Handgriffe nach außen schieben bei gleichzeitigen Druck nach unten. Dabei wird verhindert dass Druck auf die Haltebleche ausgeübt wird.
- Nur gerade abgesägte Hölzer spalten.
- Holz senkrecht spalten.
- **Nie liegend oder quer spalten.**
- Beim Holzspalten geeignete Handschuhe tragen.

Rationelle Arbeitsweise

- obere Position ca. 5 cm über Holz
- untere Position ca. 5 cm über Tisch

Hinweis!

Bei Verwendung des Spaltkreuzes reduziert sich der Abstand um 4 cm.

Schwenktisch für Kurzholz (0x1-850/1000), Fig. 5

Zum Spalten von Kurzholz wird der Spalttisch in Arbeitsposition geschwenkt und mit dem Spannhebel 10 verriegelt.

Zum Transport nicht am Spalttisch anheben!

Inbetriebnahme

Bei Arbeiten unter 5° C sollte die Maschine ca. 15 Minuten im Leerlauf betrieben werden, damit sich das Hydrauliköl erwärmt.

Vergewissern Sie sich, dass die Maschine komplett und vorschriftsmäßig montiert ist. Überprüfen Sie vor edem gebrauch:

- die Anschlussleitungen auf defekte Stellen (Risse, Schnitte und dgl.),
- die Maschine auf evtl. Beschädigungen,
- ob alle Schrauben fest angezogen sind,
- die Hydraulik auf Leckstellen und
- den Ölstand.

Ein-/Ausschalten

Drücken Sie den grünen Knopf zum Einschalten.

Drücken Sie den roten Knopf zum Ausschalten.

Hinweis: Überprüfen Sie vor jedem gebrauch die Funktion der Ein-Ausschalt-Einheit durch einmaliges Ein- und wieder Ausschalten.

Wiederanlaufsicherung bei Stromunterbrechung (Nullspannungs-Auslöser)

Bei Stromausfall, unbeabsichtigtem Ziehen des Steckers oder defekter Sicherung schaltet das Gerät automatisch ab. Zum Wiedereinschalten drücken Sie erneut den grünen Knopf an der Schalteinheit.

Elektrischer Anschluss

Elektrische Anschlussleitungen regelmäßig auf Schäden überprüfen. Achten Sie darauf, dass beim Überprüfen die Anschlussleitung nicht am Stromnetz hängt.

Elektrische Anschlussleitungen müssen den einschlägigen VDE- und DIN-Bestimmungen entsprechen. Verwenden Sie nur Anschlussleitungen mit Kennzeichnung H 07 RN. Ein Aufdruck der Typenbezeichnung auf der Anschlussleitung ist Vorschrift.

Schadhafte Elektro-Anschlussleitungen

An elektrischen Anschlussleitungen entstehen oft Isolationsschäden.

Ursachen sind:

- Druckstellen, wenn Anschlussleitungen durch Fenster oder Türspalten geführt werden.
- Knickstellen, durch unsachgemäße Befestigung oder Führung der Anschlussleitungen.
- Schnittstellen durch Überfahren der Anschlussleitungen.
- Isolationsschäden durch Herausreißen aus der Wandsteckdose.
- Risse durch Alterung der Isolation.

Solche schadhafte Elektro-Anschlussleitungen dürfen nicht verwendet werden und sind auf Grund der Isolationsschäden **lebensgefährlich!**

Drehstrommotor 400 V/ 50 Hz

Netzspannung 400 Volt / 50 Hz.

Netzanschluss und Verlängerungsleitung müssen 5-adrig sein = 3 P + N + SL. - (3/N/PE).

Verlängerungsleitungen müssen einen Mindestquerschnitt von 1,5 mm² aufweisen.

Der Netzanschluss wird mit maximal 16 A abgesichert

Bei Netzanschluss oder Standortwechsel muss die Drehrichtung überprüft werden. Gegebenfalls muss die Polarität getauscht werden.

Polwende-Einrichtung im Gerätestecker drehen.

Verwenden Sie einen ortsveränderlichen Personenschutzschalter (PRCD), falls im Versorgungsnetz die Fehlerstromschutzschaltung (RCD) mit einem Nennfehlerstrom von max. 0,03 A nicht vorgesehen ist.

Wartung

Umrüst-, Einstell- und Reinigungsarbeiten nur bei ausgeschaltetem Motor durchführen.

Netzstecker ziehen.

Geübte Handwerker können kleine Reparaturen an der Maschine selbst durchführen.

Reparatur- und Wartungsarbeiten an der elektrischen Anlage nur von Elektro-Fachkräften ausführen lassen.

Sämtliche Schutz- und Sicherheitseinrichtungen müssen nach abgeschlossener Reparatur- und Wartungsarbeiten sofort wieder montiert werden.

Wir empfehlen Ihnen:

- Reinigen Sie die Maschine nach jedem Arbeitseinsatz gründlich!
- Die Maschine darf nur mit Originalzubehör und Original-Werkzeugen des Herstellers genutzt werden.
- **Spaltmesser**
Das Spaltmesser ist ein Verschleißteil, das bei Bedarf nachgeschliffen oder durch ein Neues ersetzt werden soll.
- **Zweihand-Schutzeinrichtung**
Die kombinierte Halte- und Steuereinrichtung muss leichtgängig bleiben. Gelegentlich mit wenigen Tropfen Öl schmieren.
- **Bewegliche Teile**
 - Spaltmesserführungen sauber halten. (Schmutz, Holzspäne, Rinden usw.)
 - Gleitschienen mit Sprühöl oder Fett schmieren
- **Hydraulik Ölstand prüfen.**
Hydraulische Anschlüsse und Verschraubungen auf Dichtheit und Verschleiß prüfen. Evtl. die Schraubverbindungen nachziehen.

Ölstand überprüfen

Überprüfen Sie den Ölstand regelmäßig vor jeder Inbetriebnahme. Zu niedriger Ölstand kann die Ölpumpe beschädigen. Der Ölstand liegt ca. 1 – 2 cm niedriger als die Oberfläche des Öltanks.

Die Spaltsäule muss vor der Prüfung eingefahren sein, die Maschine muss eben stehen.

Wann wechsele ich das Öl?

Erster Ölwechsel nach 50 Betriebsstunden, danach alle 500 Betriebsstunden.

Entsorgen Sie anfallendes Altöl ordnungsgemäß in der örtlichen Altölsammelstelle. Es ist verboten, Altöle in den Boden abzulassen oder mit Abfall zu vermischen.

Wir empfehlen folgende Hydrauliköle:

Aral Vitam gf 22

BP Energol HLP-HM 22

Mobil DTE 11

Shell Tellus 22

oder gleichwertige.

Keine anderen Ölsorten verwenden! Der Gebrauch von anderen Ölen beeinflusst die Funktion des Hydraulikzylinders.

Spalterholm

Der Holm des Spalters ist vor Inbetriebnahme leicht einzufetten. Dieser Vorgang muss alle 5 Betriebsstunden wiederholt werden. Fett oder Sprühöl leicht auftragen. **Der Holm darf nicht trockenlaufen.**

Hydraulikanlage

Die Hydraulikanlage ist ein geschlossenes System mit Öltank, Ölpumpe und Steuerventil

Das werksseitig komplettierte System darf nicht verändert oder manipuliert werden.

Ölstand regelmäßig kontrollieren.

Zu niedriger Ölstand beschädigt die Ölpumpe
Hydraulikanschlüsse und Verschraubungen regelmäßig auf Dichtheit prüfen – evtl. nachziehen.

Vor Beginn der Wartungs- oder Kontrollmaßnahmen muss man den Arbeitsbereich reinigen und geeignetes Werkzeug in gutem Zustand bereithalten.

Die hier angegebenen Zeitabstände beziehen sich auf normale Benutzungsbedingungen; wenn also die Maschine starker Belastung ausgesetzt ist, verringern sich diese Zeiten dementsprechend.

Die Maschinenverkleidungen, Blenden und Steuerungshebel mit einem weichen, trockenen oder leicht mit neutralem Reinigungsmittel angefeuchteten Tuch reinigen, keine Lösungsmittel wie Alkohol oder Benzin verwenden, weil sie die Oberflächen angreifen können.

Öle und Schmierfette außerhalb der Reichweite von unbefugtem Personal halten; die Anweisungen auf den Behältern aufmerksam durchlesen und genau befolgen; direkten Kontakt mit der Haut vermeiden und nach Benutzung gut abspülen.

Unfallverhütungsnormen

Die Maschine darf nur von Fachpersonal bedient werden, das mit dem Inhalt des vorliegenden Handbuches bestens vertraut ist.

Vor der Inbetriebnahme muss man die Unversehrtheit und perfekte Funktionalität der Sicherheitsvorrichtungen prüfen.

Vor Inbetriebnahme sollte man sich außerdem, den Gebrauchsanweisungen folgend, mit den Steuerungsmechanismen der Maschine vertraut machen.

Die angegebene Leistungsfähigkeit der Maschine darf nicht überschritten werden. Die Maschine darf auf keinen Fall ihrem Zweck entfremdet werden.

Entsprechend den Gesetzen des Landes, in dem die Maschine benutzt wird, muss das Personal die auch hier angegebene Arbeitskleidung tragen, wobei man keine weiten, flatternden Kleidungsstücke, Gürtel, Ringe und Ketten tragen sollte; lange Haare werden möglichst zusammengebunden.

Der Arbeitsplatz sollte möglichst immer ordentlich und sauber sein und die Werkzeuge, Zubehörteile und Schraubenschlüssel in Reichweite liegen.

Bei Reinigung oder Wartung darf die Maschine auf keinen Fall an das Stromnetz angeschlossen sein.

Es ist strengstens verboten, die Maschine ohne Sicherheitsvorrichtungen oder bei ausgeschalteten Sicherheitsmechanismen zu betreiben.

Es ist strengstens verboten, die Sicherheitsvorrichtungen zu entfernen oder zu modifizieren.

Man sollte vor dem genauen Lesen des vorliegenden Handbuch keine Wartungs- oder Einstellungsmaßnahmen vornehmen.

Der hier vorgegebene Plan für regelmäßige Wartung muss sowohl aus Sicherheitsgründen als auch für einen leistungsfähigen Betrieb der Maschine eingehalten werden.

Die Sicherheitsetiketten müssen immer sauber und lesbar sein und genau beachtet werden, um Unfälle zu vermeiden; falls die Schilder beschädigt oder abhanden gekommen sind oder zu Teilen gehören, die ausgetauscht wurden, müssen sie durch neue, beim Hersteller anfordernde Originalschilder ersetzt und an der vorgeschriebenen Stelle angebracht werden.

Bei Bränden müssen pulverartige Feuerlöschmittel verwendet werden. Brände an der Anlage dürfen wegen Kurzschlussgefahr nicht mit Wasserstrahl gelöscht werden.

Falls das Feuer nicht sofort gelöscht werden kann, muss man auf die auslaufenden Flüssigkeiten achten.

Bei einem längeren Brand können der Öltank oder die unter Druck stehenden Leitungen explodieren: man muss daher darauf achten, dass man nicht mit den auslaufenden Flüssigkeiten in Berührung kommt.

Abbau und Entsorgung

Die Maschine enthält keine gesundheits- oder umweltschädlichen Stoffe, da sie aus völlig wiederverwertbaren oder auf normalem Wege zu entsorgenden Materialien gebaut wurde.

Zur Entsorgung sollte man sich an Spezialfirmen oder an qualifiziertes Fachpersonal wenden, das die möglichen Risiken kennt, die vorliegenden Gebrauchsanweisungen gelesen hat und genau befolgt.

Wenn die Maschine ausgedient hat, geht man unter Beachtung aller angegebenen Unfallverhütungsnormen folgendermaßen vor:

- die Energiezufuhr unterbrechen (elektrisch oder PTO),
- alle Stromkabel entfernen und an eine spezialisierte Sammelstelle übergeben, indem man die jeweils im Lande geltenden Bestimmungen befolgt.
- Den Öltank leeren, das Öl in dichten Behältern an einer Sammelstelle abgeben, indem man die jeweils im Lande geltenden Bestimmungen befolgt.
- Alle übrigen Maschinenteile an eine Schrottsammelstelle abgeben, indem man die jeweils im Lande geltenden Bestimmungen befolgt.

Darauf achten, dass jeder Maschinenteil entsorgt wird, indem man die jeweils im Lande geltenden Bestimmungen befolgt.

Fehlerbehebung

Bei Störungen, die hier nicht genannt werden, wenden Sie sich an den Kundendienst der Firma scheppach.

Störung	Mögliche Ursachen	Lösung	Gefahrenstufe
Die hydraulische Pumpe läuft nicht	Spannung fehlt	Prüfen, ob die Leitungen Stromversorgung haben	Gefahr eines Stromschlags Dieser Arbeitsgang muss von einem Wartungselektriker durchgeführt werden.
	Der Thermostarter des Motors hat sich ausgeschaltet	Thermostarter schaltet nach Abkühlung des Motors wieder zu. Motor kann neu gestartet werden	–
Die Säule bewegt sich nicht abwärts	Niedriger Ölstand	Den Ölstand kontrollieren und nachfüllen	Verschmutzungsgefahr! Dieser Arbeitsgang kann vom Maschinenführer durchgeführt werden.
	2-Handschtaltung nicht korrekt	Die Befestigung der Hebel kontrollieren	Schnittgefahr!
	Schmutz in der Säulenführung	Die Säule reinigen	
Motor läuft an, aber die Säule bewegt sich nicht abwärts	Falsche Drehrichtung des Motors bei Drehstrom	Drehrichtung des Motors prüfen und umstellen	Falsche Drehrichtung kann die Pumpe beschädigen

Wartung und Reparaturen

Alle Wartungsmaßnahmen müssen unter genauer Beachtung der vorliegenden Gebrauchsanweisungen von Fachpersonal durchgeführt werden. **Vor jeder Wartungsmaßnahme muss man alle möglichen Vorsichtsmaßnahmen treffen, den Motor ausschalten und die Stromversorgung unterbrechen (falls nötig, den Stecker herausziehen).** An der Maschine ein Schild anbringen, das die Ausfallsituation erklärt: „Maschine wegen Wartung außer Betrieb: Unbefugten ist es verboten, sich an der Maschine aufzuhalten und diese in Gang zu setzen.“

Manufacturer

scheppach

Fabrikation von Holzbearbeitungsmaschinen GmbH
Günzburger Straße 69
D-89335 Ichenhausen

Dear customer

We hope you have a lot of fun and success using your new machine.

NB: Under current product liability regulations, the manufacturer of this equipment is not liable for damages either to the equipment or caused by it in the case of:

- improper handling,
- failure to observe the operating instructions,
- repairs by third parties, unauthorised technicians,
- installation of and replacement by non-original spare parts,
- non-intended use,
- failures of the electrical system while not adhering to the electrical regulations and regulations of the VDE (German Association for Electrical, Electronic and Information Technologies) 0100, DIN 57113 / VDE0113.

Our recommendations:

Read the entire text of the operating instructions before installation and operation.

These operating instructions are to help you to get to know your machine and its intended fields of application.

The operating instructions contain important notes on how to work safely, properly, and efficiently with the machine and how to avoid hazards, save costs of repairs, keep downtimes short and improve reliability and product life of the machine.

In addition to the safety instructions in this manual, you must observe all regulations of your country applicable for the operation of the machine.

Keep the operating instructions close to the machine, protected by a plastic envelope against dirt and humidity. All operators must read the instructions before starting work and follow them precisely. Only people trained to operate the machine and who are aware of the associated dangers are permitted to work with the machine. The required minimum age must be observed.

General Notes

- After unpacking, inspect all parts for possible transport damages. In the case of complaints you must inform the deliverer immediately. Subsequent complaints will not be accepted
- Check the shipment to ensure that it is complete
- Familiarise yourself with the equipment with the help of the operating instructions before putting the equipment into operation.
- Use only original parts as accessories and spare parts. You can buy spare parts from your specialist dealer.
- When you order, please state our order numbers as well as the equipment's type and year of manufacture.

	0x1-850	0x1-1000
Scope of Delivery		
	hydraulic log splitter	
	small parts/accessory bag	
	Operating instructions	
Specifications		
dimensions D/W/H	760/650/1,070 – 1,650	
table height mm	380/866	860
working height mm	920	960
log length min/ max cm	55/105	56/105
power max. t*	8.5	10,0
cylinder travel cm	53	53
forward speed cm/s	5,5	4,0
return speed cm/s	25	18
oil volume l	6	6
weight kg	141	207
Noise level at idle dB(A)	88	
Drive		
Motor V/Hz	400/50	
input power P1 kW	3.70	4,1
output power P2 kW	3.10	3,3
duty type	S6/40 %	
motor speed 1/min	1400	1,420
motor protection	yes	
phase inverter	yes	
Technical details are subject to change!		
* The maximum achievable splitting power depends on the resistance of the material to be split and can, due to influencing variable, deflect to the hydraulic system.		

Noise characteristic values

Sound power level in dB

$L_{WA} = 88 \text{ dB(A)}$













Sound pressure level in dB

$L_{PA} = 79 \text{ dB(A)}$

A measuring uncertainty coefficient ($K = 4 \text{ dB}$) applies to the values listed above.

Symbols / Warnings

	Please read the manual before start-up
	Wear safety footwear
	Wear work gloves
	Use hearing protection and safety goggles
	Wear a hardhat
	Authorised personnel only
	No smoking in the working area
	Do not spill hydraulic oil on the floor

	Keep your workspace clean! Untidiness can cause accidents!
	If a crane is used, put the lifting belt round the housing. Never lift the firewood splitter by the hand grip,
	Dispose of waste oil correctly (waste oil collection point on site). Do not dump waste oil in the ground or mix it with waste.
	Do not remove or modify protection and safety devices.
	Only the operator is allowed in the work area of the machine. Keep other people and animals (minimum distance 5 m) at a distance.
	Do not remove jammed trunks with your hands.
	Caution! Switch off the engine before repair, maintenance and cleaning. Unplug the mains plug.
	Danger of bruising and injury from sharp edges; never touch danger areas when the cleaver is moving.
	High-voltage, danger to life!
	The machine must only be operated by one person!
	Loosen the vent bolt two revolutions, before starting work. Close before transport.
	Caution! Moving machine parts!
	Do not transport the device in the horizontal position!

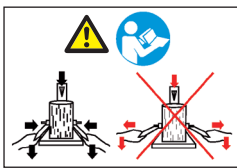

Familiarise yourself with the two-hand control before operating the machine! **Read the operating instructions thoroughly.**

Additional warnings without symbols:

- Do not remove the casing.

In this operating manual, points concerning your safety will be marked with this symbol: 

General Safety Instructions

WARNING: If you use electric tools, you should observe the general safety measures mentioned below in order to reduce the risk of fire, electric shock, and personal injury. Please read all instructions before working with these tools.

- Observe all safety instructions and warnings for the machine.

- Keep all safety instructions and warning labels on the machine complete and legible.
- Never remove the safety devices from the machine or make them inoperative.
- Inspect the power cords. Do not use faulty power cords.
- Check that the two-hand control is functioning correctly before operation.
- The operator must be at least 18 years of age. Trainees must be at least 16 years old, but may only work with the machine under supervision.
- Always wear work gloves during work.
- Take care when working: the splitting knife is an injury hazard to fingers and hands.
- When splitting heavy or bulky materials, use appropriate supporting devices.
- Switch motor off for retooling, adjustment, and cleaning, as well as for maintenance and troubleshooting. Pull power plug!
- Installation, repairs and maintenance work on the electrical installation may only be carried out by qualified personnel.
- All guards and safety mechanisms must be reinstalled immediately after completing the repairs or the maintenance work.
- Switch the motor off when leaving the working area. Pull power plug!

Additional safety instructions for log splitters

- The log splitter may only be operated by a single person.
- Wear personal protective gear (goggles/ visor, gloves, safety boots) to protect yourself from possible injuries.
- Never split logs with nails, wire or other objects in them.
- Logs already split and shavings pose a threat within the working area. There is the risk of tripping, slipping, or falling. Always keep the working area tidy.
- Never put your hands on moving parts while the machine is switched on.
- Only split logs with a maximal length of 1040 mm.
- Check the hydraulic lines and hoses prior to commencement of work.
- Check the protective equipment and functions of the machine.
- Do not put your hands in the splitting area.
- In the event of jammed wood, switch the machine off and remove the wood carefully with a hammer.

Intended Use

This machine complies with the current EC machinery directive.

- The hydraulic log splitter is designed for “stationary operation”, logs may only be split standing upright and along the grain. The dimensions of the logs to be split:

Ox 1–1000 short logs	57 cm	Ox 1–850 short logs	55 cm
Ox 1–1000 meter logs	106 cm	Ox 1–850 meter logs	105 cm

- Never split logs lying horizontally or across the grain.
- The manufacturer’s safety, working, and maintenance instructions as well the dimensions stated in the technical specifications must be observed.
- The applicable rules for accident prevention and other generally accepted rules concerning safety must be obeyed.

- The machine may only be operated, serviced, or repaired by persons familiar with it and aware of the risks. Arbitrary modifications of the machine exclude any liability of the manufacturer for damages arising from this.
- The machine may only be used with original accessories and original tools from the manufacturer.
- All other uses will be deemed to be unintended uses. The manufacturer assumes no liability for damages arising from this and it will be solely at the operator's own risk.

⚠ Residual Risks

The machine was designed according to the state of the art and accepted safety standards. However, residual risks might occur during work.

- Risk of finger or hand injury by the cutting knife due to improper guidance or placement of the log.
- Injuries by the work piece being catapulted out of machine due to improper clamping or guidance.
- Electrical hazard due to use of improper power cords.
- Furthermore there might be other, non-evident risks despite all the precautions taken.
- Residual risks can be reduced if safety instructions, intended use, as well as all operating instructions are observed, in particular when using the splitting cross.

Components, Fig. 1

- 1 Splitting beam
- 2 Splitting knife
- 3 Transport handle
- 4 Log clamp
- 5 Control lever
- 6 Guard right/left
- 7 Table, 3 positions
- 8 Table, pivoted
- 9 Locking pin
- 10 Base frame
- 11 Wheels
- 12 Supporting wheels
- 13 Switch and plug
- 14 Travel adjustment bar
- 15 Motor
- 16 Oil filler plug
- 17 Pivot arm
- 18 Safety catch

Transport

Transport with a fork lift truck:

For shipment, the machine is fixed to a pallet by steel bands. It is protected by a plastic sheet cover.

At least two persons are required to lift it off the pallet. Tilt it carefully to the side with the wheels and let it glide off the pallet.

Attention: The log splitter has a high centre of gravity - danger of tipping over!

Manual transport, fig. 2

In order to transport the log splitter, move the splitting knife 2 to the lowest position. Tilt the splitter using the handle 3 at the splitting beam, until the machine stands on its wheels and can be moved.

Transport with a crane:

Never lift the machine at the splitting knife!

Storage conditions:

Maintain the following storage conditions:

- dry, sheltered storage location
- maximum humidity 80%
- temperature range -20°C ... +60 °C

The machine should be operated under the following conditions:

	minimum	maximum	recommended
temperature	5 C°	40 C°	16 C°
humidity		95 %	70 %

Setting-up

Prepare the location, where the machine will stand. Clear enough space to ensure safe and trouble-free working.

The machine is designed for operation on level surfaces and must stand stably on a level, solid underground.

The working area must be well illuminated.

Assembly

For packaging reasons your scheppach log splitter is not fully assembled.

Mounting of operating levers, Fig. 3

Move both operating levers A and B through the lever connection bar C, mount with one intermediate washer D110 of a hexagon screw (D) M10 x 30 and 2 shims D20 and locknut M10. Tighten the locknut but make sure that the operating levers can still be moved.

Installing the safety catch, fig. 3.1, 3.2, 3.3

Screw down the mounted safety catches (E) on the left and right of the two straps (F) using 2 hexagon screws M8 respectively, 2 washers and 2 screw nuts M8.

Mount the pivot arm (G) on the two operating arms by using washer D 30 mm, locknut M8 (1) and socket head screw (Allen screw) M8 x 20, washer D 12 mm and locknut (2). Tighten both screw nuts in such a way that the pivot arm can be moved.

Normal position fig. 3.2

Securing position fig. 3.3 (for long, not fully split wood and when the table is folded in)

Mounting the supporting wheels 0x 1-850 fig. 3.4

Manually screw down the two straps (A) of the supporting wheels on both sides of the housing, using 2 hexagon screws M10 and 2 washers 10 mm respectively.

Push the axis (B) through the two straps (A).

Attach washer, supporting wheel (C), washer to the axis on both sides and secure with a splint pin. Press the wheel caps on.

Tighten the hexagon screws M 10 on both straps.

Mounting the supporting wheels 0x 1-1000 fig. 3.5

Manually screw down the two straps (D) of the supporting wheels on both sides of the housing with 2 hexagon screws M10 and 2 washers 10 mm respectively.

Push the axis (E) through the two straps (D).

Attach washer, supporting wheel (F), washer to the axis on both sides and push the safety cap on.

Tighten the hexagon screws M 10 on both straps.

Function Test

Before every use you should conduct a function test.

Action:	Result:
Pressing both handles down.	The splitting knife moves down - as far as approx. 5 cm above the table.
Releasing either handle.	The splitting knife stays in its position.
Releasing both handles.	The splitting knife moves back into top position.

⚠ Operating Instructions

Travel limit for short logs, fig. 4

The lower splitting knife position is 3 - 5 cm above table.

- Move the splitting knife into the desired position.
- Release one control lever,
- Switch motor off,
- Release second control lever, unfasten tommy screw A,
- Move the travel adjustment bar 14 up to the desired height and refasten the tommy screw.
- Switch motor on, and
- Check upper position, readjust if necessary.

Splitting

- Place log on the table, hold in place with both handles, push handles down. As soon as the splitting knife enters the log, push the handles to the outside while simultaneously pushing them down. This way no pressure is applied to the holding plates.
- Only split square-cut logs.
- Split logs in upright position.
- Never in horizontal position or across.
- Wear appropriate gloves while splitting logs.

Efficient working

- upper position is approx. 5 cm above the log
- lower position is approx. 5 cm above the table

NB! Using the splitting cross reduces the distance by 4 cm.

Pivoting table for short logs (0x 1-1000/0x 1-850), fig. 5

For splitting short logs, the table is moved into its working position and locked with locking lever 10.

If you want to transport the machine, do not lift at the table!

Start-Up

When working at temperatures less than 5°C, the machine should be operated ca. 15 minutes without a load, so the hydraulic oil can warm up.

Make sure that the machine is completely and properly assembled. Before every use, always check:

- the power cords for faults (cracks, cuts and such),
- the machine for possible damages,
- if all bolts are fastened tightly,
- the hydraulic system for leaks, and
- the oil level.

Power on/off

Press the green button to power on.

Press the red button to power off.

Note: Check the function of the on/off-unit before every use by switching it on and off once.

Restart cut-out in case of power failures (zero voltage switch)

In case of a power failure, unintentionally pulling the pow-

er plug or a defective fuse, the machine will automatically switch off. To restart the machine press the green button on the switchbox again.

⚠ Power Connection

Inspect the power cords regularly for damage. During this inspection, make sure that the power cord is not connected to the mains supply.

The power cords must comply with the applicable VDE (German Association for Electrical, Electronic, and Information Technologies) and DIN (German Institute for Standardization) regulations. Use only power cords with H 07 RN designation.

A type label on the power cord is prescribed.

Faulty power cords

Power cords often suffer insulation damage.

The causes of this are:

- Pinching, when power cords are routed through windows or door cracks.
- Bending due to improper attachment or routing of the power cords.
- Cuts due to driving over the power cords.
- Insulation damages caused by yanking it out of the power outlet.
- Cracks in the insulation because of ageing.

Such faulty power cords must not be used and are, due to the damaged insulation, a **danger to life!**

Three-phase motor 400 V/ 50 Hz

Power supply 400 volts / 50 Hz.

Power cord and extension cord must have 5 conductors = 3 P + N + PR. - (3/N/PE).

The extension wires must have a cross-section of at least 1.5 mm².

The power supply must be protected by a 16 A (or less) circuit breaker.

After connecting the power supply or after relocating, check the direction of rotation. Invert polarity if necessary.

Turn the polarity inverter inside the power plug.

Use a mobile safety switch (PRCD) if the residual-current protective device (RCD) with a nominal fault current of max. 0.03 A is not provided in the public power supply.

⚠ Maintenance

Always switch motor off for retooling, adjustment, and cleaning.

Pull power plug.

Minor repairs can be carried out by skilled workmen themselves.

Repairs and maintenance work at the electrical installation must be carried out by qualified electricians!

All guards and safety mechanisms must be replaced immediately after completing the repairs or maintenance work.

Our recommendations:

- Clean the machine thoroughly each time it is used!
- **Splitting knife**
The splitting knife is liable to wear and to be sharpened or replaced by a new one, when necessary.
- Two-hand safety mechanism

The holding/control combination must be kept working smoothly. Occasionally lubricate with a few drops of oil.

- **Moving parts**

Keep splitting knife guides clean. (from dirt, shavings, bark etc.)

Lubricate guides with spray oil or grease.

- **Checking the hydraulic oil level.**

Check hydraulic connectors for leakage and wear. Tighten screw fittings if necessary.

Checking the oil level

Check the oil level before every use. A low oil level might damage the oil pump. The oil level is about 1 - 2 cm lower than the surface of the oil tank.

To perform the check, the splitting beam must be retracted and the machine must stand level.

When do I change the oil?

First oil change after 50 operating hours, then every 500 operating hours.

Dispose of waste oil properly at your local waste oil collecting point. It is prohibited to dump waste oil into the environment or to mix it with other waste.

Changing the oil

Turn off the machine. Drain or use vacuum aspirator to take oil out of the tank. Pull the column to the upper position (take care to have levers released). Squeeze the levers and move the column to the lower limit position. Aspirate remaining oil.

Add oil to the upper mark. Turn on the logsplitter, turn it off immediately after stopping the column. Again add oil to the upper mark.

We recommend the following hydraulic oils:

Aral Vitam gf 22

BP Energol HLP-HM 22

Mobil DTE 11

Shell Tellus 22

or equivalent types.

Do not use other types of oil! Using other oils will affect the function of the hydraulic cylinder.

Splitting beam

Slightly lubricate the beam of the splitter before operation. Repeat this process every 5 operating hours. Apply a little grease or spray oil. **The beam must not run dry.**

Hydraulics

The hydraulic system is a closed type with oil tank, oil pump, and control valve.

This system is completely assembled at the factory and must not be modified or manipulated.

Check oil level regularly.

A low oil level will damage the oil pump.

Regularly inspect the hydraulic connectors for leakage - tighten if necessary.

Before you start maintenance or inspection work, clean the working area and have suitable tools ready and in good condition.

The intervals mentioned here apply for normal operating conditions; if the machine is heavily used, the intervals will be shorter accordingly.

Clean the machine panels, covers, and control levers with a soft cloth, dry or moistened with a little neutral cleaning

agent. Do not use solvents such as alcohol or petrol, because this might damage the surfaces.

Keep oil and grease out of reach of unauthorized personnel. Read the instructions on the product containers carefully and observe them precisely. Avoid direct contact with skin and wash off well after use.

⚠ Accident Prevention Standards

The machine may only be operated by qualified personnel who are well aware of the contents of this manual.

Before operating the machinery, you must check the integrity of the safety mechanisms and ensure that they are working correctly.

Also before operation, you should familiarise yourself with the machine controls, by following the operating instructions.

The specified capacity of the machine must not be exceeded. Under no circumstances must the machine be used for any purpose, other than its intended use.

All personnel must wear work clothes as stated in the regulations of the country in which the machine is operated. Wide, loose clothing, belts, rings, and necklaces should not be worn. Long hair should be tied back.

Try to keep the working area tidy at all times. Tools, accessories, and spanners should be kept within reach.

During cleaning or maintenance work the machine must not be connected to the mains supply.

It is strictly prohibited to operate the machine without safety mechanisms or with safety mechanisms disengaged.

It is strictly prohibited to remove or modify safety mechanisms.

You should not carry out any maintenance or adjustments before having carefully read this manual.

The given maintenance schedule must be observed for safety reasons as well as for a good performance of the machine.

The warning labels must be always clean and legible and must be observed in order to avoid accidents. If labels are damaged or missing or belong to parts that were replaced, then those labels must be replaced by original labels ordered from the manufacturer and be attached at the positions prescribed.

In case of fire, dry powder fire extinguishing agents must be used. A burning machine must not be extinguished with water because of the risk of a short circuit.

If the fire cannot be extinguished immediately, watch for liquids leaking.

If the fire is more widespread, the oil tank or the pressurised lines can explode: make sure, therefore, that you are not coming into contact with the leaking liquids.

Dismantling and Disposal

The machine does not contain any materials that are hazardous to health or the environment, because it is manufactured from materials that are either completely recyclable or can be disposed of in a normal way.

To dispose of the oil, you should use specialist companies or qualified personnel, who know the possible risks, have read these operating instructions and follow them precisely.

If the machine falls into disuse, follow these steps under observance of all applicable accident prevention meas-

ures:

- Disconnect the energy supply (electrical or PTO),
- Remove all electrical wires and hand over to a specialised collecting point, while observing national regulations.
- Drain the oil tank and deliver the oil in a closed container to a collecting point, while observing national regulations.
- Deliver all other machine parts to a scrap collection point, while observing national regulations.

Make sure that all machine parts correspond to all applicable national regulations.

Troubleshooting

For faults not mentioned here, please contact the customer service of the company scheppach.

Fault	Possible Causes	Remedy	Level of Danger
The hydraulic pump is not running.	No power	Check if there is voltage on the wires.	Electrical hazard This work step must be carried out by a service electrician.
	The thermal circuit breaker of the motor tripped.	The thermal circuit breaker will switch back on after the motor cooled down. The motor can be restarted.	–
The beam is not moving downwards.	Low oil level	Check oil level and replenish.	Danger of contamination! This work step may be carried out by the machine operator.
	Two hand control out of order	Check attachment of the levers.	Cutting hazard!
	Dirt in the beam guides	Clean beam.	Wrong direction of rotation may damage the pump.
Motor runs, but beam is not moving downwards.	Wrong direction of rotation of the three-phase motor	Check direction of rotation of the motor and reverse.	Falsche Drehrichtung kann die Pumpe beschädigen

Maintenance and Repairs

All maintenance work has to be carried out by qualified personnel in strict adherence to the operating manual in hand. **Before each maintenance procedure, you must take all possible precautions, switch off the motor, and disconnect the power supply (pull the power plug if necessary).** Attach a sign to the machine explaining the breakdown situation: “Machine out of order because of maintenance: Unauthorised persons are forbidden to stay near the machine or to operate it.”

Fabricant:

scheppach

Fabrikation von Holzbearbeitungsmaschinen GmbH
Günzburger Straße 69
D-89335 Ichenhausen

Cher client,

Nous vous souhaitons beaucoup de plaisir et de succès lors du travail avec votre nouvelle machine.

Note:

Conformément à la loi sur la responsabilité des produits en vigueur, le fabricant de cet appareil ne s'applique pas aux dommages sur l'appareil ou causés par l'appareil dans les cas suivants:

- Manipulation inappropriée,
- Non observation des instructions de service,
- Réparations par des tiers, des personnes non habilitées,
- Montage et remplacement de pièces de rechange qui ne sont pas d'origine,
- Utilisation inappropriée,
- Défaillances de l'installation électrique en cas de non observation des prescriptions électriques et spécifications VDE 0100, DIN 57113 / VDE0113.

Nos recommandations:

Lire l'ensemble du texte des instructions de service avant le montage et la mise en service.

Ces instructions de service doivent permettre la familiarisation avec la machine et l'utilisation de ses possibilités d'emploi selon l'usage prévu.

Les instructions de service contiennent des indications importantes sur la manière de travailler avec la machine de façon sûre, appropriée et économique ainsi que sur la manière d'éviter des dangers, d'économiser des coûts de réparation, de réduire les temps d'arrêt et d'augmenter la fiabilité et la durée de vie de la machine.

En plus des spécifications de sécurité de ces instructions de service il est impératif d'observer les prescriptions applicables dans votre pays pour le fonctionnement de la machine.

Conserver les instructions d'utilisation toujours à proximité immédiate de la machine, dans une enveloppe plastique pour les protéger des salissures et de l'humidité. Elles doivent être lues et minutieusement suivies par tous les opérateurs de la machine avant le commencement du travail. Seules des personnes ayant reçu une formation pour l'utilisation de la machine et qui sont informées des risques y associés sont autorisées à travailler sur la machine. L'âge minimal exigé doit être respecté.

Instructions générales

- Après le déballage, vérifier immédiatement toutes les pièces pour constater d'éventuels dommages survenus au cours du transport. En cas de contestation, l'entreprise de transport doit immédiatement être avertie. Toute réclamation faite ultérieurement est refusée.
- Vérifier si la livraison est complète.
- Avant d'utiliser l'appareil, lire les instructions d'utilisation pour vous familiariser avec la machine.
- Pour ce qui concerne les accessoires, pièces d'usure et pièces de rechange, n'utiliser que des pièces d'origine. Il est possible d'obtenir les pièces de rechange auprès













de votre concessionnaire.

- Avec toute commande, veuillez indiquer notre numéro d'article ainsi que le type et l'année de construction de l'appareil.

	0x 1-850	0x 1-1000
Étendue de la livraison		
	Cliveuse hydraulique	
	Petit matériel/pochettes	
	Instructions de service	
Caractéristiques techniques		
Dimensions P/L/H	760/650/1070 – 1650	
Hauteur de table mm	380/866	860
Hauteur de travail mm	920	960
Longueur du bois min./max. cm	55/105	56/105
Puissance max. t*	8,5	10,0
Course cm	53	
Vitesse d'avance cm/s	5,5	4,0
Vitesse retour cm/s	25	18
Quantité d'huile l	6	
Poids kg	141	207
Niveau de bruit en marche vide dB (A)	88	
Entraînement		
Moteur V/Hz	400/50	
Puissance absorbée P1 kW	3,70	4,1
Puissance fournie P2 kW	3,10	3,3
Mode de fonctionnement	S6/40 %	
Vitesse moteur tr/min	1400	1420
Protection moteur	oui	
Inverseur de phase	oui	
Sous réserve de modifications techniques!		
* La puissance maximale possible de découpe dépend de la résistance du matériau à être découpé et elle peut faire dévier au système hydraulique en raison d'influences variables.		

Symboles d'avertissement/consignes

	Avant la mise en service, lire le manuel
	Porter des chaussures de protection contre les accidents
	Porter des gants de travail
	Porter une protection auditive et des lunettes de protection
	Porter un casque de protection
	Accès interdit aux personnes non autorisées
	Interdiction de fumer dans la zone de travail
	Ne pas répandre de l'huile hydraulique sur le sol
	Tenir la zone de travail en bon ordre ! Le désordre peut causer des accidents !

	En cas d'utilisation d'une grue, enrouler la courroie de levage autour du boîtier. Ne jamais soulever la fendeuse de bois de feu par la poignée.
	Éliminer l'huile usagée conformément aux prescriptions (poste de collecte d'huile usagée sur site). Il est interdit de faire écouler l'huile usagée dans le sol ou de la mélanger aux déchets.
	Il est interdit d'enlever ou de modifier les dispositifs de protection et de sécurité.
	Seul l'opérateur est autorisé à se tenir dans la zone de travail de la machine. Les personnes non habilitées ainsi que les animaux domestiques et animaux productifs doivent être tenus à l'écart de la zone de danger (distance minimale de 5 m).
	Ne pas enlever des troncs coincés avec les mains.
	Attention ! Avant les travaux de réparation, de maintenance et de nettoyage, arrêter le moteur et débrancher la fiche d'alimentation.
	Risque de coupures et d'écrasement ; ne jamais toucher des zones dangereuses quand le fendoir est en mouvement.
	Haute tension, danger de mort !
	La machine ne doit être commandée que par une seule personne !
	Avant le commencement du travail, desserrer la vis de purge d'environ 2 tours. Fermer avant le transport.
	Attention ! Outils en mouvement !
	Ne pas transporter l'appareil en position couchée !

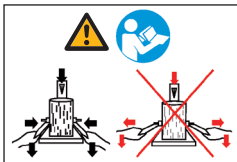

Avant la mise en service de la machine, se familiariser avec la commande à levier bimanuel ! Lire **attentivement les instructions de service**.

Consignes supplémentaires sans symboles:

- Ne pas enlever le boîtier

Dans ces instructions de service, les endroits concernant votre sécurité ont été marqués par le caractère: ⚠

⚠ Consignes générales de sécurité

AVERTISSEMENT: Pour l'utilisation d'outils électriques il convient d'observer les mesures de sécurité fondamentales afin de réduire les risques d'incendie, de choc électrique et de blessures.

Prière de lire attentivement toutes les instructions avant de travailler avec cet outil.

- Observer toutes les consignes de sécurité et indications de danger sur la machine.
- Maintenir bien lisibles toutes les instructions relatives à

la sécurité et aux dangers placées sur la machine.

- Les systèmes de sécurité de la machine ne doivent pas être démontés ni être rendus inutilisables.
- Vérifier les câbles d'alimentation. Ne pas utiliser de câbles d'alimentation endommagés.
- Avant la mise en service, contrôler le fonctionnement correct de la commande à deux mains.
- L'opérateur de l'outil doit avoir 18 ans au moins. Les personnes en formation doivent avoir au moins 16 ans, mais ne doivent travailler sur la machine que sous surveillance.
- Porter des gants pendant le travail.
- Prudence pendant le travail: risque de blessure pour les doigts et les mains par l'outil de clivage.
- Pour le clivage de pièces lourdes ou encombrantes utiliser des équipements auxiliaires appropriés.
- Les travaux d'équipement, de réglage et de nettoyage, ainsi que la maintenance et la suppression de pannes ne doivent être effectués qu'avec le moteur à l'arrêt. Débrancher la fiche d'alimentation!
- Les travaux d'installation, de réparation et de maintenance sur l'installation électrique ne doivent être effectués que par des personnes qualifiées.
- Après les travaux de réparation et de maintenance tous les systèmes de protection et de sécurité doivent être immédiatement remontés.
- Avant de quitter le lieu de travail, arrêter le moteur. Débrancher la fiche d'alimentation!

Consignes de sécurité complémentaires pour les cliveuses de bois

- La cliveuse ne doit être opérée que par une seule personne.
- Porter l'équipement de protection personnel (lunettes de protection/visière de protection, gants, chaussures de sécurité), comme protection contre d'éventuelles blessures.
- Ne jamais fendre des troncs contenant des clous, du fil de fer ou d'autres objets.
- Le bois déjà fendu et les copeaux créent une zone de travail dangereuse. Risque de trébucher, de glisser ou de tomber. Toujours maintenir la zone de travail en ordre.
- Ne jamais poser les mains sur les parties mobiles quand la machine est en marche.
- Ne pas fendre du bois d'une longueur supérieure à 1040 mm.
- Avant de commencer le travail, vérifier les lignes hydrauliques et les flexibles.
- Vérifier les systèmes de protection et fonctions de la machine.
- Ne pas approcher la zone de fendage.
- Si le bois est bloqué, arrêter la machine et enlever le bois prudemment avec un marteau.

⚠ Utilisation conforme à l'usage prévue

La machine est conforme à la directive machines CE en vigueur.

- La cliveuse hydraulique n'est prévue que pour le fonctionnement « en position debout », le bois ne doit être fendu qu'en position debout dans le sens du fil. Dimensions du bois à fendre:

Ox 1-1000 bois court	57 cm	Ox 1-850 bois court	55 cm
Ox 1-1000 Bois au mètre	106 cm	Ox 1-850 Bois au mètre	105 cm

- Ne jamais fendre le bois en position couchée ou contre le sens du fil.

- Toujours observer les prescriptions de sécurité, de travail et de maintenance du fabricant ainsi que les dimensions spécifiées dans les caractéristiques techniques.
- Tenir compte des prescriptions de prévention des accidents applicables ainsi que de toutes les autres règles de sécurité généralement appliquées.
- La machine ne doit être utilisée, entretenue ou réparée que par des personnes qui sont familiarisées avec la machine et ont été instruites des dangers y associés. Toute modification arbitraire sur la machine annule la responsabilité du fabricant pour des dommages en découlant.
- La machine ne doit être utilisée qu'avec les accessoires et les outils d'origine du fabricant.
- Toute usage dépassant cette limite est considéré comme non conforme à l'usage prévu. Le fabricant n'est pas responsable des dommages pouvant en découler ; l'utilisateur seul en porte les risques.

⚠ Risques résiduels

La machine est construite selon l'état de la technique et conformément aux règles de sécurité généralement reconnues. Mais cela n'exclut pas certains risques résiduels pendant le travail.

- Risque de blessure pour les doigts et les mains par la lame en cas de guidage ou position incorrects du bois.
- Blessures dues à l'éjection de la pièce à usiner en cas de fixation ou de guidage non approprié.
- Danger dû au courant électrique en cas d'utilisation de câbles d'alimentation non conformes.
- En dépit de toutes les précautions prises, il peut toujours exister des risques résiduels non évidents.
- Les risques résiduels peuvent être réduits à un minimum par l'application des consignes de sécurité et par l'utilisation conformément à l'usage prévu ainsi que par l'observation des instructions de service, en particulier lors de l'utilisation de la croix de fendage.

Équipement, Fig. 1

- 1 Colonne
- 2 Lame
- 3 Poignée de transport
- 4 Serre bois
- 5 Bras de command
- 6 Protection poignée droite /gauche
- 7 Table réglable 3 positions
- 8 Table pivotable
- 9 Crochet de verrouillage
- 10 Montant de base
- 11 Roues
- 12 Roues de support
- 13 Interrupteur et connecteur
- 14 Tige de réglage de la course
- 15 Moteur
- 16 Vis de remplissage d'huile
- 17 Bras pivotant
- 18 étrier de sécurité

Transport

Transport avec un chariot élévateur à fourches/chariot à plate-forme:

Pour l'expédition, la machine est montée de manière fixe au moyen de bandes d'acier sur une palette. La machine est protégée par une enveloppe de film.

Au moins 2 personnes sont nécessaires pour descendre la machine de la palette.

Basculer prudemment sur le côté des roues et laisser descendre de la palette.

Attention: Le centre de gravité de la cliveuse est placé en haut – risque de basculement!

Transport à la main

Pour le transport de la cliveuse, la lame 9 doit être placée entièrement en bas. Légèrement incliner la cliveuse avec la poignée 15 sur la colonne jusqu'à ce que la machine se retrouve sur les roues et peut être transportée dans un autre emplacement.

Transport avec la grue

Passer 2 câbles en croix sous le cadre et soulever prudemment.

Attention: Ne jamais soulever au niveau de la lame!

Conditions de stockage:

Le stockage doit avoir lieu dans les conditions suivantes:

- lieu de stockage sec sous abri
- humidité maximale 80 %
- Plage des températures -20 °C ... +60 °C

La machine ne doit fonctionner que dans les conditions ambiantes suivantes:

	minimum	maximum	recommandation
Température	5 °C	40 °C	16 °C
Humidité		95 %	70 %

Installation

Préparer le lieu de travail où la machine doit être installée. Prévoir suffisamment d'espace pour permettre une opération sûre et sans perturbations.

La machine est conçue pour fonctionner sur une surface plane et doit être installée de manière stable sur un sous-sol plan et résistant.

La zone de travail doit être bien éclairée.

Montage

Pour des raisons d'emballage, votre cliveuse scheppach n'est pas entièrement montée.

Montage des bras de commande, Fig.3

Introduire les deux bras de commande (A à gauche et B à droite) à travers la barre de connexion transversale C. Fixer chaque bras avec une rondelle intermédiaire D110, une vis à tête à six pans (D) M10 x 30, deux rondelles de serrage D20 et un écrou frein M10. Ne pas serrer l'écrou frein trop fort pour que les bras puissent encore être actionnés.

Monter l'étrier de sécurité, Fig. 3.1, 3.2, 3.3

Visser les étriers de sécurité (E) montés à gauche et à droite sur les deux pattes (F) au moyen de 2 vis à six pans M8, 2 rondelles et 2 écrous M8.

Monter le bras pivotant (G) avec rondelle D30 mm et écrou de blocage M8 (1) et vis à six pans creux M8x20, rondelle D 12 mm et écrou de blocage (2) sur les deux bras de commande. Serrer les deux écrous de manière à ce

que le bras de commande puisse être déplacé.
Position normale Fig. 3.2
Position de sécurité Fig. 3.3 (en cas de bois long non fendu complètement et la table rabattue)

Monter les roues de support 0x 1-850 Fig. 3.4

Visser à la main les deux pattes (A) des roues de support des deux côtés avec respectivement 2 vis hexagonales M10 et 2 rondelles de 10 mm sur le boîtier.
Pousser l'axe (B) dans les deux pattes (A).
Pousser la rondelle, la roue support (C), la rondelle des deux côtés sur l'axe et fixer avec la goupille fendue.
Positionner les capuchons de roue.
Bien serrer les vis à six pans M 10 sur les deux pattes.

Monter les roues support 0x 1-1000 Fig. 3.5

Visser à la main les deux pattes (D) des roues support des deux côtés avec respectivement 2 vis à six pans M10 et 2 rondelles 10 mm sur le boîtier.
Pousser l'axe (E) par les deux pattes (D).
Pousser la rondelle, la roue support (F) des deux côtés sur l'axe et appliquer les capuchons de sécurité.
Bien serrer les vis à six pans M 10 sur les deux pattes.

Essai de fonctionnement

Avant chaque utilisation il convient d'effectuer un essai de fonctionnement.

Action:

Résultat:

Pousser les deux poignées vers le bas.	La lame s'abaisse – jusqu'à environ 5 cm au-dessus de la table.
Relâcher une poignée respectivement	La lame reste dans la position choisie.
Relâcher les deux poignées	La lame retourne à la position supérieure.

Consignes de travail

Limitation de course pour bois court, Fig. 4

Position inférieure de la lame 3 – 5 cm au-dessus de la table

- Mettre la lame dans position souhaitée.
- Relâcher un bras de commande,
- Arrêter le moteur,
- relâcher le deuxième bras de commande, desserrer la vis à poignée A,
- mettre la tige de réglage 14 de la course sous tension vers le haut et resserrer avec la vis à poignée.
- Mettre le moteur en marche et
- contrôler la position supérieure et corriger, le cas échéant.

Fendre

- Poser le bois sur la plaque de base, tenir avec les deux poignées, pousser les poignées vers le bas, dès que la lame pénètre dans le bois pousser les poignées vers l'extérieure et en même temps pousser vers le bas. De cette façon il est possible d'éviter une pression sur les tôles de maintien.
- Ne fendre que des morceaux de bois sciés droits.
- Fendre le bois verticalement.
- **Ne jamais fendre le bois en position couchée ou transversale.**
- Porter des gants appropriés pour fendre le bois.

Travailler de façon rationnelle

- position supérieure environ 5 cm au-dessus du bois
- position inférieure environ 5 cm au-dessus de la table

Note! En cas d'utilisation de la croix, la distance est réduite à 4 cm.

Table pivotante pour bois courts (0x 1-1000, 1-850), Fig. 5

Pour fendre du bois court, tourner la table dans la position de travail et verrouiller avec le levier de serrage 10.

Pour le transport ne pas soulever au niveau de la table!

Mise en service

Pour des travaux à une température inférieure à 5° C, la machine doit tourner en marche à vide pendant environ 15 minutes pour permettre le réchauffage de l'huile hydraulique.

S'assurer que la machine est montée complètement et conformément aux prescriptions. À vérifier avant chaque utilisation:

- Les câbles d'alimentation pour constater d'éventuelles détériorations (fissures, coupure et analogues),
- La machine pour constater d'éventuelles détériorations,
- Si toutes les vis sont bien serrées,
- L'hydraulique pour constater d'éventuelles fuites et
- Le niveau d'huile.

Mise en marche / Arrêt

Pour la mise en marche, appuyer sur le bouton vert.

Pour arrêter, appuyer sur le bouton rouge.

Note: Avant chaque utilisation, vérifier le fonctionnement en actionnant l'unité de mise en marche/à l'arrêt.

Protection contre la remise en service en cas de coupure de courant (Déclencheur à tension zéro)

En cas de coupure de courant, débranchement intempesitif de la fiche ou fusible défectueux, l'appareil s'arrête automatiquement. Pour la remise en service appuyer sur le bouton vert de l'unité de commande.

⚠ Raccordement électrique

Vérifier régulièrement les câbles d'alimentation pour d'éventuels dommages. Veiller à ce que les câbles d'alimentation ne soient pas branchés pendant la vérification.

Les câbles d'alimentation doivent être conformes aux spécifications applicables VDE et DIN. Utiliser exclusivement des câbles d'alimentation portant l'identification H 07 RN.

La désignation de type doit impérativement être imprimée sur les câbles d'alimentation.

Câbles d'alimentation électriques défectueux

Les câbles d'alimentation électriques subissent fréquemment des détériorations au niveau de l'isolement.

Les causes en sont:

- Points de pression quand les câbles sont posés de façon à traverser des fenêtres ou portes.
- Points de pliage dus à la fixation ou pose inappropriée des câbles d'alimentation.
- Points de coupure dus au passage sur les câbles d'alimentation.
- Dommages de l'isolement dus à l'arrachage du câble de la prise de courant murale.
- Fissures dues au vieillissement de l'isolement.

De tels câbles d'alimentation électrique défectueux ne doi-

vent pas être utilisés et constituent, en raison des détériorations de l'isolement, un **danger de mort !**

Moteur triphasé 400 V/ 50 Hz

Tension d'alimentation 400 Volt / 50 Hz.

Le câble d'alimentation et le câble de prolongation doivent avoir 5 conducteurs isolés = 3 P + N + SL. - (3/N/PE).

Les câbles de prolongation doivent avoir une section minimale de 1,5 mm².

Le raccordement au réseau est protégé par un fusible de 16 A au maximum

Lors du raccordement au réseau et en cas de changement de site, vérifier le sens de rotation. Le cas échéant inverser la polarité.

Tourner l'installation d'inversion des pôles à l'intérieur de l'interrupteur de l'appareil.

Utiliser un disjoncteur de protection de personnes mobile (PRCD), dans le cas où le réseau d'alimentation n'est pas équipé d'un disjoncteur de protection (RCD) avec un courant de défaut de 0,03 A max.

Maintenance

Les travaux d'équipement, de réglage et de nettoyage ne doivent être effectués qu'avec le moteur à l'arrêt.

Débrancher la fiche d'alimentation.

Les bricoleurs exercés peuvent eux-mêmes effectuer de petites réparations sur la machine.

Les travaux de réparation et de maintenance sur l'installation électrique ne doivent être effectués que par des électriciens qualifiés.

Tous les systèmes de protections et de sécurité doivent être remontés immédiatement après les travaux de réparation et de maintenance.

Nos recommandations:

- Nettoyer la machine minutieusement après chaque utilisation !
- **Lame**
La lame est une pièce d'usure qui doit être rectifiée en cas de besoin ou être remplacée par une neuve.
- **Système de protection à deux mains**
L'installation combinée de maintien et de commande doit rester facilement maniable. À l'occasion lubrifier avec quelques gouttes d'huile.
- **Pièces mobiles**
 - Tenir propres les passages de la lame. (Salissures, copeaux de bois, écorces etc.)
 - Graisser les rails de glissement avec de l'huile à pulvériser ou avec de la graisse
- **Contrôler le niveau d'huile de l'hydraulique.**
Vérifier les raccordements et raccords par vis hydrauliques pour l'étanchéité et l'usure. Le cas échéant resserrer les raccords par vis.

Vérifier le niveau d'huile

Vérifier le niveau d'huile régulièrement avant chaque mise en service. Un niveau d'huile trop bas risque d'endommager la pompe à huile. Le niveau d'huile se situe à environ 1 – 2 cm au-dessous de la surface du réservoir d'huile.

La colonne de clivage doit être entrée avant le contrôle, la machine doit être à l'arrêt.

Quand changer l'huile ?

La première vidange d'huile doit avoir lieu après 50 heures de service et ensuite toutes les 500 heures de service. Soigneusement éliminer l'huile usagée auprès du point de collecte local. Éviter de laisser s'écouler l'huile usagée

dans le sol ou de l'éliminer avec les déchets.

Nous recommandons les huiles hydrauliques suivantes:

Aral Vitam gf 22

BP Energol HLP-HM 22

Mobil DTE 11

Shell Tellus 22

Ou équivalentes.

Ne pas utiliser d'autres qualités d'huile! L'emploi d'autres huiles affecte le fonctionnement du vérin hydraulique.

Montant de la cliveuse

Le montant de la cliveuse doit être légèrement graissé avant la mise en service. Cette opération doit être répétée toutes les 5 heures. Appliquer une mince couche de graisse ou d'huile pulvérisée. **Le montant ne doit pas devenir sec.**

Installation hydraulique

L'installation hydraulique est un système fermé avec réservoir d'huile, pompe à huile et distributeur de commande. Le système monté complètement en usine ne doit pas être modifié ni manipulé.

Contrôler régulièrement le niveau d'huile.

Un niveau d'huile trop bas risque d'endommager la pompe à huile

Contrôler régulièrement l'étanchéité des raccordements hydrauliques et raccords par vis – le cas échéant resserrer.

Avant les opérations de maintenance ou de contrôle, nettoyer la zone de travail et préparer des outils en bon état.

Les intervalles de temps indiqués ici se rapportent à des conditions de service normales, si la machine est donc exposée à de fortes contraintes, réduire les intervalles en fonction.

Nettoyer les revêtements de machine, obturateurs et leviers de commande avec un chiffon doux, sec ou légèrement imprégné d'un produit de nettoyage neutre, ne pas utiliser de solvants comme de l'alcool ou de l'essence qui risque d'attaquer les surfaces.

Conserver les huiles et graisse de lubrification hors de la portée du personnel non autorisé ; lire attentivement et appliquer les instructions sur les récipients ; éviter le contact direct avec la peau et bien rincer après utilisation.

Normes de prévention des accidents

La machine ne doit être opérée que par un personnel qualifié qui est parfaitement familiarisé avec le contenu du présent manuel.

Avant la mise en service, il y a lieu de contrôler le parfait état et le fonctionnement correct des systèmes de sécurité.

Avant la mise en service il y a lieu en outre de se familiariser, conformément aux instructions de service, avec les mécanismes de commande de la machine.

La capacité de charge indiquée de la machine ne doit pas être dépassée. La machine ne doit en aucun cas être utilisée autrement que selon l'usage prévu.

Conformément aux lois du pays d'utilisation de la machine, le personnel doit aussi porter les vêtements de travail indiqués ici. Éviter de porter des vêtements amples, vêtements, des ceintures, bagues et chaînes ; ramasser autant que possible les cheveux longs.

Le lieu de travail doit, autant que possible, toujours être en ordre et propre et les outils accessoires ainsi que les clés de serrage doivent se trouver à portée de la main.

Pendant le nettoyage ou la maintenance la machine ne doit en aucun cas être raccordée au réseau.

Il est strictement interdit d'utiliser la machine sans les systèmes de sécurité ou avec les mécanismes de sécurité à l'arrêt.

Il est strictement interdit d'enlever les systèmes de sécurité ou de les modifier.

Ne pas entreprendre des opérations de maintenance ou de réglage sans avoir lu ce manuel très attentivement.

Le plan de maintenance régulière spécifié ici doit être respecté aussi bien pour des raisons de sécurité que pour assurer le fonctionnement efficace de la machine.

Les étiquettes de sécurité doivent toujours être propres et lisibles et être respectées afin d'éviter des accidents ; si les panneaux ont été endommagés ou ont été perdus ou font partie de pièces qui ont été remplacées, ils doivent être remplacés par des panneaux neufs commandés chez le fabricant. Ils doivent être fixés aux endroits prescrits.

En cas d'incendie, utiliser des produits d'extinction sous forme de poudre. Les incendies sur l'installation ne doivent pas être éteints avec de l'eau en raison des dangers de court-circuit.

Si l'incendie ne peut pas être éteint immédiatement, veiller aux liquides susceptibles de s'écouler.

En cas d'incendie prolongé, le réservoir d'huile ou les canalisations sous pression risquent d'exploser: toujours veiller à ne pas venir en contact avec des liquides qui s'écoulent.

Démontage et élimination

La machine ne contient pas de substances nocives pour la santé ou pour l'environnement parce qu'elle a été construite avec des matériaux entièrement recyclables ou éliminables par voie normale.

Pour l'élimination, s'adresser à des entreprises spécialisées ou utiliser un personnel qualifié connaissant les risques possibles et respectant les instructions d'utilisation. Quand la machine doit être mise au rebut, procéder de la façon suivante tout en observant toutes les normes indiquées de prévention des accidents:

- couper l'alimentation en énergie (électrique ou prise de force),
- enlever tous les câbles électriques et les remettre à un point de collection spécialisé tout en observant les spécifications en vigueur dans le pays considéré.
- Vider le réservoir d'huile, remettre l'huile dans des récipients étanches à un point de collecte, tout en observant les spécifications en vigueur dans le pays considéré.
- Toutes les autres pièces de machine doivent être mises au rebut dans un point de collecte approprié, tout en observant les spécifications en vigueur dans le pays considéré.

Veiller à ce que toutes les pièces de machine soient mises au rebut, tout en observant les spécifications en vigueur dans le pays considéré.

Dépannage

Pour des pannes non mentionnées ici, consulter le service après-vente de la société scheppach.

Panne	Causes possibles	Solution	Niveau de danger
La pompe hydraulique ne fonctionne pas	Aucune tension appliquée	Vérifier si les câbles et conducteurs sont sous tension	Danger de choc électrique Cette opération doit être effectuée par un électricien de maintenance.
	Le thermocontact du moteur s'est déclenché	Le thermocontact se réenclenche après refroidissement du moteur. Le moteur peut être redémarré	–
La colonne ne se déplace pas vers le bas	Niveau d'huile bas	Vérifier le niveau d'huile et ajouter de l'huile	Risque de contamination ! Cette opération peut être effectuée par l'opérateur de la machine.
	Commande à 2 mains n'est pas correcte	Contrôler la fixation des leviers	Danger de coupure !
	Guidage de la colonne encrassé	Nettoyer la colonne	
Moteur démarre, mais la colonne ne se déplace pas vers le bas	Sens de rotation du moteur incorrect en cas de courant triphasé	Contrôler le sens de rotation du moteur et inverser	Sens de rotation incorrecte peut endommager la pompe

Maintenance et réparations

Toutes les opérations de maintenance doivent être effectuées par le personnel qualifié dans le respect des présentes instructions de service. **Avant chaque opération de maintenance prendre toutes les mesures de précaution requises, arrêter le moteur et couper l'alimentation en courant (en cas de besoin, débrancher la fiche d'alimentation).** Placer un panneau sur la machine expliquant la situation hors service : « Machine hors service pour maintenance : interdiction pour toute personne non autorisée de se tenir près de la machine et de la mettre en marche.

Fabricant :

scheppach
Fabrikation von Holzbearbeitungsmaschinen GmbH
Günzburger Straße 69
D-89335 Ichenhausen

Geachte klant,

Wij wensen u veel plezier en succes bij het werken met uw nieuwe machine.

Aanwijzing:

De fabrikant van dit apparaat is volgens de geldende wet voor productaansprakelijkheid niet aansprakelijk voor schade die aan of door dit apparaat is ontstaan bij:

- onjuist gebruik,
- veronachtzaming van de handleiding,
- reparaties door derden, niet gemachtigde vaklui,
- inbouwen en vervanging van niet originele vervangstukken,
- gebruik dat niet volgens de voorschriften is,
- uitval van de elektrische installatie als de elektrische voorschriften en VDE-bepalingen 0100, DIN 57113 / VDE0113 niet worden nageleefd.

Wij raden u aan:

voor de montage en ingebruikname de handleiding door te lezen.

Deze handleiding maakt het voor u eenvoudiger uw machine te leren kennen en volgens de voorschriften te gebruiken.

In de handleiding staan belangrijke aanwijzingen, hoe u op een veilige, deskundige en economische manier met de machine kunt werken, en hoe u gevaar kunt vermijden, reparatiekosten kunt besparen, uitvaltijden kunt verminderen en de betrouwbaarheid en levensduur van de machine kunt verhogen.

Bij de veiligheidsvoorschriften van deze handleiding moet u onvoorwaardelijk de voorschriften van uw land in acht nemen die voor de werking van de machine gelden.

Bewaar de handleiding, in een plastic hoes beschermd tegen vuil en vochtigheid, bij de machine. Iedereen die de machine gaat bedienen, moet de handleiding lezen voordat hij met het werk begint. Alleen personen die instructies hebben gehad over de machine en de gevaren die ermee zijn verbonden, mogen ermee werken. U moet zich houden aan de vereiste minimumleeftijd.

Algemene aanwijzingen

- Controleer na het uitpakken alle delen op eventuele transportschade. Bij klachten moet de leverancier onmiddellijk op de hoogte worden gesteld. Latere bezwaren worden niet erkend.
- Controleer of de zending compleet is.
- Raak vertrouwd met het apparaat, met behulp van de handleiding, voordat u het inzet.
- Gebruik bij toebehoren zoals onderdelen die aan slijtage onderhevig zijn en vervangstukken, alleen originele onderdelen. Vervangstukken vindt u bij uw specialist.
- Vermeld bij bestellingen zowel onze artikelnummers alsook type en bouwjaar van het apparaat.

	0x1-850	0x1-1000
Levering omvat		
	Hydraulische houtsplijter	
	Kleine onderdelen/ montageonderdelen	
	Gebruikshandleiding	
Technische gegevens		
Maat T/B/H	760/650/1070 – 1650	
Tafelhoogte mm.	380/866	860
Werkhoogte mm.	920	960
Houtlengte min/ max cm.	55/105	56/105
Capaciteit max. t*	8,5	10,0
Slag van de cilinder cm.	53	
Doorvoer snelheid cm/s	5,5	4,0
Terugloopsnelheid cm/s	25	18
Hoeveelheid olie l.	6	
Gewicht kg.	141	207
Geluid bij nullast dB (A)	88	
Aandrijving		
Motor V/Hz	400/50	
Invoervermogen P1 kW	3,70	4,1
Uitvoervermogen P2 kW	3,10	3,3
Bedrijfsort	S6/40 %	
Toerental motor 1/min.	1400	1420
Motorbescherming	ja	
Fase-omzetter	ja	

Technische veranderingen voorbehouden!

* De maximaal bereikbare splijtkracht is afhankelijk van de weerstand van het te splijten materiaal en kan, t.g.v. beïnvloedende factoren, op het hydraulisch systeem worden gedeflecteerd.

Waarschuwingssymbolen/Aanwijzingen

	Lees voor inbedrijfstelling het handboek
	Gebruik veilige schoenen
	Gebruik werkhandschoenen
	Gebruik veiligheidsmasker en veiligheidsbril
	Gebruik veiligheidshelm
	Gebruik gehoor- resp. oorbeschermers
	Toegang verboden voor onbevoegden
	Rookverbod binnen werkterrein
	Geen hydraulische olie op de bodem laten lopen
	Houd uw werkterrein ordelijk! Wanorde kan leiden tot ongevallen!
	Als een kraan wordt gebruikt, leg dan de hijsriem om het omhulsel. Houtsplijter niet aan de handgreep omhoogheffen.

	Verwerk de afgewerkte olie netjes (plaatse-lijke olieverzamelplaats). Het is verboden, afgewerkte olie in de bodem te laten lopen of met afval te mengen.
	Het is verboden, beschermings- en veiligheidsvoorschriften te verwijderen of te veranderen.
 Beweegbare delen	
	Alleen de gebruiker mag in het werkkerrein van de machine staan. Onbevoegde personen alsook huis- als andere dieren uit de gevaarzone (minstens 5 meter afstand) houden.
	Verwijder klem gekomen stammen niet met uw handen.
	Let op! Voor reparatie- onderhouds- en reinigingswerkzaamheden motor afzetten en stekker eruithalen.
	Snij- en klemgevaar, raak nooit gevaarlijke gebieden aan als het splijtmes beweegt.
	Hoogspanning, levensgevaar!
	Richt altijd al uw aandacht op de beweging van het splijtmes.

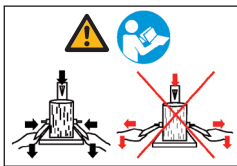

Voor ingebruikname van de machine dient u met de tweehanden-hefbediening vertrouwd geraakt zijn!

Lees de gebruiksaanwijzing goed door.

Extra aanwijzingen zonder symbolen:

- Haal het omhulsel er niet af.

In deze gebruikswijzing zijn plaatsen die betrekking hebben op uw veiligheid, met het volgende tekens voorzien: ⚠

⚠ Algemene veiligheidsvoorschriften

WAARSCHUWING: Als u elektronisch gereedschap gebruikt, moet u de onderstaande fundamentele veiligheidsvoorzorgsmaatregelen opvolgen, om zo het risico op vuur, elektrische schokken en verwondingen te beperken.

Lees a.u.b. alle instructies, voordat u met het apparaat gaat werken.

- Volg alle veiligheids- en gevarenaanwijzingen aan de machine op.
- Houd alle veiligheids- en gevarenaanwijzingen aan de machine allemaal in leesbare toestand.
- De veiligheidsinstellingen aan de machine mogen niet worden gedemonteerd of onbruikbaar worden gemaakt.
- Controleer aansluitingen op het stroomnet. Gebruik geen verkeerde aansluitingen.
- Controleer voor ingebruikname de juiste functie van de tweehanden-bediening.
- De bediener moet minstens 18 jaar oud zijn. Bedieners in opleiding moeten minstens 16 jaar oud zijn, en mogen alleen onder toezicht aan de machine werken.

- Draag bij het werken werkhandschoenen.
- Voorzichtig bij het werken: gevaar op verwonding voor vingers en handen door splijtmachine.
- Gebruik voor het splijten van zware of onhandige delen hulpmiddelen voor het aftoppen.
- Uitrustings-, plaatsings- en reinigingswerkzaamheden, alsmede onderhoud en oplossen van storingen alleen bij uitgeschakelde motor uitvoeren. Trek de stekker eruit!
- Installaties, reparaties en onderhoudswerkzaamheden aan de elektronische installatie mogen alleen door vaklui worden uitgevoerd.
- Alle beschermings- en veiligheidsuitrustingen moeten na afgeronde reparatie- en onderhoudswerkzaamheden meteen weer worden gemonteerd.
- Schakel bij het verlaten van de werkplaats de motor uit. Trek de stekker eruit!

Extra veiligheidsaanwijzingen voor houtsplijters

- De houtsplijter mag maar door een enkele persoon worden bediend.
- Draag persoonlijke beschermingsuitrusting (beschermingsbril/-vizier, handschoenen, veiligheidsschoenen), om u te beschermen tegen mogelijke verwondingen.
- Splijt nooit stammen waarin spijkers, draden of andere voorwerpen zitten.
- Hout en houtspaanders die reeds zijn gespleten, produceren een gevaarlijk werkbereik. Er ontstaat gevaar op struikelen, uitglijden of vallen. Houd het werkbereik altijd ordelijk.
- Leg uw handen nooit op bewegende delen van de machine als de machine is aangezet.
- Splijt alleen hout dat maximaal 1040 mm lang is.
- Controleer - voor aanvang van de werkzaamheden - de hydraulische leidingen en slangen.
- Controleer de veiligheidsvoorzieningen en de werking van de machine.
- Grijp niet in de kloofzone.
- Schakel - als het houtblok zich heeft vastgezet - de machine uit en verwijder het hout voorzichtig met behulp van een hamer.

⚠ Gebruik volgens de voorschriften

De machine beantwoordt aan de geldige EG richtlijnen voor machines.

- De hydraulische houtsplijter mag alleen ingezet worden voor 'staand gebruik', hout mag alleen staand in de vezelrichting worden gespleten. De afmetingen van het hout dat gespleten moet worden:

Ox 1-1000 kort hout	57 cm	Ox 1-850 kort hout	55 cm
Ox 1-1000 meterhout	106 cm	Ox 1-850 meterhout	105 cm

- Splijt het hout nooit liggend of tegen de vezelrichting in.
- Houd u aan de veiligheids-, werk- en onderhoudsvoorschriften van de fabrikant, alsmede aan de afmetingen die aangegeven zijn in de technische gegevens.
- Houd u aan de betreffende voorschriften voor ongevalpreventie en aan de overige algemeen erkende veiligheidstechnische regels.
- De machine mag alleen gebruikt, onderhouden of gerepareerd worden door personen die daarmee vertrouwd zijn en instructies hebben gehad over de gevaren. Eigenhandige veranderingen aan de machine sluiten een verantwoordelijkheid van de fabrikant voor schade die daaruit voortkomt uit.
- De machine mag alleen worden gebruikt met de oorspronkelijke onderdelen en het oorspronkelijke gereed-

schap van de fabrikant.

- Elk gebruik dat daarboven uitgaat, geldt als niet volgens de voorschriften. De fabrikant is niet verantwoordelijk voor schade die daaruit voortkomt, het risico daarop ligt geheel bij de gebruiker.

⚠ Resterende risico's

De machine is volgens de stand van de techniek en de erkende veiligheidstechnische regels gebouwd. Nochtans kunnen er bij het werken resterende risico's optreden.

- Gevaar op verwonding voor vingers en handen door de houtspijlter als het hout op een ondeskundige manier geleid of erop gelegd wordt.
- Verwonding doordat het werkstuk wegslipt bij ondeskundig klemmen of leiden.
- Gevaar door stroom bij gebruik van aansluitleidingen voor elektriciteit die niet volgens de voorschriften zijn.
- Verder kunnen er, ondanks alle getroffen voorzorgsmaatregelen, resterende risico's bestaan die niet zichtbaar zijn.
- Resterende risico's kunnen worden geminimaliseerd als de veiligheidsvoorschriften en het gebruik volgens de voorschriften, alsook de handleiding opgevolgd worden, in het bijzonder bij gebruik van een kloofkruis.

Onderdelen, fig. 1

- 1 Zuil
- 2 Splijtmes
- 3 Transporthandvat
- 4 Houthouder
- 5 Bedieningsarm
- 6 Handvatbescherming rechts/links
- 7 Tafel 3-voudig verstelbaar
- 8 Tafel draaibaar
- 9 Vergrendelhaak
- 10 Grondframe
- 11 Wielen
- 12 Steunwielen
- 13 Schakelaar en stekker
- 14 Instelstang voor het heffen
- 15 Motor
- 16 Olievulschroef
- 17 Zwenkarm
- 18 Veiligheidsbeugel

Transport

Transport met vorkheftruck/hefwagen

Voor de verzending is de machine met staalbanden vast gemonteerd op een pallet. De machine wordt beschermd door een foliekap.

Om de pallet naar beneden te tillen moeten er minstens 2 personen zijn.

Kantel voorzichtig op de kant van de wielen en laat van de pallet afglijden.

Let op: het zwaartepunt van de houtspijlter ligt hoog – kantelgevaar!

Transport met de hand

Om de houtspijlter te transporteren, moet men het splijtmes 2 helemaal naar onder rijden. Kantel de hakbijl met handgreep 3 aan de splijtzuil lichtjes kantelen, tot de machine naar de wielen overhelt en zo kan worden voortbewogen.

Transport met kraan:

Nooit optillen aan het splijtmes!

Magazijnaanwijzingen

Neem a.u.b. de volgende specificaties in acht:

- droog, overdekt magazijn
- max. luchtvochtigheid 80 %
- temperatuurbereik -20° C ... +60° C

De machine moet werken onder de volgende omgevingsomstandigheden:

	minimaal	maximaal	aanbevolen
Temperatuur	5 C°	40 C°	16 C°
Vochtigheid t		95 %	70 %

Opstelling

Bereid de werkplaats, waar de machine moet staan, voor. Maak genoeg plaats om een veilig, storingsvrij werken mogelijk te maken.

De machine is ontworpen om te werken op gladde oppervlaktes, en moet op een gladde, vaste ondergrond stabiel worden opgesteld.

Het werkgebied moet goed zijn verlicht.

Montage

Om verpakkingstechnische redenen is uw machine niet volledig gemonteerd.

Bedieningsarm monteren, Fig. 3

De beide bedieningsarmen A rechts en B links door de hevelverbindingsstang C schuiven, met de tussenring D110 en een zeskantbout (D) M10 x 30 en twee belegschijven D20 en borgmoer M10 monteren. De borgmoer slechts zo vasttrekken dat de bedieningsarmen nog net kunnen bewegen.

Monteren van de veiligheidsbeugel, Afb. 3.1, 3.2, 3.3

Schroef - met twee zeskantschroeven (M8), twee onderleggingen en twee moeren M8 - de gemonteerde veiligheidsbeugel (E) links en rechts op de beide lippen (F).

Monteer de zwenkarm (G) met onderlegging D 30 mm en borgmoer M8 (1) en met de inbuschroeven M8x20, onderlegging D 12 mm en borgmoer (2) aan de beide bedieningsarmen. Trek beide moeren zo vast dat de zwenkarm nog te bewegen is.

Normale stand Afb. 3.2

Veiligheidsstand Afb. 3.3 (bij lang, niet volledig gekloofd hout en ingeklapte tafel)

Monteren van de steunwielen 0x 1-850 Afb. 3.4

Schroef de beide lippen (A) van de steunwielen handmatig met elk twee zeskantschroeven M10 en twee onderleggingen 10 mm aan beide zijden aan de behuizing vast.

Schuif de as (B) door beide lippen (A).

Bevestig onderlegging, steunwiel (C), onderlegging aan beide uiteinden op de as en borg ze met een splitpen. Druk de wielkappen er op.

Draai de beide zeskantschroeven M 10 aan beide lippen stevig aan.

Monteren van de steunwielen 0x 1-1000 Afb. 3.5

Schroef de beide lippen (D) van de steunwielen handmatig met elk twee zeskantschroeven M10 en twee onderleggingen 10 mm aan beide zijden aan de behuizing vast.

Schuif de as (E) door beide lippen (D).
Bevestig onderlegging, steunwiel (F), onderlegging aan beide uiteinden op de as en de veiligheidskappen er op drukken.

Draai de beide zeskantschroeven M 10 aan beide lippen stevig aan.

Controle van het functioneren

Voor elk gebruik moet het functioneren worden gecontroleerd.

Aktie:

Resultaat:

Beide handgrepen naar onder drukken.	Splijtmes gaat naar onder - tot ca. 5 cm boven de tafel.
Telkens een handgreep loslaten.	Splijtmes blijft in de gekozen positie staan.
Loslaten van beide handgrepen.	Splijtmes gaat terug naar de bovenste positie.

Aanwijzingen voor het werk

Hefbegrenzing bij korthout, fig. 4

Onderste kapmespositie 3-5 cm. boven splijttafel

- Draai het kapmes op de gewenste positie.
- Laat een arm los,
- Zet de motor uit,
- laat de tweede arm los, maak vleugelmoer A los,
- Breng de stang om het heffen in te stellen naar boven op de gewenste hoogte en draai de vleugelmoer weer vast.
- Zet de motor aan en
- Controleer, evt. corrigeer, de bovenste positie.

Splijten

- Plaats het hout op de tafel, houd het met beide handgrepen vast, druk de handgrepen naar beneden, laat, zodra het kapmes in het hout binnendringt, de handgrepen naar buiten schieten bij gelijktijdige druk naar beneden. Daardoor wordt verhinderd dat er druk wordt uitgeoefend op de houdklem.
- Splijt alleen hout dat net is afgezaagd.
- Splijt het hout verticaal.
- Splijt nooit liggend of horizontaal!
- Draag bij het splijten geschikte handschoenen.

Doelmatige werkwijze

- bovenste positie ca. 5 cm boven hout
- onderste positie ca. 5 cm boven tafel

Aanwijzing!

Bij gebruik van het splijtkruis wordt de afstand 4 cm minder.

Draaitafel voor kort hout (0x 1-1000, 1-850), fig. 5

Voor het splijten van korthout wordt de splijttafel in de werkpositie gedraaid en met spanhefboom 10 vergrendeld.

Voor het transport niet aan de splijttafel optillen!

Ingebruikname

Ved arbejde i omgivelser under 5° C bør maskinen køre i tomgang i ca. 15 minutter først, så hydraulikolien opvarmes.

Vergewis u ervan, dat de machine volledig en volgens de voorschriften is gemonteerd. Controleer voor elk gebruik:

- de aansluitleidingen op defecte plaatsen (scheuren, sneden e.d.),
- de machine op eventuele beschadigingen,
- of alle schroeven vast zijn aangedraaid,
- de hydraulica op lekplaatsen en
- het oliepeil.

Aan-/Uitschakelen

Druk op de groene knop voor aanschakelen.

Druk op de rode knop voor uitschakelen.

Aanwijzing: controleer voor elk gebruik het functioneren van de aan-/uitschakeleenheid door eenmalig aan- en uitschakelen.

Beveiliging bij opnieuw starten bij stroomonderbreking (off-setspannings-schakelaar)

Bij stroomuitval, onbedoeld trekken van de stekker of defecte beveiliging, schakelt het apparaat automatisch uit. Druk om het opnieuw aan te schakelen op de groene knop aan de schakeleenheid.

⚠ Elektrische aansluiting

Controleer elektrische aansluitleidingen regelmatig op schade. Let erop dat de aansluitleiding tijdens de controle niet op het stroomnet aangesloten is.

Elektrische aansluitleidingen moeten voldoen aan de desbetreffende VDE- en DIN-bepalingen. Gebruik alleen aansluitleidingen met aanduiding H 07 RN.

Op de aansluitleiding moet een opdruk van de typeaanduiding staan.

Beschadigde elektrische aansluitleidingen

Aan elektrische aansluitleidingen ontstaat vaak isolatieschade.

Oorzaken zijn:

- Drukplaatsen als aansluitleidingen door ramen of deuren worden geleid.
- Barsten door onjuiste bevestiging of leiding van de aansluitleidingen.
- Snijplekken doordat er over de aansluitleidingen gereden is.
- Isolatieschade doordat het uit het stopcontact is getrokken.
- Scheuren door verouderde isolatie.

Zulke beschadigde elektrische aansluitleidingen mogen niet worden gebruikt en zijn vanwege de isolatieschade **levensgevaarlijk!**

Draaistroommotor 400 V/ 50 Hz

Netspanning 400 Volt / 50 Hz.

Aansluiting op het stroomnet en verlengsnoeren moeten 5-aderig zijn = 3 P + N + SL. - (3/N/PE).

Verlengsnoeren moeten een minimum doorsnede van 15 mm² hebben.

De aansluiting op het stroomnet wordt met maximaal 16A beveiligd.

Bij aansluiting op het stroomnet of verandering van positie moet de draairichting worden gecontroleerd. Indien nodig moet de polariteit worden gewisseld.

Ompolen in de apparaatstekker.

Gebruik een mobiele personenveiligheidsschakelaar (PRCD), als het elektriciteitsnet niet voorzien is van een lekstroombeveiliging (RCD) voor een nominale lekstroomsterkte van maximaal 0,03 A.

Onderhoud

Voer uitrustings-, plaatsings- en reinigingswerkzaamheden alleen bij uitgeschakelde motor uit.

Trek de stekker eruit.

Geoefende ambachtstlui mogen kleine reparaties aan de machine zelf uitvoeren.

Laat reparatie- en onderhoudswerkzaamheden aan de elektrische installatie alleen uitvoeren door vaklui op het gebied van elektronica.

Alle beschermings- en veiligheidsuitrustingen moeten na afgeronde reparatie- en onderhoudswerkzaamheden meteen weer worden gemonteerd.

Wij raden u aan:

- de machine na elk gebruik grondig te reinigen!
- Slijpmes het slijpmes is een aan slijtage onderhevig onderdeel, dat indien nodig bijgeslepen of door een nieuwe vervangen dient te worden.
- Tweehanden-bescherming
De gecombineerde houd- en stuurinrichting moet gemakkelijk te bedienen blijven. Smeer deze af en toe in met wat druppels olie.
- **Beweegbare delen**
Houd kapmesleidingen schoon. (Vuil, houtspaanders, schorsen etc.)
Smeer glijdrails met spuitolie of vet in
- **Hydraulisch oliepeil controleren.**
Controleer hydraulische aansluitingen en schroefverbindingen op dichtheid en slijtage. Draai eventueel de schroefverbindingen vaster aan.

Oliepeil controleren

Controleer het oliepeil regelmatig voor elk gebruik. Een te laag oliepeil kan de oliepomp beschadigen. Het oliepeil ligt ca. 1-2 cm. lager dan de oppervlakte van de olietank. De zuil moet voor de controle ingedraaid zijn, de machine moet plat staan.

Wanneer vervang ik de olie?

Eerste keer olie vervangen na 50 werkuur, daarna elke 500 werkuur.

Verwijder afgewerkte olie netjes in de plaatselijke verzamelplaats voor afgewerkte olie. Het is verboden, afgewerkte olie in de bodem te laten lopen of met afval te mengen.

We raden de volgende hydraulische olie aan:

Aral Vitam gf 22

BP Energol HLP-HM 22

Mobil DTE 11

Shell Tellus 22

of gelijkwaardige.

Gebruik geen andere oliesoorten! Het gebruik van andere olie beïnvloedt het functioneren van de hydraulische cilinder.

Steel van de hakbijl

De steel van de hakbijl moet voor ingebruikname licht worden ingevet. Dit moet elke 5 werkuur worden herhaald. Vet of sproeiolie licht aanbrengen. **De steel mag niet drooglopen.**

Hydraulische installatie

De hydraulische installatie is een gesloten systeem met olietank, oliepomp en stuurventiel.

Het voor het werk aangevulde systeem mag niet veranderd of gemanipuleerd worden.

Controleer regelmatig het oliepeil.

Een te laag oliepeil beschadigt de oliepomp.

Controleer hydraulische aansluitingen en schroefverbindingen

regelmatig op dichtheid – draai ze eventueel vaster aan.

Maak voor het begin van de onderhouds- of controlemaatregelen het werkbereik schoon en houd geschikt gereedschap in de juiste toestand klaar.

De hier aangegeven tussentijden hebben betrekking op normaal gebruik, als de machine zwaarder wordt belast, worden deze tijden dienovereenkomstig korter.

Reinig de machinebekleding, afschermingen en hefboomen met een zachte, droge of licht met neutraal reinigingsmiddel bevochtigde doek. Gebruik geen oplosmiddelen zoals alcohol of benzine, aangezien deze de oppervlakken kunnen aantasten.

Houd olie en smeervet buiten bereik van onbevoegd personeel; lees de aanwijzingen op de verpakking nauwkeurig en volg deze nauwgezet op; vermijd direct contact met de huid en spoel na gebruik goed af.

Voorschriften ter voorkoming

van ongevallen

De machine mag alleen door vaklui worden bediend, die met de inhoud van het aanwezige handboek vertrouwd zijn.

Voor de ingebruikname moet worden gecontroleerd of er niets beschadigd is, en of de veiligheidsinstallaties perfect functioneren.

Voor ingebruikname moet men bovendien vertrouwd raken met de besturingsmechanismen van de machine, aan de hand van de gebruiksaanwijzing.

De aangegeven capaciteit van de machine mag niet worden overschreden. De machine mag in geen geval gebruikt worden voor iets anders dan waarvoor zij gemaakt is.

Overeenkomstig de wetten van het land waarin de machine wordt gebruikt, moet het personeel de werkkleding dragen die hier vermeld is, waarbij men geen wijde, wapperende kledingstukken, gordels, ringen en kettingen mag dragen. Lang haar dient, indien mogelijk, vastgemaakt te worden. De werkplaats moet, indien mogelijk, altijd netjes en schoon zijn, en het gereedschap, de onderdelen en de schroef sleutel binnen handbereik liggen.

Bij reiniging of onderhoud mag de machine in geen geval aangesloten zijn op het stroomnet.

Het is ten strengste verboden de machine te laten werken zonder veiligheidsinstallaties of bij uitgeschakelde veiligheidsmechanismen.

Het is ten strengste verboden de veiligheidsinstallaties te verwijderen of te veranderen.

Voordat men het handboek zorgvuldig heeft gelezen, mag men geen onderhouds- of instellingsmaatregelen uitvoeren.

Zowel uit veiligheidsredenen als voor een productieve werking moet men zich houden aan dit plan voor regelmatig onderhoud.

De veiligheidsetiketten moeten altijd schoon en leesbaar zijn en nauwkeurig worden opgevolgd, om ongelukken te vermijden; indien de platen beschadigd zijn of verloren zijn geraakt, of tot delen behoren die worden verwisseld, moeten ze door nieuwe, bij de fabrikant aan te vragen originele platen worden vervangen en op de voorgeschreven plaatsen worden aangebracht.

Bij brand moeten poederachtige brandblusmiddelen worden gebruikt. Brand in de installatie mag vanwege gevaar op kortsluiting niet worden geblust met waterstralen.

Indien het vuur niet meteen kan worden geblust, moet

men letten op weglopend vocht.

Bij een langere brand kunnen de olietank of de leidingen die onder druk staan exploderen: daarom moet men erop letten, dat men niet in aanraking komt met het weglopende vocht.

Demontage en afvalverwijdering

De machine bevat geen stoffen die schadelijk zijn voor de gezondheid of voor het milieu, aangezien ze is gebouwd uit volledig herbruikbaar materiaal of materiaal dat op de normale manier verwijderd kan worden.

Voor de verwijdering dient men zich te wenden tot gespecialiseerde bedrijven of gekwalificeerd vakpersoneel dat de mogelijke risico's kent, de aanwezige gebruikshandleidingen heeft gelezen en deze nauwkeurig heeft opgevolgd.

Als de machine heeft uitgediend, handelt men met inachtneming van alle aangegeven voorschriften ter voorkoming van ongevallen als volgt:

- onderbreek de energietoevoer (elektrisch of PTO),
- verwijder alle stroomkabels en overhandig ze aan een gespecialiseerd verzamelpunt, waarbij men de bepalingen opvolgt die gelden in het desbetreffende land.
- Maak de olietank leeg, geef de olie in dichte houders af bij een verzamelpunt, waarbij men de bepalingen opvolgt die gelden in het desbetreffende land.
- Geef alle overige onderdelen van de machine af bij een schrootplaats, waarbij men de bepalingen opvolgt die gelden in het desbetreffende land.

Foutenherstel

Bij storingen die hier niet worden genoemd, dient u zich te richten tot de klantenservice van de firma scheppach.

Storing	Mogelijke oorzaken	Oplossing	Gevarenniveau
De hydraulische pomp loopt niet	Spanning ontbreekt	Controleren of de leidingen stroomvoorziening hebben	Gevaar op elektrische schok. Deze werkfase moet worden uitgevoerd door een onderhoudselectricien.
	De thermoschakelaar van de motor heeft zichzelf uitgeschakeld.	Thermoschakelaar wordt na afkoeling van de motor weer aangezet. Motor kan opnieuw worden gestart.	–
De zuil beweegt niet naar beneden	Lage oliestand	Oliestand controleren en bijvullen	Gevaar op vervuiling! Deze werkfase kan worden uitgevoerd door een machineoperator
	2-handschakeling niet correct	De bevestiging van de hendel controleren	Snijdgevaar!
	Vuil in de voering van de zuil	Zuil schoonmaken	
Motor start, maar de zuil beweegt niet naar beneden	Verkeerde draairichting van de motor bij draaistroom	Draairichting van de motor controleren en wijzigen	Foute draairichting kan de pomp beschadigen

Onderhoud en reparaties

Alle onderhoudsmaatregelen moeten met zorgvuldige inachtneming van de aanwezige gebruiksaanwijzingen worden uitgevoerd door geschoold personeel. **Voor elke onderhoudsmaatregel moeten alle mogelijke voorzorgsmaatregelen worden getroffen, moet de motor uitgeschakeld worden en moet de stroomvoorziening onderbroken worden (indien nodig, de stekker eruit trekken).** Plaats op de machine een bordje waarop de uitval wordt aangekondigd: "Machine wegens onderhoud buiten werking: het is verboden voor onbevoegden, zich bij de machine te bevinden en deze in werking te stellen."

Costruttore:

scheppach

Fabrikation von Holzbearbeitungsmaschinen GmbH
Günzburger Straße 69
D-89335 Ichenhausen

Egredo cliente,

Le auguriamo piacere e successo durante i lavori con la nuova apparecchiatura.

Avvertenza:

Conformemente a quanto previsto dalla normativa in materia di responsabilità per danno da prodotto, il costruttore di questo apparecchio non assume alcuna responsabilità per i danni all'apparecchio o causati dall'uso di questo apparecchio nei seguenti casi:

- utilizzo non conforme,
- mancata osservanza delle istruzioni per l'uso,
- esecuzione di riparazioni da parte di terzi o di personale tecnico non autorizzato,
- montaggio e sostituzione con componenti di ricambio non originali,
- utilizzo non conforme alla destinazione prevista,
- guasti dell'impianto elettrico, causati dalla mancata osservanza delle prescrizioni elettriche e delle disposizioni VDE 0100, DIN 57113 / VDE0113.

Si raccomanda in particolare quanto segue:

prima di procedere al montaggio e alla messa in funzione, leggere interamente le istruzioni per l'uso.

Le presenti istruzioni per l'uso hanno lo scopo di agevolare l'approccio alla macchina e il suo utilizzo conforme alle normative corrispondenti.

Le istruzioni per l'uso includono importanti avvertenze in merito all'utilizzo corretto, economico e sicuro della macchina. Consentono inoltre di evitare situazioni di pericolo, risparmiare costi per interventi di riparazione, ridurre i tempi di inattività, nonché incrementare l'affidabilità e la durata utile della macchina stessa.

Oltre alle norme di sicurezza contenute nelle presenti istruzioni per l'uso, è inoltre assolutamente necessario osservare le prescrizioni in vigore nel proprio Paese in merito al funzionamento dell'apparecchiatura.

Conservare le istruzioni per l'uso in una busta di plastica nei pressi della macchina, in modo da proteggerle contro lo sporco e l'umidità. Devono essere lette accuratamente e rispettate da parte di tutto il personale operatore. La macchina deve essere utilizzata esclusivamente da parte di persone addestrate all'uso dell'apparecchiatura stessa e informate in merito ai rischi connessi. Rispettare i requisiti in materia di età minima.

Avvertenze generali

- In seguito al disimballaggio, è necessario controllare tutti i componenti al fine di accertare che non vi siano danni dovuti al trasporto. In caso di contestazioni, si deve informare immediatamente il fornitore. Reclami successivi non saranno accettati.
- Verificare che il carico sia completo.
- Prima di procedere all'utilizzo dell'apparecchio, consultare le istruzioni per l'uso.
- Gli accessori, i componenti soggetti a usura e le parti di ricambio devono essere necessariamente pezzi originali. Le parti di ricambio sono disponibili presso il proprio

rivenditore specializzato.

- Quando si effettuano ordinazioni, indicare i nostri codici articolo nonché il modello di apparecchio e l'anno di costruzione corrispondenti

	0x1-850	0x1-1000
Fornitura		
	Spaccalegna idraulico	
	Piccoli pezzi/sacchetto	
	Istruzioni di esercizio	
Dati tecnici		
Dimensioni P/Largh./H	760/650/1,070 – 1,650	
Altezza del tavolo in mm	380/866	860
Altezza di lavoro in mm	920	960
Lunghezza del legno min./mass. cm	55/105	56/105
Potenza mass. t*	8,5	10,0
Corsa dei cilindri cm	53	
Velocità della corsa di avanzamento cm/s	5,5	4,0
Velocità della corsa di ritorno cm/s	25	18
Quantità di olio l	6	
Peso (kg)	141	207
Rumore di funzionamento a vuoto dB (A)	88	
Sistema di azionamento		
Motore V/Hz	400/50	
Potenza assorbita P1 (kW)	3,70	4,1
Potenza di emissione P2 (kW)	3,10	3,3
Modalità di funzionamento	S6/40 %	
Numero di giri del motore 1/min.	1,400	1,420
Salvatore motore	sí	
Invertitore di fase	sí	

Con riserva di modifiche tecniche!

* La potenza massima di spaccatura raggiungibile dipende dalla resistenza del pezzo e può differire sulla base di parametri variabili sull'impianto idraulico.

Simboli di avvertenza/indicazioni

	Leggere il manuale prima di iniziare
	Indossare scarpe antinfortunistiche
	Indossare guanti da lavoro
	Usare una protezione per l'udito e occhiali di sicurezza
	Indossare un casco protettivo
	Solo personale autorizzato
	Vietato fumare nell'ambiente di lavoro
	Non far cadere olio idraulico per terra

	Tenete pulito il vostro spazio di lavoro! Il disordine può provocare incidenti!
	Se si usa una gru, porre una cinghia di sollevamento intorno all'alloggiamento. Mai sollevare lo spaccalegna dall'impugnatura.
	Smaltire l'olio usato in modo corretto (punto di raccolta olio usato sul posto). Non versare l'olio usato sul terreno o mescolarlo ad altri rifiuti.
	Non rimuovere e modificare protezioni e dispositivi di sicurezza.
	Solo all'operatore è permesso l'accesso all'area di lavoro della macchina. Tenere lontano le altre persone e gli animali (distanza minima 5 m).
	Non rimuovere con le mani i tronchi bloccati.
	Attenzione! Spegner l'impianto prima di riparare, effettuare manutenzione e pulizia. Scollegare la presa principale.
	Pericoli di contusioni e ferite a causa delle parti taglienti; non toccare mai le aree pericolose quando la lama è in movimento.
	Alta tensione, pericolo di vita!
	La macchina deve essere usata solo da una persona!
	Allentare il bullone di sfiato di due giri circa, prima di iniziare a lavorare. Chiudere prima del trasporto.
	Attenzione! Parti della macchina mobili!
	Non trasportare l'apparecchio in posizione orizzontale!
	

Prima della messa in funzione dell'apparecchiatura, prendete familiarità con il funzionamento della leva a due mani! **Leggere attentamente le istruzioni per l'uso.**

Ulteriori avvertenze senza simbolo

- Non rimuovere l'alloggiamento

Le parti rilevanti in materia di sicurezza sono contrassegnate, nelle presenti istruzioni per l'uso, attraverso questo simbolo. ⚠

⚠ Norme di sicurezza generali

AVVERTENZA: Nel caso in cui si utilizzino utensili elettrici, si raccomanda di osservare le prescrizioni di sicurezza fondamentali riportate di seguito, allo scopo di ridurre i pericoli di incendio, scossa elettrica e di lesioni personali. Leggere tutte le istruzioni prima di iniziare a lavorare con

questi utensili.

- Osservare tutte le norme di sicurezza e le avvertenze di pericolo presenti a livello della macchina.
- Tutte le norme di sicurezza e le avvertenze di pericolo presenti a livello della macchina devono essere conservate in modo da essere perfettamente leggibili.
- Non smontare né rendere inutilizzabili i dispositivi di sicurezza presenti sulla macchina.
- Controllare le linee di allacciamento alla rete. Non utilizzare cavi di collegamento difettosi.
- Prestare attenzione alle norme di sicurezza prima di procedere alla messa in funzione.
- L'età del personale operatore non deve essere inferiore a 18 anni. Gli apprendisti devono avere un'età minima di 16 anni e possono lavorare presso la macchina esclusivamente sotto sorveglianza.
- Durante i lavori è necessario indossare guanti di lavoro.
- Usare cautela durante l'esecuzione dei lavori: pericolo di lesioni alle dita e alle mani causate dall'utensile di spaccatura.
- Ai fini della spaccatura di pezzi pesanti o difficilmente maneggevoli, è necessario utilizzare appropriati dispositivi ausiliari per il supporto.
- Eseguire le operazioni di conversione, regolazione e pulizia, nonché la manutenzione e l'eliminazione delle anomalie esclusivamente in condizioni di motore spento. Staccare la spina di rete!
- Gli interventi di installazione, riparazione e manutenzione a livello dell'impianto elettrico devono essere effettuati esclusivamente da parte di personale tecnico specializzato.
- Tutti i dispositivi di protezione e di sicurezza devono essere rimontati immediatamente dopo la conclusione dei lavori di riparazione e di manutenzione.
- Quando si abbandona la postazione di lavoro, disattivare il motore. Staccare la spina di rete!

Norme di sicurezza supplementari per lo spaccalegna

- Lo spaccalegna deve essere utilizzato esclusivamente da parte di una sola persona.,
- Indossare l'equipaggiamento di protezione personale (occhiali/maschera di protezione, guanti, calzature di sicurezza), al fine di proteggersi contro possibili lesioni.
- Non spaccare mai ceppi che contengano chiodi, fili metallici o altri oggetti.
- I pezzi di legno già spaccati e i trucioli presso l'area di lavoro sono una fonte di pericolo. Esiste il pericolo di inciampare, scivolare o cadere. Mantenere sempre in ordine la propria postazione di lavoro.
- Non introdurre mai le mani fra le parti in movimento quando la macchina è in funzione.
- Spaccare soltanto legno con una lunghezza massima di 1040 mm.
- Verificare prima di iniziare i lavori le condutture idrauliche e i tubi flessibili.
- Controllare i dispositivi di sicurezza e le funzioni della macchina.
- Non mettere le mani nella spaccatura.
- In caso di legno inceppato spegnere la macchina e togliere il legno con un martello, prestando attenzione.

Utilizzo conforme

alla destinazione prevista

La macchina è conforme alla direttiva UE in materia di apparecchiature.

- Lo spaccalegna idraulico può essere utilizzato esclusivamente con i pezzi di legno in posizione verticale. La spaccatura deve inoltre essere effettuata soltanto nella direzione delle fibre. Le dimensioni dei pezzi da spaccare sono le seguenti:

Ox 1-1000 legno corto	57 cm	Ox 1-850 legno corto	55 cm
Ox 1-1000 per legna da catasta	106 cm	Ox 1-850 per legna da catasta	105 cm

- Non spaccare mai il legno tenendolo in posizione verticale o in senso contrario alla direzione delle fibre.
- È necessario osservare le norme di sicurezza e le prescrizioni di lavoro e di manutenzione fornite dal costruttore, nonché le dimensioni indicate alla sezione "Dati tecnici".
- Si devono osservare le norme antinfortunistiche e le ulteriori regolamentazioni tecniche generalmente riconosciute in materia di sicurezza.
- L'apparecchiatura deve essere utilizzata, riparata e soggetta a manutenzione esclusivamente da parte di personale che la conosca perfettamente e che sia informato dei rischi connessi. Il costruttore non si assume alcuna responsabilità per i danni conseguenti a modifiche arbitrarie apportate alla macchina.
- L'apparecchiatura deve essere utilizzata esclusivamente con accessori e con utensili originali del costruttore.
- Qualunque tipo di utilizzo differente da quello previsto è da considerarsi come non conforme. Il costruttore non si assume alcuna responsabilità per i danni causati da questo comportamento. I rischi sono esclusivamente a carico dell'utente.

⚠ Rischi residui

La macchina è stata costruita sulla base dello stato attuale della tecnica e conformemente alle regole tecniche riconosciute in materia di sicurezza. Tuttavia, possono insorgere rischi residui durante lo svolgimento del lavoro.

- Pericolo di lesioni alle dita e alle mani causate dall'utensile di spaccatura in caso di utilizzo non conforme dello stesso o qualora i pezzi di legno non vengano disposti in modo corretto.
- Lesioni causate da pezzi scagliati, nel caso in cui il supporto o la guida non siano corretti.
- Pericoli dovuti alla corrente, qualora si faccia uso di linee elettriche non conformi.
- Inoltre, possono sussistere rischi residui non palesi anche nonostante tutte le possibili misure di precauzione adottate.
- I rischi residui possono essere ridotti al minimo rispettando le indicazioni riportate alle sezioni "**Norme di sicurezza**" e "**Utilizzo conforme**", nonché osservando integralmente le istruzioni per l'uso, in particolare con l'utilizzo di spaccature a croce.

Dotazione (Fig. 1)

- Colonna
- Fenditoio
- Maniglia da trasporto
- Supporto del legno
- Braccio di comando
- Protezione di impugnatura destra/sinistra

- Tavola con triplice possibilità di regolazione
- Tavola orientabile
- Gancio di bloccaggio
- Sostegno di base
- Ruote
- Ruote di sostegno
- Interruttore e spina
- Asta di regolazione della corsa
- Motore
- Vite di rabbocco dell'olio
- Braccio girevole
- Anello di fermo

Trasporto

Trasporto con carrello elevatore a forche/carrello elevatore a quattro ruote:

Ai fini del trasporto, la macchina è fissata su un pallet mediante appositi nastri in acciaio. L'apparecchiatura è protetta da una pellicola.

Per scaricare l'apparecchiatura dal pallet sono indispensabili almeno 2 persone.

Ribaltare con prudenza sul lato delle ruote e farla scivolare dal pallet.

Attenzione: il baricentro dello spaccalegna è situato in alto – pericolo di ribaltamento!

Trasporto manuale (Fig. 2)

Per trasportare lo spaccalegna, è necessario portare il fenditoio 2 interamente verso il basso. Tenendolo in corrispondenza dell'impugnatura 3 sulla colonna, ribaltare leggermente lo spaccalegna, finché essa non si sia inclinata sulle ruote e possa pertanto essere fatta avanzare.

Trasporto mediante gru:
non sollevare mai l'apparecchiatura tenendola in corrispondenza del fenditoio!

Condizioni di immagazzinaggio

Per l'immagazzinaggio è necessario osservare le seguenti condizioni:

- immagazzinare in luogo asciutto e coperto

- Umidità max.: 80 %

- Ambito di temperatura: tra -20 °C e +60 °C

L'apparecchiatura deve essere utilizzata alle seguenti condizioni ambientali:

	Valore minimo	Valore massimo	Valore raccomandato
Temperatura	5 °C	40 °C	16 °C
Umidità		95 %	70 %

Installazione

Preparare la postazione in cui deve essere installata l'apparecchiatura. Creare sufficiente spazio, in modo tale da consentire un lavoro sicuro e indisturbato.

L'apparecchiatura è stata concepita per essere usata su superfici piane e deve essere pertanto installata su basi solide, piane e sicure.

L'area di lavoro deve essere ben illuminata.

Montaggio

Per motivi di imballaggio, lo spaccalegna scheppach non è stato montato integralmente.

Montare i bracci di azionamento, Fig. 3

Spostare entrambi i bracci di azionamento A a destra e B a sinistra tramite il collegamento a leva C, montare ognuno con una rondella intermedia D110 di una vite a testa esagonale (D) M10X30 e 2 rondelle D20 e 4 dadi di sicurezza M10. Stringere il dado in modo che i bracci di azionamento si muovano ancora.

Montaggio anello di fermo, Fig. 3.1, 3.2, 3.3

Avvitare gli anelli di fermo montati (E) a sinistra e a destra dei coprigiunti (F) con due viti a testa esagonale M8, due rosette e due dadi M 8.

Montare il braccio girevole (G) con rondelle di 30 mm e dado di arresto M8 (1) e con una vite a esagono cavo M8x20, una rosetta di 12 mm e un dado di arresto (2) su entrambi i bracci di manovra. Stringere i dadi in modo che il braccio girevole possa muoversi.

Posizione normale Fig. 3.2

Posizione di sicurezza Fig. 3.3 (per legni lunghi non spaccati e tavolo ribaltato)

Montare le ruote di sostegno 0x1-850 Fig. 3.4

Avvitare i coprigiunti (A) delle ruote di sostegno da entrambe i lati con due viti a testa esagonale M10 e due rosette 10 mm dalla mano alla sede.

Spingere l'asse (B) attraverso i coprigiunti (A)

Fissare le rosette, il carrellino (C) ad entrambe i lati dell'asse ed assicurarli con le copiglie. Applicare i coprimozzi.

Stringere le viti a testa esagonale M 10 su entrambi i coprigiunti.

Montare le ruote di sostegno 0x1-1000 Fig. 3.5

Avvitare i coprigiunti (D) delle ruote di sostegno da entrambe i lati con due viti a testa esagonale M10 e due rosette 10 mm dalla mano alla sede.

Spingere l'asse (E) attraverso i coprigiunti (D)

Fissare le rosette, il carrellino(F), ad entrambi i lati dell'asse e applicare il coperchio.

Stringere le viti a testa esagonale M 10 su entrambi i coprigiunti.

Controllo funzionale

Prima di ogni utilizzo, è necessario verificare il corretto funzionamento dell'apparecchiatura.

Operazione: **Risultato:**

Premere verso il basso le due impugnature.	Il fenditoio si abbassa di sino a trovarsi a ca. 5 cm al di sopra della tavola.
Rilasciare una maniglia alla volta	Il fenditoio si arresta nella posizione scelta.
Rilasciare entrambe le impugnature	Il fenditoio torna alla posizione superiore.

Avvertenze per il lavoro

Limitazione di corsa nel caso di legno corto (Fig. 4)

Posizione inferiore del fenditoio 3 – 5 cm al di sopra della

tavola di spaccatura

- Portare il fenditoio sino alla posizione desiderata
- Rilasciare un braccio di comando
- Spegner il motore
- Rilasciare il secondo braccio di comando, svitare la vite con traversino A
- Portare l'asta di regolazione della corsa 14 verso l'alto sino al raggiungimento dell'altezza desiderata, quindi serrare nuovamente la vite con traversino.
- Attivare il motore e
- controllare e, se necessario, correggere la posizione superiore.

Spaccatura

- Posizionare il pezzo di legno sulla tavola, tenere con entrambe le impugnature, premere le impugnature verso il basso. Non appena il fenditoio penetra nel legno, spostare le impugnature verso l'esterno, premendo al tempo stesso verso il basso. In questo modo si evita che la pressione venga esercitata sulle lamiere di arresto.
- Spaccare soltanto i pezzi di legno segati.
- Spaccare il legno in senso verticale.
- **Non spaccare mai i pezzi disposti in senso orizzontale o trasversale.**
- Durante la spaccatura è necessario indossare guanti appropriati.

Lavoro razionale

- Posizione superiore: ca. 5 cm al di sopra del pezzo di legno

- Posizione inferiore: ca. 5 cm al di sopra della tavola

Avvertenza!

In caso di utilizzo della croce di spaccatura, la distanza si riduce di 4 cm.

Tavola orientabile per legno corto (0x1-1000,1-850), Fig.5

Per spaccare ceppi di legno corti, è necessario orientare la tavola in posizione di lavoro e bloccarla mediante le leva tenditrice 10.

Per effettuare il trasporto non sollevare in corrispondenza della tavola di spaccatura!

Messa in funzione

Quando si lavora a temperature inferiori ai 5°C, la macchina deve essere usata per circa 15 minuti senza carico, in modo da far riscaldare l'olio idraulico.

Accertarsi che l'intera apparecchiatura sia stata montata e che il montaggio sia stato effettuato in modo conforme. Prima di ogni utilizzo è necessario controllare che

- i cavi di collegamento non siano danneggiati (fenditure, tagli, ecc.),
- l'apparecchiatura non sia danneggiata,
- tutte le viti siano serrate,
- l'impianto idraulico non presenti perdite
- il livello dell'olio sia corretto.

Attivazione/disattivazione

Per attivare l'apparecchiatura, premere il tasto verde. Per disattivarla, premere il tasto rosso.

Avvertenza: Prima di ogni utilizzo, è necessario verificare il corretto funzionamento dell'unità di attivazione e disattivazione, accendendola e spegnendola una volta.

Sicurezza contro la riattivazione in caso di interruzione dell'alimentazione elettrica (interruttore di minima tensio-

ne)

In caso di caduta di corrente, di distacco involontario della spina o di dispositivo di sicurezza difettoso, l'apparecchiatura si disattiva automaticamente. Per riattivarla, premere nuovamente il tasto verde dell'unità di commutazione.

Allacciamento elettrico

Controllare regolarmente i cavi elettrici per accertarsi che non siano danneggiati. Accertarsi che durante il controllo il cavo non sia collegato alla rete elettrica.

I cavi elettrici devono essere conformi alle disposizioni delle normative VDE e DIN vigenti. Utilizzare esclusivamente cavi di collegamento aventi la contrassegnazione H 07 RN.

L'applicazione della denominazione del tipo sul cavo di collegamento è obbligatoria.

Cavi elettrici danneggiati

I cavi elettrici sono spesso danneggiati a livello dell'isolamento.

Le possibili cause sono le seguenti:

- Presenza di punti di compressione, quando i cavi di collegamento sono fatti passare attraverso le fessure delle finestre e delle porte.
- Presenza di punti di piegatura causati da un fissaggio o una conduzione non corretti del cavo stesso.
- Presenza di tagli causati dal passaggio su cavi di collegamento.
- Danni dell'isolante causati dalle operazioni di distacco dalla presa a parete.
- Presenza di fenditure conseguenti all'invecchiamento dell'isolante.

Se così danneggiati, i cavi elettrici non devono essere utilizzati e rappresentano un **pericolo di morte** a causa dei danni a livello dell'isolamento.

Motore a corrente trifase 400 V/50 Hz

Tensione di rete 400 V/50 Hz

Il raccordo alla rete e le prolunghe devono essere a 5 fili = 3 P + N + SL. - (3/N/PE).

Le prolunghe devono avere una sezione minima di 1,5 mm².

Il raccordo di rete è protetto con un fusibile massimo di 16 A.

Durante l'allacciamento alla rete o in caso di cambio di ubicazione, è necessario controllare il senso di rotazione. Potrebbe essere necessario scambiare la polarità.

Ruotare il commutatore di polarità nel connettore dell'apparecchio.

Utilizzare un interruttore automatico locale (PRCD), se nella rete di alimentazione non è previsto un circuito di sicurezza per correnti di guasto (RCD) con corrente di offset nominale di max. 0,03 A.

Manutenzione

Eseguire le operazioni di conversione, regolazione e pulizia esclusivamente in condizioni di motore spento.

Staccare la spina di rete.

Abili artigiani sono in grado di effettuare autonomamente le piccole riparazioni dell'apparecchiatura.

Gli interventi di riparazione e manutenzione a livello dell'impianto elettrico devono essere effettuati esclusivamente da parte di personale tecnico specializzato.

Tutti i dispositivi di protezione e di sicurezza devono essere rimontati immediatamente dopo la conclusione dei

lavori di riparazione e di manutenzione.

Si raccomanda in particolare quanto segue:

- Pulire accuratamente l'apparecchiatura dopo ogni utilizzo!
- **Fenditoio**
Il fenditoio è un componente soggetto a usura, il quale deve essere riaffilato o sostituito, se necessario.
- **Dispositivo di protezione a due mani**
Il dispositivo di arresto e di comando combinato deve essere sempre ben scorrevole. Lubrificare di tanto in tanto con alcune gocce di olio.
- **Parti mobili**
 - Mantenere pulite le guide del fenditoio. (sporco, trucioli, corteccia, ecc.)
 - Lubrificare le guide di scorrimento con olio o grasso
- **Controllare il livello dell'olio dell'impianto idraulico.**
Controllare il grado di ermeticità e di usura dei collegamenti idraulici e dei raccordi a vite. Se necessario, serrare le viti.

Controllare il livello dell'olio

Controllare regolarmente il livello dell'olio prima di procedere alla messa in funzione. Qualora la quantità di olio sia troppo bassa, la pompa dell'olio potrebbe danneggiarsi. Il livello dell'olio è ca. 1 – 2 cm pi basso della superficie del serbatoio dell'olio.

Prima del controllo è necessario che la colonna sia inserita e che la macchina si trovi su una base piana e sicura.

Quando si deve cambiare l'olio

Il primo cambio di olio deve aver luogo dopo 50 ore di esercizio e, successivamente, ogni 500 ore di esercizio. Smaltire l'olio dimesso in modo conforme alle disposizioni vigenti, presso il centro di raccolta dell'olio dimesso locale. E' vietato scaricare l'olio dimesso nel terreno o smaltirlo unitamente ai comuni rifiuti.

Si raccomanda l'uso dei seguenti oli idraulici:

Aral Vitam gf 22
BP Energol HLP-HM 22
Mobil DTE 11
Shell Tellus 22
o tipi equipollenti.

Non utilizzare tipi di olio differenti! L'utilizzo di tipi di olio diversi da quelli raccomandati influenza il funzionamento del cilindro idraulico.

Traversa dello spaccalegna

La traversa dello spaccalegna deve essere lubrificata leggermente prima della messa in funzione. Questa procedura deve essere ripetuta ogni 5 ore di esercizio. Applicare un sottile strato di grasso od olio. **La traversa non deve asciugarsi.**

Impianto idraulico

L'impianto idraulico è un sistema chiuso, costituito da serbatoio dell'olio, pompa dell'olio e valvola di comando. Il sistema, completato in fabbrica, non deve essere modificato né manipolato.

Controllare regolarmente il livello dell'olio.

Qualora la quantità di olio sia troppo bassa, la pompa dell'olio può danneggiarsi.

Verificare regolarmente il grado di ermeticità dei collegamenti idraulici e dei raccordi a vite. Se necessario, serrare.

Prima dell'inizio delle operazioni di manutenzione e di controllo è indispensabile pulire l'area di lavoro e tenere a

disposizione utensili in buone condizioni.

Gli intervalli di tempo qui indicati si riferiscono a normali condizioni di impiego. Quando l'apparecchiatura è usata in modo più intenso, questi intervalli di tempo si riducono.

Pulire i rivestimenti dell'apparecchiatura, le protezioni e le leve di comando con un panno morbido, asciutto o leggermente inumidito con un detergente neutro. Non utilizzare soluzioni quali alcol o benzina, in quanto possono aggredire le superfici.

Conservare i grassi e l'olio di lubrificazione lontano dalla portata di persone non autorizzate. Leggere attentamente e osservare scrupolosamente le istruzioni riportate sui contenitori. Evitare il contatto diretto con la pelle. Risciacquare abbondantemente dopo l'uso.

Norme di sicurezza antinfortunistica

L'apparecchiatura deve essere utilizzata esclusivamente da parte di personale tecnico che sia a perfetta conoscenza del contenuto del presente manuale.

Prima della messa in funzione è necessario verificare l'integrità e il perfetto funzionamento dei dispositivi di protezione

Inoltre, prima di procedere alla messa in funzione, acquisire piena familiarità con i meccanismi di comando dell'apparecchiatura, osservando in tal senso le istruzioni per l'uso corrispondenti.

Il livello di prestazioni offerto dall'apparecchiatura non deve essere oltrepassato. E' assolutamente vietato utilizzare l'apparecchiatura per scopi differenti da quelli previsti.

Il personale è tenuto a indossare gli indumenti da lavoro prescritti dalle normative del Paese in cui viene utilizzata l'apparecchiatura. Non si devono avere abiti ampi e svolazzanti, né cinture, anelli o catene. Si raccomanda inoltre di legare i capelli.

La postazione di lavoro deve essere tenuta possibilmente pulita e in ordine. Gli utensili, gli accessori e le chiavi per dadi devono trovarsi in prossimità.

Durante la pulizia e la manutenzione, l'apparecchiatura non deve mai essere collegata alla rete elettrica.

E' assolutamente vietato utilizzare l'apparecchiatura senza dispositivi di sicurezza oppure in condizioni di meccanismi di sicurezza disattivati.

E' assolutamente vietato rimuovere o modificare i dispositivi di sicurezza.

Si consiglia di non effettuare interventi di manutenzione o di regolazione senza aver prima letto il presente manuale.

Il piano qui indicato per la regolare manutenzione deve essere osservato sia per motivi di sicurezza, sia ai fini del corretto funzionamento dell'apparecchiatura stessa.

Le etichette di sicurezza devono essere sempre pulite e chiaramente leggibili e devono essere sempre rispettate scrupolosamente, al fine di evitare incidenti. Nel caso in cui i segnali sono danneggiati o scomparsi oppure qualora si riferiscano a pezzi nel frattempo sostituiti, essi devono essere a loro volta sostituiti da nuovi cartelli originali, i quali devono essere richiesti presso il costruttore e applicati quindi in corrispondenza dei punti previsti.

In caso di incendio è necessario utilizzare materiali antincendio sotto forma di polvere. Gli incendi eventualmente presenti a livello dell'impianto non devono essere estinti con getti d'acqua a causa del pericolo di cortocircuito.

Qualora non sia possibile estinguere immediatamente l'incendio, è necessario prestare attenzione al liquido che fuoriesce.

In caso di incendi di maggiore durata, il serbatoio dell'olio o le tubazioni soggette a pressione possono esplodere: è pertanto indispensabile evitare il contatto con i liquidi fuoriusciti.

Smontaggio e smaltimento

L'apparecchiatura non contiene sostanze inquinanti o nocive per la salute, in quanto è stata realizzata con materiali assolutamente riciclabili oppure da smaltire secondo le consuete modalità.

Ai fini dello smaltimento ci si deve rivolgere a speciali ditte oppure a personale tecnico qualificato, informato sui possibili rischi e che abbia letto le presenti istruzioni e le segua scrupolosamente.

Al termine della vita utile dell'apparecchiatura, si procede conformemente alle norme antinfortunistiche e secondo quanto indicato di seguito:

- Interrompere l'alimentazione energetica (modalità elettrica o PTO).
- Rimuovere tutti i cavi e consegnarli a un centro di raccolta specializzato, rispettando le disposizioni del Paese in oggetto.
- Svuotare il serbatoio dell'olio, consegnare l'olio in contenitori ermetici a un centro di raccolta specializzato, rispettando le disposizioni del Paese in oggetto.
- Consegnare tutte le altre parti dell'apparecchiatura a un centro di raccolta rottami, rispettando le disposizioni del Paese in oggetto.

Accertarsi che tutte le parti dell'apparecchiatura vengano smaltite, rispettando le disposizioni del Paese in oggetto.

Riparazione dei guasti

In caso di guasti non menzionati nel presente documento, si consiglia di rivolgersi al servizio di assistenza tecnica della ditta scheppach.

Guasto	Possibili cause	Soluzione	Livello di pericolo
La pompa idraulica non funziona	Assenza di tensione	Controllare se le linee hanno alimentazione di corrente	Pericolo di scossa elettrica Questa procedura deve essere eseguita da personale tecnico.
	L'interruttore termico del motore si è disattivato	L'interruttore termico si riattiva dopo il raffreddamento del motore. Il motore può essere riavviato	–
La colonna non si muove verso il basso	Livello dell'olio basso.	Controllare il livello dell'olio e provvedere al rabbocco.	Pericolo di imbrattamento! Questa procedura deve essere eseguita dal gestore dell'apparecchiatura.
	Commutazione a 2 mani difettosa	Controllare il fissaggio delle leve	Pericolo di taglio!
	Presenza di sporco nella guida della colonna	Pulire la colonna	
Il motore si avvia, ma la colonna non si muove verso il basso	Errato senso di rotazione del motore a corrente trifase	Controllare e modificare il senso di rotazione del motore	L'errato senso di rotazione può danneggiare la pompa

Manutenzione e riparazioni

Tutti gli interventi di manutenzione devono essere eseguiti da parte di personale tecnico e nel rispetto scrupoloso delle presenti istruzioni per l'uso. **Prima di procedere alla manutenzione, è necessario adottare tutte le misure di sicurezza possibili, disattivare il motore e interrompere l'alimentazione di corrente (se necessario, staccare la spina).** Applicare all'apparecchiatura un cartello che informi circa il guasto insorto: "Apparecchiatura fuori servizio per manutenzione: non è consentito alle persone non autorizzate sostare presso l'apparecchiatura o metterla in funzione".

Fabricante

scheppach

Fabrikation von Holzbearbeitungsmaschinen GmbH
Günzburger Straße 69
D-89335 Ichenhausen

Apreciado cliente

Deseamos que pueda realizar un uso satisfactorio y exitoso de su nueva máquina.

NOTA: Según la normativa actual sobre responsabilidad de producto, el fabricante de este equipo no se hace responsable de daños en el equipo o causados por éste debido a:

- manejo inapropiado,
- incumplimiento de las instrucciones de uso,
- reparaciones realizadas por terceras partes, técnicos no autorizados,
- instalación de y sustitución por piezas de recambio no originales,
- uso no previsto,
- fallos del sistema eléctrico al no cumplir la normativa eléctrica ni los reglamentos de la VDE (Asociación Alemana de Tecnologías Eléctricas, Electrónicas y de la Información) 0100, DIN 57113 / VDE0113.

Nuestras recomendaciones:

Lea exhaustivamente las instrucciones de uso antes de la instalación y del manejo.

Estas instrucciones de uso son para ayudarle a familiarizarse con su máquina y sus ámbitos de aplicación previstos.

Las instrucciones de uso contienen notas importantes acerca de cómo trabajar de manera segura, adecuada y eficiente con la máquina y cómo evitar riesgos, ahorrar gastos de reparaciones, reducir el tiempo de inactividad y mejorar la seguridad de funcionamiento y la vida útil de la máquina.

Además de las instrucciones de seguridad en este manual, usted debe cumplir todas las normativas vigentes en su país respecto al manejo de la máquina.

Mantenga las instrucciones de uso cerca de la máquina, protegidas de suciedad y de la humedad en una funda de plástico. Todos los operarios deben leer las instrucciones antes de empezar a trabajar y seguirlas de manera precisa. Sólo se permite trabajar con la máquina a personas calificadas y que son conscientes de los peligros asociados a ésta. La edad mínima requerida debe ser respetada.

Notas Generales

- Tras el desembalaje, revise todas las piezas por posibles daños causados por el transporte. Por reclamos, debe informar al transportista inmediatamente. No se aceptarán reclamos posteriores.
- Compruebe el envío para asegurarse de que está completo.
- Familiarícese usted mismo con el equipo con ayuda de las instrucciones de uso antes de ponerlo en funcionamiento.
- Utilice sólo piezas originales como accesorios y recambios. Puede comprar piezas de recambio a su distribuidor especializado.
- Al hacer pedidos, por favor indique nuestros números de pedido así como el modelo del equipo y el año de fabricación.

	0x1-850	0x1-1000
Contenido del Suministro		
	Hendidora de troncos hidráulica	
	Piezas pequeñas/bolsa de accesorios	
	Instrucciones de uso	
Especificaciones		
dimensiones P/An/Al	760/650/1070 – 1650	
altura de la mesa mm	380/866	860
altura de trabajo mm	920	960
longitud de tronco mín/máx cm	55/105	56/105
potencia max. t*	8,5	10,0
recorrido del cilindro cm	53	
velocidad de avance cm/s	5,5	4,0
velocidad de retorno cm/s	25	18
volumen de aceite l	6	
peso kg	141	207
Ruido de marcha en vacío dB (A)	88	
Transmisión		
Motor V/Hz		
potencia de entrada P1 kW	3,70	4,1
potencia de salida P2 kW	3,10	3,3
tipo de servicio		
velocidad del motor 1/min	1400	1420
protección del motor	si	
inversor de fase	si	
Los detalles técnicos están sujetos a modificaciones		
* La potencia máxima que alcanza el divisor depende de la resistencia del material a dividir y, debido a una variable activa, puede desviarse al sistema hidráulico.		

Símbolos de Advertencia / Información

	Lea el manual antes de la puesta en marcha
	Utilice calzado de seguridad
	Utilice guantes de trabajo
	Utilice tapones y gafas de seguridad
	Utilice casco de seguridad
	Prohibido el paso a personas ajenas a la obra
	Prohibido fumar en el puesto de trabajo
	No deje aceite hidráulico en el suelo
	¡Mantenga ordenado el puesto de trabajo! ¡El desorden podría provocar un accidente!

	Cuando se utilice una grúa, póngase el cinturón en la caja. Nunca eleve la abertura del combustible a la altura del puño.
	Elimine adecuadamente el aceite usado (punto limpio de la localidad o lugar). Está prohibido verter aceite usado al suelo o mezclarlo con la basura.
	Está prohibido quitar o modificar las medidas y dispositivos de seguridad.
	En la zona de trabajo de la máquina solo podrá permanecer el operario. Las personas no autorizadas y los animales domésticos deberán mantenerse fuera de la zona de peligro (a una distancia mínima de 5 m).
	No quite con las manos los objetos atascados.
	¡Atención! Apague el motor y desenchufe la máquina antes de realizar labores de reparación, mantenimiento y limpieza.
	Peligro de cortes y lesiones; nunca toque las partes peligrosas con la zona de corte en movimiento.
	Alta tensión, ¡peligro de muerte!
	¡Las máquinas deben ser manejadas por una persona!
	Afloje el tornillo de purgado de aire unas dos vueltas antes de empezar a trabajar. Cíérrelo para el transporte.
	¡Cuidado! ¡Aparatos en movimiento!
	¡Utensilios elevados en movimiento!

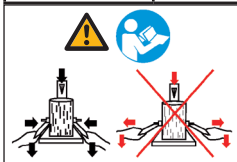

¡Familiarícese usted mismo con el accionamiento de mando a dos manos antes de manejar la máquina! **Lea atentamente las instrucciones de uso.**

Advertencias adicionales sin símbolos:

- No desmonte la carcasa.

En este manual de instrucciones los puntos relativos a su seguridad aparecen marcados con este símbolo: ⚠

⚠ Instrucciones Generales de Seguridad

ADVERTENCIA: Si utiliza herramientas eléctricas debe cumplir las medidas generales de seguridad mencionadas abajo para reducir el riesgo de incendio, electrocución y lesiones corporales.

Por favor lea todas las instrucciones antes de trabajar con estas herramientas.

- Cumpla todas las instrucciones de seguridad y advertencias de la máquina.

- Conserve todas las instrucciones de seguridad y etiquetas de advertencia en la máquina completas y legibles.
- No retire nunca los dispositivos de seguridad de la máquina ni los estropee.
- Revise los cables eléctricos. No use cables eléctricos defectuosos.
- Compruebe que el control a dos manos funcione correctamente antes de manejar la máquina.
- El operario debe tener como mínimo 18 años de edad. Los aprendices deben tener 16 años pero sólo pueden utilizar la máquina bajo supervisión.
- Utilice siempre guantes de trabajo durante el manejo.
- Tenga cuidado mientras trabaja: la sierra hendidora supone un peligro de lesiones en manos y dedos.
- Al hendir materiales pesados o voluminosos utilice dispositivos de soporte apropiados.
- Apague el motor para realizar tareas de reorganización, ajuste y limpieza, así como para el mantenimiento y la solución de problemas. ¡Desenchufe la máquina!
- Los trabajos de instalación, reparaciones y mantenimiento de la instalación eléctrica deben ser realizados exclusivamente por personal calificado.
- Todos los mecanismos de protección y seguridad deben ser reinstalados inmediatamente después de finalizar las tareas de reparación o mantenimiento.
- Apague el motor cuando abandone el área de trabajo. ¡Desenchufe la máquina!

Instrucciones adicionales de seguridad para hendidoras de troncos

- La hendidora de troncos sólo debe ser manejada por una persona.
- Utilice equipo de protección personal (gafas/ visera, guantes, botas) para protegerse de posibles lesiones.
- No corte nunca troncos con clavos, cables u otros objetos enganchados.
- Los troncos ya hendidos y las virutas representan una amenaza dentro del área de trabajo. Existe el riesgo de tropezar, resbalar o caerse. Siempre mantenga limpia el área de trabajo.
- Nunca ponga sus manos en las partes móviles mientras la máquina esté encendida.
- Sólo corte troncos de una longitud máxima de 1040 mm.
- Verifique la tubería hidráulica y las mangueras, antes de comenzar a trabajar.
- Verifique los dispositivos y las funciones de seguridad de la máquina.
- No introduzca la mano en el área de corte.
- Si se traba la madera, desconecte la máquina y libere cuidadosamente con un martillo.

⚠ Uso Previsto

Esta máquina cumple con la directiva europea de maquinaria CE actual.

- La hendidora de troncos hidráulica ha sido diseñada para un „manejo estacionario“, los troncos sólo se deben cortar de manera vertical y en el sentido de la veta. Las dimensiones de los troncos a cortar son:

Ox1-1000 troncos cortos	57 cm	Ox1-850 troncos cortos	55 cm
Ox1-1000 troncos cortados	106 cm	Ox1-850 troncos cortados	105 cm

- No corte nunca troncos de manera horizontal o transversal a la veta.
- Las instrucciones de seguridad, de manejo y de mantenimiento del fabricante así como las dimensiones

mencionadas en las especificaciones técnicas deben ser respetadas.

- Las normas aplicables para la prevención de accidentes y otras normas relacionadas con la seguridad generalmente aceptadas deben ser obedecidas.
- La máquina sólo debe ser manejada, mantenida o reparada por personal familiarizado con ésta y consciente de los riesgos. Las modificaciones arbitrarias de la máquina excluye de responsabilidad al fabricante en caso de lesiones causadas por ésta.
- La máquina sólo debe ser utilizada con accesorios y herramientas originales del fabricante.
- Todo otro uso será considerado no previsto. El fabricante no asume ninguna responsabilidad en caso de daños causados por ello y el riesgo corre sólo a cuenta del operario.

⚠ Riesgos Residuales

La máquina ha sido diseñada según estándares avanzados y normas básicas de seguridad aceptadas. Sin embargo, puede haber riesgos residuales durante su utilización.

- Riesgo de lesiones en dedos o manos causadas por la sierra debido a la guía o colocación inadecuada del tronco.
- Lesiones causadas por una pieza de trabajo despedida de la máquina debido a la sujeción o guía inadecuada.
- Riesgos eléctricos debido al uso de cables eléctricos no adecuados.
- Además pueden existir otros riesgos no evidentes a pesar de todas las precauciones tomadas.
- Los riesgos residuales se pueden minimizar si se respetan las instrucciones de seguridad, el uso previsto y todas las instrucciones de uso, especialmente con el uso de la cruz de corte.

Componentes, Fig. 1

- 1 Barra cortadora
- 2 Sierra hendidora
- 3 Mango de transporte
- 4 Abrazadera para troncos
- 5 Palanca de control
- 6 Guarda derecha/izquierda
- 7 Mesa ajustable en 3 posiciones
- 8 Mesa orientable
- 9 Pasador de bloqueo
- 10 Bastidor base
- 11 Ruedas
- 12 Ruedas de arrime
- 13 Interruptor y enchufe
- 14 Barra de ajuste de recorrido
- 15 Motor
- 16 Tapón de llenado de aceite
- 17 brazo articulado
- 18 Grapas de seguridad

Transporte

Transporte con carretilla elevadora de horquilla:

Para su envío la máquina es fijada a un palet por medio de flejes de acero. Está protegida con un funda de plástico.

Se necesita un mínimo de dos personas para levantarla del palet.

Levántela con cuidado por el lado de las ruedas y deje que se deslice fuera del palet.

Atención: La hendidora de troncos tiene un centro de gravedad elevado - ¡peligro de vuelco!

Transporte manual, fig. 2

Para transportar la hendidora de troncos, mueva la sierra hendidora 2 a la posición más baja. Levante la hendidora por el mango 3 en la barra cortadora hasta que la máquina quede sobre sus ruedas y pueda ser desplazada.

Transporte con grúa:

¡Nunca eleve la máquina por la sierra hendidora!

Condiciones de almacenamiento:

Cumpla las siguientes condiciones de almacenamiento:

- lugar de almacenamiento seco y cubierto

- humedad máxima 80%

- margen de temperaturas -20°C +60 °C

La máquina debe ser manejada bajo las siguientes condiciones:

	mínima	máxima	recomendada
temperatura	5 C°	40 C°	16 C°
humedad		95 %	70 %

Emplazamiento

Prepare el lugar donde se vaya a colocar la máquina. Despeje el espacio suficiente para asegurar un trabajo seguro y sin problemas.

La máquina ha sido diseñada para su utilización en superficies planas y debe ser colocada de manera estable en un terreno plano y sólido.

El área de trabajo debe estar correctamente iluminada.

Montaje

Por razones de empaquetado su hendidora de troncos Scheppach no está completamente montada.

Montaje de las palancas de control, Fig. 3

Deslice las dos palancas de control A y B en la barra de conexión de palancas C, móntelas con una arandela de tuerca intermedia D110, un tornillo de cabeza hexagonal (D) M10 x 30, 2 arandelas de ajuste D20 y una tuerca de seguridad M10. Ajuste la tuerca de seguridad pero asegúrese de que las palancas de control se puedan mover.

Instalación de las grapas de protección, Fig. 3.1, 3.2, 3.3

Atornillar las grapas de protección instaladas (E) a izquierda y derecha de ambas lengüetas (F) cada una con dos tornillos hexagonales M8, 2 discos y 2 tuercas M8.

Instalar el brazo articulado (G) con el disco D de 30 mm y la tuerca de parada M8 (1) y con tornillo hexagonal interno M8 x 20, disco D 12 mm y tuerca de parada (2) en ambos brazos de operación. Ajustar ambas tuercas de manera que permitan el movimiento del brazo articulado.

Posición normal Fig. 3.2

Posición de seguridad Fig. 3.3 (en el caso de maderas largas, no cortadas y mesa plegada).

Instalar las ruedas de arrime O x 1-850 Fig. 3.4

Atornillar a mano, las dos lengüetas (A) de la rueda de arrime a ambos lados, cada una con 2 tornillos hexagonales M10 y 2 discos de 10 mm, a ambos lados de la carcasa.

Deslizar el eje (B) a través de las dos lengüetas (A).

Deslizar el disco, la rueda de arrime (C), el disco a ambos lados de los ejes y sujetar con el pasador. Ajustar los ta-

pacubos.

Ajustar los tornillos hexagonales M 10 en ambas lengüetas.

Instalar las ruedas de arrime 0x 1-1000 Fig. 3.5

Atornillar manualmente ambas lengüetas (D) de las ruedas de arrime a ambos lados, cada una con 2 tornillos hexagonales y 2 discos de 10 mm a la carcasa.

El eje (E) a través de las dos etiquetas (D) los empujones. Deslizar el disco, la rueda de arrime (F), el disco sobre el eje y ajustar las grapas de seguridad.

Ajustar firmemente los tornillos hexagonales M 10 a ambos lados.

Pruebas de Funcionamiento

Antes de cada uso debe realizar unas pruebas de funcionamiento.

Acción	Resultado
Pulsar ambas palancas hacia abajo.	La sierra hendidora se mueve hacia abajo - aprox. 5cm por encima de la mesa.
Soltar una palanca.	La sierra hendidora permanece en posición.
Soltar ambas palancas.	La sierra hendidora vuelve a su posición original.

⚠ Instrucciones de Utilización

Ajuste de recorrido para troncos cortos, fig. 4

La posición inferior de la sierra hendidora es de 3 - 5 cm por encima de la mesa.

- Mueva la sierra hendidora a la posición deseada.
- Suelte una palanca de control,
- Apague el motor,
- Suelte la segunda palanca de control, desajuste el tornillo de muletilla A,
- Mueva la barra de ajuste de recorrido 14 a la altura deseada y vuelva a ajustar el tornillo de muletilla.
- Encienda el motor y
- Compruebe la posición superior, reajústela si es necesario.

Hendido

- Coloque el tronco sobre la mesa, sujételo con ambas palancas, empújelas hacia abajo. Cuando la sierra hendidora entre en el tronco, empuje las palancas hacia afuera y hacia abajo de manera simultánea. De este modo no se aplica presión a las placas de retención.
- Corte sólo troncos cortados de manera rectangular.
- Corte los troncos en posición vertical.
- Nunca en posición horizontal o transversal.
- Utilice guantes apropiados mientras corta troncos.

Método de trabajo eficaz

- posición superior a aprox. 5 cm por encima del tronco

- posición inferior a aprox. 5 cm por encima de la mesa

¡NOTA!

La utilización de la cuña de cruz reduce 4 cm la distancia.

Mesa orientable para troncos cortos (0x 1-1000, 1-850), fig. 5

Para cortar troncos cortos la mesa es colocada en posición de trabajo y fijada con el pasador de bloqueo 10.

Si desea transportar la máquina no la levante por la mesa.

Puesta en servicio

Para trabajar en temperaturas inferiores a 5°C, deberá poner la máquina a ralentí durante unos 15 minutos para que se caliente el aceite hidráulico.

Asegúrese de que la máquina está montada completa y adecuadamente. Compruebe siempre antes de cada uso:

- los cables eléctricos por defectos (grietas, cortes y similares),
- la máquina por posibles daños,
- si todas las tuercas están bien ajustadas,
- el sistema hidráulico por si hay escapes y
- el nivel de aceite.

Encendido/apagado

Pulse el botón verde para el encendido.

Pulse el botón rojo para el apagado.

Nota: Compruebe el funcionamiento de la unidad de encendido/apagado antes de cada uso encendiéndola y apagándola una vez.

Reinicio en caso de corte de electricidad (conmutación por voltaje cero)

En caso de caída del suministro eléctrico, al desenchufar de manera no intencionada o por un fusible defectuoso, la máquina se apagará automáticamente. Para reiniciar la máquina vuelva a pulsar el botón verde en la caja de mandos.

⚠ Conexión Eléctrica

Revise los cables eléctricos regularmente por si hay defectos. Durante la revisión asegúrese que el cable no esté conectado al suministro eléctrico.

Los cables eléctricos deben cumplir con las normas aplicables de la VDE (Asociación Alemana de Tecnologías Eléctricas, Electrónicas y de la Información) y del DIN (Instituto Alemán de Normalización). Use sólo cables del tipo H 07 RN.

Se requiere que el cable lleve una etiqueta indicadora del tipo de cable.

Cables eléctricos defectuosos

Los cables eléctricos suelen sufrir daños de aislamiento.

Las causas son:

- Presión, cuando los cables son guiados a través de aperturas de ventanas o puertas.
- Dobladuras debido a una fijación o guía inadecuada de los cables.
- Cortes al pisar los cables.
- Daños de aislamiento causados por desenchufar tirando del cable.
- Grietas en el aislamiento con el paso del tiempo.

Esos cables defectuosos no se deben utilizar y, debido al aislamiento estropeado, suponen un **¡peligro de muerte!**

Motor trifásico 400 V/ 50 Hz

Tensión de red 400 voltios / 50 Hz.

El cable eléctrico y el cable de prolongación deben tener 5 conductores

= 3 P + N + PR. - (3/N/PE).

Los cables de prolongación deben tener una sección transversal de 1.5 mm² como mínimo.

El suministro eléctrico debe estar protegido por un conmutador de potencia de 16 A como máximo.

Después de conectar la corriente o tras un cambio de ubicación, compruebe la dirección de rotación. Invierta la polaridad si es necesario.

Gire el inversor de polaridad dentro del enchufe.

Utilice un protector personal móvil (PRCD), en el caso de que el suministro de red no haya previsto una protección eléctrica contra fallos (RCD) con una corriente de fuga nominal de máx. 0,03 A.

Mantenimiento

Apague siempre el motor para realizar tareas de reorganización, ajuste y limpieza.

Desenchufe la máquina.

Las reparaciones menores pueden ser llevadas a cabo por trabajadores cualificados.

¡Los trabajos de reparación y mantenimiento de la instalación eléctrica deben ser realizadas por electricistas cualificados!

Todos los mecanismos de protección y seguridad deben ser reinstalados inmediatamente después de finalizar las tareas de reparación o mantenimiento.

Nuestras recomendaciones:

- Limpie a fondo la máquina después de cada uso.
- Sierra hendidora
La sierra hendidora se desgastará y deberá ser afilada o cambiada por una nueva cuando sea necesario.
- Mecanismo de seguridad a dos manos
El mecanismo de paro/control debe funcionar sin problemas. Lubríquelo de vez en cuando con unas gotas de aceite.
- Partes móviles
Mantenga limpias las guías de la sierra hendidora (de suciedad, virutas, corteza, etc.)
Lubrique las guías con aceite en spray o grasa.
- Revise el nivel de aceite hidráulico.
Revise los conectores hidráulicos por si hay escapes o desgaste. Vuelva a ajustarlos si es necesario.

Revisión del nivel de aceite

Revise el nivel de aceite antes de cada uso. Un nivel bajo de aceite podría dañar la bomba. El nivel de aceite está aprox. 1 - 2 cm por debajo de la superficie del depósito de aceite.

Para efectuar la revisión, la barra cortadora debe estar en posición retraída y la máquina debe estar nivelada.

¿Cuándo hay que cambiar el aceite?

El primer cambio de aceite debe realizarse tras 50 horas de servicio, posteriormente cada 500 horas de servicio.

Deseche el aceite residual de manera apropiada en su planta de recogida local de aceite residual. Está prohibido tirar aceite residual en el medio ambiente o mezclarla con otros desechos.

Recomendamos los siguientes aceites hidráulicos:

Aral Vitam gf 22

BP Energol HLP-HM 22

Mobil DTE 11

Shell Tellus 22

o tipos equivalentes.

¡No use otros tipos de aceite! El uso de otros aceites puede afectar el funcionamiento del cilindro hidráulico.

Barra cortadora

Lubrique ligeramente la barra de la hendidora antes de la puesta en servicio. Repita este procedimiento cada 5 horas

de servicio. Aplique un poco de grasa o de aceite en spray.

La barra no debe secarse.

Sistema hidráulico

El sistema hidráulico es de tipo cerrado con depósito de aceite, bomba de aceite y válvula de control.

El sistema ha sido completamente montado en la fábrica y no debe ser modificado ni manipulado.

Revise el nivel de aceite regularmente.

Un nivel bajo de aceite podría dañar la bomba.

Revise los conectores hidráulicos regularmente por si hay escapes - ajústelos si es necesario..

Antes de realizar tareas de mantenimiento o de revisión limpie el área de trabajo y tenga las herramientas adecuadas preparadas y en buenas condiciones.

Los intervalos mencionados aquí se aplican a condiciones de funcionamiento normal; si la máquina se utiliza mucho los intervalos se deberán acortar como corresponda.

Limpie los paneles, cubiertas, y palancas de control de la máquina con un paño suave, seco o con un poco de detergente neutro. No use disolventes como alcohol o petrol porque podrían dañar la superficie de la máquina.

Mantenga el aceite y la grasa fuera del alcance de personal no autorizado. Lea atentamente las instrucciones en el envase del producto y cúmplalas con precisión. Evite el contacto directo con la piel y lávese bien las manos después del uso.

Normas para la

Prevención de Accidentes

La máquina sólo debe ser manejada por personal calificado que conozca bien el contenido de este manual.

Antes de utilizar la maquinaria debe revisar la integridad de los mecanismos de seguridad y asegurarse de que funcionen correctamente.

Además, antes de empezar a manejar la máquina debe familiarizarse con los controles de la misma siguiendo las instrucciones de uso.

La capacidad de la máquina especificada no debe ser excedida. La máquina no debe utilizarse bajo ninguna circunstancia para otro propósito contrario a su uso previsto.

Todo el personal debe utilizar ropa de trabajo como establezcan las normas del país en que la máquina sea utilizada. No se deberá utilizar ropa amplia, cinturones, anillos y collares. El cabello largo se deberá recoger hacia atrás.

Intente mantener el área de trabajo limpia y ordenada en todo momento. Herramientas, accesorios y llaves fijas deberán estar siempre a mano.

Durante tareas de limpieza o mantenimiento, la máquina no debe estar conectada a la red eléctrica.

Está estrictamente prohibido manejar la máquina sin mecanismos de seguridad o con los mecanismos de seguridad desactivados.

Está estrictamente prohibido retirar o modificar los mecanismos de seguridad.

No se deben realizar tareas de mantenimiento ni ajustes sin antes haber leído atentamente este manual.

El programa de mantenimiento especificado debe ser respetado por razones de seguridad y para el buen

funcionamiento de la máquina.

Las etiquetas de advertencia deben mantenerse siempre limpias y legibles y deben ser respetadas para evitar accidentes. Si las etiquetas están estropeadas, se han perdido o pertenecen a piezas que han sido sustituidas, deben ser reemplazadas por etiquetas originales encargadas al fabricante que se fijarán a los lugares adecuados.

En caso de incendio debe utilizarse un agente extintor en polvo. Una máquina ardiendo no debe apagarse con agua por riesgo de cortocircuito.

Si el fuego no puede ser extinguido inmediatamente, tenga cuidado con el escape de líquidos.

Si el fuego se extiende, el depósito de aceite o las líneas presurizadas pueden explotar: procure, por lo tanto, evitar el contacto con los líquidos fugados.

Desmontaje y Eliminación

La máquina no contiene materiales peligrosos para la salud o el medio ambiente porque está fabricada con materiales que son completamente reciclables o que pueden ser desechados de manera normal.

Para desechar el aceite, debe utilizar compañías especializadas o personal calificado que conozca los posibles riesgos y que haya leído estas instrucciones de uso y las cumplan de manera precisa.

Si la máquina cae en desuso, siga estos pasos respetando todas las medidas aplicables de prevención de accidentes:

- Desconecte el suministro de energía (eléctrica o PTO),
- Retire todos los cables eléctricos y llévelos a un punto de recogida especializado que cumpla la normativa nacional.
- Vacíe el depósito de aceite y lleve el aceite en un recipiente cerrado a un punto de recogida especializado que cumpla la normativa nacional.
- Lleve el resto de piezas de la máquina a un punto de recogida de desechos que cumpla la normativa nacional.

Asegúrese de que todas las piezas de la máquina son desechadas respetando la normativa nacional aplicable.

Solución de problemas

Para averías no mencionadas aquí por favor póngase en contacto con el servicio de atención al cliente de la empresa scheppach.

Avería	Causas Posibles	Solución	Nivel de Peligro
La bomba hidráulica no funciona.	No hay corriente	Compruebe si hay voltaje en los cables.	Peligro eléctrico. Esta tarea debe ser realizada por un electricista de mantenimiento.
	El disyuntor térmico del motor se ha desactivado.	El disyuntor térmico del motor se volverá a activar después de que el motor se haya enfriado. El motor puede ser reiniciado.	–
La barra no se mueve hacia abajo.	Bajo nivel de aceite	Compruebe el nivel de aceite y llene el depósito.	¡Peligro de contaminación! Esta tarea puede ser realizada por el operario de la máquina.
	Control a dos manos fuera de servicio	Compruebe la fijación de las palancas.	¡Riesgo de cortes!
	Suciedad en las guías de la barra	Limpie la barra.	¡Riesgo de cortes!
El motor funciona pero la barra no se mueve hacia abajo.	Sentido de rotación del motor trifásico equivocado	Compruebe el sentido de giro del motor e inviértalo.	Un sentido de rotación equivocado podría dañar la bomba.

Mantenimiento y Reparaciones

Todo trabajo de mantenimiento debe ser llevado a cabo por personal calificado en estricto cumplimiento de las instrucciones contenidas en este manual. **Antes de cada tarea de mantenimiento debe tomar todas las precauciones posibles, apagar el motor y desconectar el suministro de corriente (desenchufe la máquina si es necesario).** Ponga una señal en la máquina indicando la situación de avería: „Máquina fuera de servicio por mantenimiento: Las personas no autorizadas tienen prohibido acercarse a la máquina o manejarla.“

Proizvajalec:

scheppach
Fabrikation von Holzbearbeitungsmaschinen GmbH
Günzburger Straße 69
D-89335 Ichenhausen

Spoštovana stranka,

Želimo vam veliko veselja in uspeha pri delu s svojim novim strojem.

Napotek:

Proizvajalec te naprave v skladu z veljavnim zakonom o odgovornosti za izdelke ne prevzema odgovornosti za škodo, nastale na tej napravi ali zaradi nje, kot posledica:

- nepravilne obdelave,
- neupoštevanja navodil za uporabo,
- popravil, ki jih izvajajo tretji, nepooblašteni strokovnjaki,
- montaže in izmenjave neoriginalnih nadomestnih delov,
- nepravilne uporabe naprave,
- izpada električnega sistema zaradi neupoštevanja električnih predpisov in določil Društva nemških elektroinženirjev (VDE) 0100, DIN 57113 / VDE0113.

Priporočamo:

Pred montažo in zagonom si preberite celotno besedilo navodil za uporabo.

Ta navodila za uporabo vam bodo pomagala, da se boste hitreje seznanili s svojo napravo in njeno pravilno uporabo.

Navodila za uporabo vsebujejo pomembne napotke o tem, kako varno, strokovno in ekonomično delati s strojem, o preprečevanju nevarnosti, o privarčevanju stroškov popravil, zmanjševanju časa delovnega izpada ter povečanju zanesljivosti in življenjske dobe stroja.

Dodatno k varnostnim predpisom teh navodil za uporabo morate obvezno upoštevati tudi predpise, ki veljajo za obratovanje stroja v vaši državi.

Navodila za uporabo spravite v plastično folijo, da jih zaščitite pred umazanijo in vlago, in jih shranite v bližini stroja. Vsi upravljavci morajo pred začetkom dela na stroju prebrati navodila in jih skrbno upoštevati. Na stroju smejo delati le osebe, ki so bile poučene o delu s strojem in o nevarnostih, ki so s tem povezane. Upoštevajte najnižjo dovoljeno starostno mejo.

Splošni napotki

- Ko stroj razpakirate, ga preglejte, če se je med prevozom morda poškodoval. V primeru reklamacij morate nemudoma obvestiti dostavitelja. Kasnejše reklamacije se ne upoštevajo.
- Preverite, če je vsebina dostave popolna.
- Pred uporabo naprave se seznanite z njenimi navodili za uporabo.
- Uporabljajte le originalno opremo, obrabne in nadomestne dele. Nadomestne dele dobite pri svojem specializiranem trgovcu.
- Pri naročilu navedite številke artiklov in vrsto ter leto izdelave naprave.

	0x1-850	0x1-1000
Obseg dobave		
	Hidravlični cepilnik drv	
	Majhni deli/vrečka z dodatki	
	Navodila za uporabo	
Tehnični podatki		
Mere (G/Š/V)	760/650/1070 – 1650	
Višina mize mm	380/866	860
Delovna višina mm	920	960
Min./maks. dolžina lesa cm	55/105	56/105
Moč max. t*	8,5	10,0
Hod valja cm	53	
Hitrost teka naprej cm/s	5,5	4,0
Hitrost vzratnega teka cm/s	25	18
Količina olja l	6	
Teža kg	141	207
Hrup v praznem teku dB (A)	88	
Pogon		
Motor V/Hz	400/50	
Poraba moči P1 kW	3,70	4,1
Izhodna moč P2 kW	3,10	3,3
Način obratovanja	S6/40 %	
Število vrtljajev motorja 1/min	1400	1420
Zaščita motorja	Da	
Fazni obračevalnik	Da	
Tehnične spremembe pridržane!		
* Maximální dosažitelná štípací síla je závislá na odporu štípaného materiálu a na základě proměnlivých parametrů na hydraulickém zařízení se může odchýlit.		

Opozorilni simboli/napotki

	Pred uporabo preberite priročnik
	Uporabljajte zaščitne čevlje
	Uporabljajte delovne rokavice
	Uporabljajte zaščito za sluh in zaščitna očala
	Uporabljajte zaščitno čelado
	Dostop nepooblaščenim osebam prepovedan
	Kajenje na delovnem območju prepovedano
	Hidravlično olje ne sme iztekati na tla
	Ohranite urejeno delovno področje! Neurejenost lahko povzroči nesrečo!
	Pri uporabi žerjava, namestite dvizne jermene okoli ohišja. Cepilnika za drva nikoli ne vzdiguje z ročajem.
	Odpadno olje odstranite skladno s predpisi (krajevno zbirno mesto). Izpuščanje odpadnega olja v tla ali mešanje olja z drugimi odpadki je prepovedano.
	Prepovedano je odstranjevanje ali spreminjanje zaščitnih in varnostnih naprav.

	V delovnem območju stroja se lahko nahaja le upravljavec. Ohranite varnostno razdajo (minimalno 5. metrov) živalim in osebam.
	Zaskočenih debel nikoli ne odstranjujte z rokami.
	Pozor! Ugasnite motor pred popravili, vzdrževalnimi deli in čiščenjem. Izklopite glavni vtič.
	Nevarnost udarcev in poškodb na ostrih delih; nikoli se ne dotikajte nevarnih delov, med delovanjem stroja.
	Visoka napetost, življenjsko nevarno!
	S strojem lahko upravlja le ena oseba!
	Pred začetkom dela vijak za odzračevanje odvijte za približno 2 obrata. Pred prevozom zaprite.
	Pozor! Gibljivi deli stroja!
	Naprave ne prevažajte v ležečem položaju!

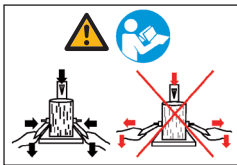

Pred zagonom stroja se seznanite z dvoročnim upravljanjem! Pozorno si preberite navodila za uporabo.

Dodatni napotki brez simbolov:

- Ne odstranjujte ohišja.

V teh navodilih za upravljanje smo mesta, ki zadevajo vašo varnost, opremili s tem znakom: ⚠

⚠ Splošni varnostni napotki

OPOZORILO: Če uporabljate električno orodje, morate upoštevati temeljne varnostne ukrepe, navedene v nadaljevanju, da zmanjšate možnost požara, električnega udara in osebnih poškodb.

Prosimo, da si pred začetkom dela z orodjem preberete vsa navodila.

- Upoštevajte vse varnostne napotke in opozorila glede nevarnosti na stroju.
- Vsi varnostne napotke in opozorila glede nevarnosti na stroju morajo biti vedno v berljivem stanju.
- Varnostnih naprav na stroju ni dovoljeno niti demontirati, niti povzročiti njihovega nedelovanja.
- Preverite električne priključke. Ne uporabljajte okvarjenih priključkov.
- Pred zagonom preverite, če dvoročno krmilje pravilno deluje.
- Upravljalno osebje mora biti staro vsaj 18 let. Vajenci morajo biti stari vsaj 16 let. Pri delu na stroju morajo biti pod stalnim nadzorom.
- Med delom nosite zaščitna oëala.
- Previdno pri delu: Nevarnost poškodbe prstov in rok zaradi cepilnika.
- Za cepljenje težkih ali nepriroènih delov uporabljajte ustrezne pripomoëke, s katerimi les podprete.
- Preureditvena, nastavitvena in èistilna dela ter vzdrže-

vanje in odpravljanje napak izvajajte samo pri izkljuènem stroju. Izvlecite omrežno stikalo!

- Instalacije, popravila in vzdrževalna dela na elektriènih instalacijah smejo izvajati samo strokovnjaki.
- Vse zašèitne in varnostne naprave je treba po koncu popravil in vzdrževanja ponovno namestiti nazaj.
- Ko zapustite delovno mesto, izkljuèite motor. Izvlecite omrežno stikalo!

Dodatni varnostni napotki za cepilnik drv

- Cepilnik drv lahko upravlja samo ena oseba.
- Nosite zašèitno opremo osebno (zašèitna oëala/vizir, rokavice, zašèitno obutev), da se zašèitite pred morebitnimi poškodbami.
- Nikoli ne cepitev debel, v katerih so žebliji, žice ali drugi predmeti.
- Že razcepljen les in ostružki predstavljajo nevarnost na delovnem mestu. Obstaja nevarnost, da se spotaknete, vam zdrsne ali da padete. Zato delovno obmoèje vedno ohranjajte urejeno.
- Pri vkljuènem stroju nikoli ne polagajte rok na premiene dele stroja.
- Cepite samo les z najveèjo dolžino 1040 mm.
- Pred prièetkom dela preverite hidravlièno linijo in ventile.
- Preverite varnostno opremo in funkcije stroja.
- Svojih rok ne izpostavljajte predelu za cepljenje.
- V primeru zagozditve drv izklopite stroj in s kladivom previdno odstranite zagozden les.
- Niemals Stämme spalten, die Nägel, Draht oder andere Gegenstände enthalten.
- Bereits gespaltenes Holz und Holzspäne erzeugen einen gefährlichen Arbeitsbereich. Es besteht die Gefahr des Stolperns, Ausrutschens oder Hinfallens. Halten Sie den Arbeitsbereich immer ordentlich.
- Niemals bei eingeschalteter Maschine die Hände auf sich bewegende Teile der Maschine legen.
- Spalten Sie nur Holz mit einer maximalen Länge von 1040 mm.

⚠ Pravilna uporaba

Stroj je v skladu z vsemi veljavnimi direktivami ES za stroje.

- Hidravlièni cepilnik drv je namenjen samo za »stojeèo uporabo«, kar pomeni, da lahko les cepite samo v stojeèem položaju v smeri vlaken. Mere lesa za cepitev:

Ox 1–1000 kratki les	57 cm	Ox 1–850 kratki les	55 cm
Ox 1–1000 metrski les	106 cm	Ox 1–850 metrski les	105 cm

- Lesa nikoli ne cepite v ležeèem položaju ali v nasprotni smeri vlaken.
- Obvezno morate upoštevati proizvajalèeve varnostne in delovne napotke in navodila glede vzdrževanja ter dimenzije, ki so navedene v Tehniènih podatkih.
- Upoštevati morate zadevne predpise o prepreèevanju nezgod in druga splošno priznana varnostno-tehnièna pravila.
- Stroj smejo uporabljati, vzdrževati ali popravljati samo osebe, ki so z njim seznanjene in pouèene o nevarnostih. Proizvajalec ne daje garancije za raznovrstne poškodbe in okvare, nastale zaradi samovoljnih sprememb stroja.
- Stroj je dovoljeno uporabljati samo z originalno opremo in originalnim orodjem proizvajalca.
- Vsakršna drugaèna uporaba velja kot nepravilna. Za škode, ki nastanejo zaradi neupoštevanja teh navodil, proizvajalec ne odgovarja. Tveganje prevzema izklju-

eno uporabnik.

⚠ Preostala tveganja

Stroj je izdelan po najnovejših dognanjih tehnike in v skladu s priznanimi varnostno-tehničnimi pravili. Kljub temu lahko pride pri delu do preostalih tveganj.

- Nevarnost poškodb prstov in rok zaradi cepilnega orodja pri nepravilnem vstavljanju lesa.
- Poškodbe zaradi izvrženih obdelovancev pri nepravilnem držalu za les ali vstavljanju lesa.
- Nevarnosti zaradi električnega toka, npr. v primeru uporabe neustreznih električnih priključenih vodov.
- Kljub vsem preventivnim ukrepom ni možno izključiti dodatnih neočitnih preostalih tveganj.
- Preostala tveganja je možno zmanjšati, če v celoti upoštevate varnostne napotke in napotke za pravilno uporabo ter navodila za uporabo, posebno ko uporabljate cepilni križ.

Oprema, slika 1

- 1 Cepilni drog
- 2 Cepilni nož
- 3 Transportni ročaj
- 4 Držalo za les
- 5 Upravljalna ročeka
- 6 Leva/desna zaščita ročaja
- 7 Miza, 3-kratno nastavljiva
- 8 Vrtljiva miza
- 9 Zaklepni kavli
- 10 Stojalo
- 11 Kolesa
- 12 Opornih koles
- 13 Stikala in vtil
- 14 Drog za nastavev hoda
- 15 Motor
- 16 Vijak za dolivanje olja
- 17 Roka tečaja
- 18 Varnostni zatič

Transport

Transport z viličarjem/dvigalnim vozičkom:

Pred odpošiljanjem je stroj fiksno pritrjen na paletu z jeklenimi trakovi. Stroj je zaščiten s pokivalom iz folije.

Za dvig stroja s palete sta potrebni najmanj 2 osebi. Stroj previdno nagnite na stran koles, da zdrsne s palete. Pozor: Težišče cepilnika drv je visoko, zato obstaja nevarnost, da se prevrne!

Ročni transport, slika 2

Za transport cepilnika drv morate cepilni nož 2 prestaviti isto navzdol. Cepilnik z ročajem 3 na cepilnem drogu rahlo nagnite, da bo naslonjen na kolesih in ga boste lahko premikali.

Transport z žerjavom:

Nikoli ne dvigujte za cepilni nož!

Pogoji skladiščenja:

- Pri skladiščenju upoštevajte naslednje pogoje:
- suho, pokrito skladiščno mesto
 - največja vlažnost 80 %
 - temperaturno območje -20 °C ... +60 °C

Napravo uporabljajte v naslednjih okoljskih pogojih:

	najmanj	največ	priporočeno
Temperatura	5 C°	40 C°	16 C°
Vlaga		95 %	70 %

Postavitev

Pripravite delovno mesto, kamor boste postavili stroj. Ustvarite dovolj prostora, da zagotovite varno in nemoteno delo.

Stroj je zasnovan za delo na ravnih površinah, kjer mora stabilno stati na ravni in evrsti podlagi.

Delovno področje mora biti dobro razsvetljeno.

Montaža

Zaradi tehničnih vidikov pakiranja vaš cepilnik drv Scheppach ni v celoti montiran.

Vgradnja varnostnega zatiča slika: 3.1, 3.2, 3.3

Privijte montažne varnostne zatiče (E) na levi in desni strani dveh jermenov (F) uporabite 2 šestroba vijaka M8, 2 podložki in 2 matici M8.

Montirajte roko tečaja (G) na obe upravljalni roki s podložko D30 mm, zapiralno matico M8 (1) in naglavnim vijakom (Allen vijak) M8 x 20, podložko D 12 mm and zapiralno matico (2). Privijte obe matici toliko, da se roka tečaja lahko premika.

Normalen položaj slika. 3.2

Varnostni položaj slika. 3.3 (za dolg, ne v celotni cepljen les in ko je miza zložena).

Montaža nosilnih koles Ox 1-850 slika. 3.4

Ročno privijte oba jermena (A) nosilnih koles na obeh straneh ohišja posamično z 2 šestrobima vijakoma M10 in 2 podložkama 10 mm.

Potisnite os (B) skozi oba jermena (A).

Spojite podložko, nosilna kolesa (C), podložko dajte na os in sicer na obeh straneh ter jo zavarujte z varnostno oporno iglo. Pritisnite na kolesa pokrove.

Privijte šestrobe vijake M 10 na obeh jermenih.

Montaža opornih koles Ox 1-1000 slika. 3.5

Ročno privijte dva jermena (D) opornih koles na obeh straneh ohišja z 2 šestrobima vijakoma M10 ter 2 podložkama 10 mm.

Potisnite os (E) skozi dva jermena (D).

Namestite podložko, oporna kolesa (F), podložko dajte na os na obeh straneh in pritrдите z razcepko.

Privijte šestrobe vijake M 10 na obeh jermenih.

Kontrola delovanja

Pred vsako uporabo morate opraviti kontrolo delovanja.

Ukrep:	Rezultat:
Oba ročaja pritisnite navzdol.	Cepilni nož se spusti na pribl. 5 cm nad mizo.
Izpustite po en ročaj.	Cepilni nož ostane v izbranem položaju.
Izpustite oba ročaja.	Cepilni nož se dvigne na zgornji položaj.

Delovni napotki

Omejitev hoda pri kratkem lesu, slika 4

Spodnji položaj cepilnega noža 3-5 cm nad cepilno mizo.

- Cepilni nož zapeljite na zelen položaj.
- Izpustite eno upravljalno ročko.
- Izključite motor.

- Izpustite še drugo upravljalno roèko ter narebrèan vijak A.
- Palico za nastavitve hoda 14 prestavite na zeleno višino in narebrèan vijak ponovno zategnite.
- Vkljuèite motor in
- preverite zgornji položaj ter ga po potrebi popravite.

Cepljenje

- Les postavite na mizo, ga vpnite med oba roèaja, ju potisnite navzdol in takoj, ko cepilni nož prodre v les, roèaja potisnite navzven in ju hkrati pritiskajte navzdol. Tako prepreèite delovanje pritiska na držalne ploèevine.
- Cepite samo ravno odžagan las.
- Les cepite navpièno.
- Nikoli ga ne cepite v ležeèem položaju ali preèno.
- Pri cepljenju lesa nosite ustrezne rokavice.

Razumen potek dela

- Zgornji položaj pribl. 5 cm nad lesom.
- Spodnji položaj pribl. 5 cm nad mizo.

Napotek!

Pri uporabi cepilnega križa se razdalja zmanjša za 4 cm.

Obraèalna miza za kratki les (Ox1-1000/850), slika 5

Za cepljenje kratkega lesa mizo za cepljenje obrnite v delovni položaj in jo blokirajte z napenjalom 10.

Pri transportu naprave ne dvigajte za mizo!

Vklop

Pred delom pri temperaturah pod 5° C mora stroj delovati 15 minut brez obremenitve, da se hidravlièno olje segreje.

Preprièajte se, da je napravo pravilno in v celoti montirana. Pred vsako uporabo preverite:

- brezhibnost stanja prikljuènih vodov (razpoke, zareze ipd.)
- èe je stroj poškodovan,
- èe so vsi vijaki zategnjeni,
- èe hidravlika kje pušèa in
- raven olja.

Vklop/izklop

Za vklop pritisnite zeleni gumb.

Za izklop pritisnite rdeèi gumb.

Napotek: Pred vsako uporabo preverite delovanje vklopno-izklopne enote tako, da jo enkrat vkljuèite in ponovno izkljuèite.

Varovalo pred ponovnim zagonom pri prekinitvi napajanja (sprožilo nièelne napetosti)

Pri izpadu elektriènega toka, nenamernem izvleku vtièa ali pokvarjeni varovalki se stroj samodejno izkljuèi. Èe želite napravo ponovno vkljuèite, pritisnite zeleni gumb na stikalni enoti.

⚠ Elektrièni priklop

Elektriène prikljuèke redno pregledujte, èe so poškodovani. Pazite, da pri kontroli prikljuèki niso prikljuèeni na elektrièno omrežje.

Elektrièni prikljuèki morajo biti v skladu z ustreznimi doloèili Društva nemških elektroinženirjev (VDE) in DIN. Uporabljajte izkljuèno prikljuèke z oznako HO7-RN.

Predpisano je, da mora biti oznaka vrste natisnjena na prikljuèku.

Okvarjeni elektrièni prikljuèki

Na elektriènih prikljuèkih prihaja pogosto do poškodovanja izolacije.

Vzroki so:

- Stisnjena mesta, ko se prikljuèki speljejo skozi odprtine oken ali vrat.
- Pregibna mesta zaradi nepravilno pritrjenih ali napeljenih prikljuèkov.
- Ureznine na prikljuèkih, ker èeznje vozijo predmeti.
- Poškodbe izolacije zaradi izvlaèenja iz stenske vtiènice.
- Razpoke zaradi spreminjanja izolacije.

Takšnih poškodovanih elektriènih prikljuèkov ne smete uporabljati in so zaradi poškodbe izolacije življenjsko nevarni!

Motor na trifazni tok 400 V / 50 Hz

Mrežna napetost 400 V / 50 Hz.

Omrežni prikljuèek in podaljški morajo biti 5-žilni = 3 P + N + SL. - (3/N/PE).

Presek podaljškov mora znašati najmanj 1,5 mm².

Omrežni prikljuèek je zavarovan najveè s 16-ampersko varovalko.

Pri mrežnem prikljuèku ali menjavi mesta postavitve je treba preveriti smer vrtenja. Po potrebi je treba zamenjati polarnost.

Obrnite napravo za menjavo polov v vtièu naprave. Uporabite prenosno varnostno stikalo (PRCD), èe zašèitno stikalo na diferenèni tok (RCD) z nominalno napako toka najv. 0,03 A ni zagotovljena s strani javnega distributerja elektriène energije.

Vzdrževanje

Preureditvena, nastavitvena in èistilna dela se lahko izvajajo samo pri izkljuèenem motorju.

Izvlécite omrežno stikalo.

Izkušene osebe lahko manjša popravila na stroju opravijo sami.

Popravila in vzdrževanje na elektriènem sistemu lahko izvajajo samo elektrièarji.

Vse zašèitne in varnostne naprave je treba po koncu popravil in vzdrževanja ponovno namestiti nazaj.

Priporoèamo:

- Po vsaki uporabi stroj temeljito oèistite!
- Cepilni nož
Cepilni nož je obrabni del, ki ga je treba po potrebi nabrusiti ali zamenjati.
- Dvoroèna zašèitna oprema
Kombinirana držalna in krmilna oprema mora biti vedno dobro gibljiva. Po potrebi jo namažite s par kapljicami olja.
- Premièni deli
- Vodila cepilnega noža vzdržujte èista (umazanija, ostružki, žagovina itd.).
- Drsne tirnice namažite z oljem ali mastjo.
- Preverite nivo hidravliènega olja.
Preverite, èe hidravlièni prikljuèki in vijaèni spoji tesnijo in èe so obrabljeni. Po potrebi vijaène spoje zategnite.

Kontrola nivoja olja

Pred vsakim zagonom preverite nivo olja. Èe je nivo olja prenizek lahko pride do okvar èrpalke za olje. Nivo olja

mora biti pribl. 1-2cm pod površino posode za olje. Cepilni drog mora biti pred vsako kontrolo olja vpotegnen, stroj pa mora stati ravno.

Kdaj zamenjati olje?

Prva menjava olja po 50 obratovalnih urah, nato pa vsakih 500 obratovalnih ur.

Staro olje odstranite na krajevno zbirališče odpadnega olja. Izlivanje starega olja na tla ali odstranjevanje z drugimi odpadki je prepovedano.

Priporočamo vam uporabo naslednjih hidravličnih olj:

Aral Vitam gf 22

BP Energol HLP-HM 22

Mobil DTE 11

Shell Tellus 22

ali enakovredna.

Ne uporabljajte drugih vrst olj! Uporaba drugih vrst olja vpliva na delovanje hidravličnega valja.

Nosilec cepilnika

Nosilec cepilnika je treba pred uporabo narahlo namazati. Ta postopek je treba ponoviti vsakih 5 obratovalnih ur. Nanesite tanko plast masti ali olja. Nosilec ne sme nikoli biti suh.

Hidravlični sistem

Hidravlični sistem je zaprt sistem s posodo za olje, èrpalko za olje in krmilnim ventilom.

Tovarniško sestavljenega sistema ni dovoljeno spreminjati.

Redno izvajajte kontrolo nivoja olja.

Prenizki nivo olja lahko poškoduje èrpalko za olje.

Redno preverjajte, èe hidravlični prikljuèki in vijaèni spoji tesnijo in jih po potrebi zategnite.

Pred zaèetkom vzdrževanja ali pregledov morate oèistiti delovno obmoèje in pripraviti potrebno orodje, ki je v dobrem stanju.

Tukaj navedeni èasovni intervali se nanašajo na normalne pogoje uporabe. Èe je torej stroj izpostavljen veèji obremenitvi, je treba temu ustrezno tudi skrajšati te èasovne intervale.

Oblogo stroja, zaslonke in krmilne roèke oèistite z mehko, suho ali v nevtralnò èistilo navlaženo krpo. Ne uporabljajte topil, kot so alkohola ali bencin, ker razjedajo površino.

Olja in maziva hranite izven dosega nepooblašèenih oseb. Skrbno si preberite navodila na embalaži in jih natančno upoštevajte. Prepreèite neposredni stik s kožo, po uporabi pa si temeljito umijte roke.

Predpisi za prepreèitev nesreè

Stroj lahko upravljajo samo strokovno usposobljene osebe, ki so seznanjene z vsebino tega priroènika.

Pred uporabo je treba preveriti brezhibnost in neoporeèno delovanje varnostnih naprav.

Pred uporabo se je treba prav tako seznaniti s krmilnimi mehanizmi stroja, kot je opisano v navodilih za uporabo. Navedene zmogljivosti stroja ne smete prekoraèiti. Stroja ne smete nikakor uporabljati v drugaène namene kot te, za katere je predvidena.

Skladno z zakoni v državi, kjer se stroj uporablja, mora osebje nositi tudi tukaj navedeno zašèitno opremo, pri èemer ne ni dovoljeno nositi širokih, ohlapnih oblaèil, pasu, prstanov in verižic, dolgi lasje pa morajo biti speti.

Delovni prostor je treba vzdrževati èim bolj urejen in èist, orodja, pripomoèki in izvijaèi pa morajo biti spravljeni v bližini.

Pri èišèenju ali vzdrževanju ne sme biti stroj nikakor prikljuèen na elektrièno omrežje.

Upravljanje stroja brez varnostnih naprav ali pri izkljuèenih varnostnih mehanizmi je strogo prepovedano.

Odstranjevanje ali spreminjanje zašèitnih in varnostnih naprav je strogo prepovedano.

Preden si natanko ne preberete tega priroènika, ne izvajajte nobenih vzdrževalnih ali nastavitvenih del.

Zaradi varnosti ter brezhibnega delovanja stroja je treba upoštevati tukaj naveden naèrt za redno vzdrževanje.

Varnostne nalepke morajo biti vedno èiste in v berljivem stanju. Natanko jih je treba upoštevati, da prepreèite nesreèe. Èe so znaki poškodovani ali se izgubijo oz. sodijo k delom, ki ste jih zamenjali, morate na predpisano mesto namestiti nove originalne znake, ki jih lahko naroèite pri proizvajalcu.

V primeru požara uporabite suho gasilno sredstvo. Požarov na napravi zaradi nevarnosti kratkega stika ni dovoljeno gasiti z vodnim curkom.

Èe ognja ni mogoèe takoj pogasiti, morate biti pozorni na iztekajoèo tekoèino.

Pri daljšem požaru lahko posoda za olje ali napeljava, ki so pod pritiskom, eksplodirajo. Zato morate paziti, da ne pridete v stik z iztekajoèo tekoèino.

Razstavljanje in odstranjevanje

Stroj ne vsebuje nobenih zdravju ali okolju škodljivih snovi, ker je izdelan iz popolnoma obnovljivih ali na normalen naèin odstranljivih materialov.

Za odstranjevanje stroja se obrnite na specializirana podjetja ali kvalificiranega strokovnjaka, ki pozna možna tveganja, si je prebral ustrezna navodila za uporabo in jih bo natančno upošteval.

Po koncu življenjske dobe stroja postopajte v skladu z vsemi predpisi za prepreèitev nesreè.

- Prekinite napajanje (elektrièno ali PTO).
- Odstranite vse elektriène kable in jih predajte specializiranemu zbirališèu, pri èemer upoštevajte veljavna doloèila v vaši državi.
- Izpraznite posodo za olje, olje izlijte v tesnilne posode na zbirališèih za posebne odpadke, pri èemer upoštevajte veljavna doloèila v vaši državi.
- Vse preostale dele stroja odnesite na odpad, pri èemer upoštevajte veljavna doloèila v vaši državi.

Pazite, da bi odstranjevanju vsakega dela stroja upoštevale veljavna doloèila v vaši državi.

Odpravljanje napak

Pri motnjah, ki tukaj niso navedene, se obrnite na servisno službo podjetja scheppach.

Motnja	Možni vzroki	Rešitev	Stopnja nevarnosti
Hidravlična črpalka ne deluje.	Ni napetosti.	Preverite, če so vsi vodi priključeni na električno napajanje.	Nevarnost električnega udara. Ta delovni postopek mora izvesti električar.
	Izključilo se je termo stikalo motorja.	Termo stikalo se bo ponovno vključilo, ko se motor ohladi. Motor lahko ponovno vključite.	–
Drog se ne premika navzdol.	Prenizek nivo olja.	Preverite nivo olja in po potrebi dolijte olje.	Nevarnost onesnaženosti! Ta delovni postopek lahko izvede upravljalec naprave.
	2-roèno krmilje ne deluje pravilno.	Preverite pritrjenost roèke.	Nevarnost poškodb!
	Umazanija v vodilu droga.	Očistite drog.	
Motor se zažene, toda drog se ne spusti.	Napaèna smer vrtenja motorja pri trifaznem toku.	Preverite in nastavite smer vrtenja motorja.	Napaèna smer vrtenja lahko poškoduje črpalko.

Vzdrževanje in popravila

Vse vzdrževalne ukrepe mora izvesti strokovno usposobljeno osebje natanko v skladu s temu navodili za uporabo. Pred vsakim vzdrževanjem je treba izvesti vse previdnostne ukrepe, izključiti motor in prekiniti električno napajanje (po potrebi izvlecite vtiè). Na stroj obesite znak z razlago za prekinitev delovanja. »Stroj izkljuèen zaradi vzdrževanja: nepooblašèenim se ni dovoljeno zadrževati pri stroju ali ga vključiti.«

Tillverkare

scheppach
 Fabrikation von Holzbearbeitungsmaschinen GmbH
 Günzburger Straße 69
 D-89335 Ichenhausen
 Bästa kund

Vi hoppas du får mycket glädje av din nya maskin.

OBS: Enligt gällande produktansvarsregler är inte tillverkaren av den här utrustningen ansvarsskyldig, varken för skador på utrustningen eller för skador som orsakats av den om:

- Den hanterats felaktigt.
- Bruksanvisningen inte följts.
- Reparationer utförts av tredje part, ej auktoriserade tekniker.
- Installation av och utbyte mot delar som inte är originaldelar.
- Använts på ej avsett sätt.
- Fel uppstår i elsystemet då man inte följt elföreskrifterna och föreskrifterna från VDE (German Association for Electrical, Electronic and Information Technologies) 0100, DIN 57113/VDE0113.

Våra rekommendationer:

Läs hela bruksanvisningen före montering och användning.

Bruksanvisningen hjälper dig att lära känna din maskin och dess avsedda användningsområden.

Bruksanvisningen innehåller viktiga anvisningar om hur man arbetar säkert, korrekt och effektivt med maskinen och hur man undviker faror, minskar reparationskostnaderna, minskar stilleståndstiden och förbättrar maskinens pålitlighet och livslängden.

Utöver säkerhetsanvisningarna i denna bruksanvisning behöver du känna till de lokala bestämmelserna som gäller för användning av maskinen.

Förvara bruksanvisningen nära maskinen i ett plastfodral som skydd mot smuts och fukt. Alla användare måste läsa instruktionerna före arbetets början och följa dem noga. Endast personer som är utbildade i att använda maskinen och som är medvetna om medföljande risker får arbeta med maskinen. Minimiåldern måste följas.

Allmän information

- Efter upppackningen bör alla delar undersökas för att upptäcka eventuella transportskadorna. Informera genast leverantören om eventuella skador upptäcks. Transportskadorna som reklamerar i efterhand godtas inte.
- Kontrollera leveransen så att alla delar är med.
- Bekanta dig med hela utrustningen med hjälp av bruksanvisningen innan du börjar använda maskinen.
- Använd endast originaldelar som tillbehör och reservdelar. Du kan köpa reservdelar från din återförsäljare.
- När du beställer uppger du ordernummer, typ av utrustning samt tillverkningsår.

	0x1-850	0x1-1000
Leveransens omfattning		
	hydraulisk vedklyv	
	små delar/tillbehörs-väska	
	Bruksanvisning	
Specifikationer		
Storlek D/B/H mm	760/650/1070 – 1650	
Bordshöjd mm	380/866	860
Arbets höjd mm	920	960
Vedlängd min/max cm	55/105	56/105
Tryckkraft max. t*	8,5	10,0
Kolv rörelse cm	53	
Hastighet framåt cm/s	5,5	4,0
Returhastighet cm/s	25	18
Oljevolym l	6	
Vikt kg	141	207
Tomgångsljud dB(A)	88	
Drivning		
Motor V/Hz	400/50	
Ineffekt P1 kW	3,70	4,1
Uteffekt P2 kW	3,10	3,3
Typ av användning	S6/40 %	
Motorhastighet varv/min	1400	1420
Motorskydd	ja	
Fasvårdare	ja	
Tekniska detaljer kan ändras!		
* Den maximala klyvningskraften beror på motståndet hos materialet som ska klyvas och kan, med påverkbar variabel, avledas till det hydrauliska systemet.		

Varningssymboler/Varningar

	Läs handboken före idrifttagandet
	Använd skyddsskor enligt europastandard
	Använd arbetshandskar
	Använd hörselskydd och skyddsglasögon
	Använd skyddshjälm
	Obehöriga äga ej tillträde
	Rökförbud inom arbetsområdet
	Låt inte hydraulolja läcka ut på golvet
	Håll ordning i arbetsområdet! Oordning kan leda till olyckor!
	Lägg stroppen runt huset, när kran används. Lyft aldrig upp vedklyven i handtaget.
	Avfallssortera spillolja enligt bestämmelserna (lokal miljöstation). Det är förbjudet att släppa ut spillolja i marken eller blanda den med de vanliga soporna.

	Det är förbjudet att avlägsna eller ändra skydds- och säkerhetsföreskrifter.
	Endast operatören får stå inom maskinens arbetsområde. Håll obehöriga personer liksom hus- och bruksdjur borta från riskområdet (minsta avstånd 5 m).
	Avlägsna inte fastklämda stockar med händerna.
	Obs! Stäng av motorn före reparations-, underhålls- och rengöringsarbeten och dra ur nätkontakten.
	Skär- och klämrisk; vidrör aldrig farliga områden, när klyvkniven är i rörelse.
	Högspänning, livsfara!
	Maskinen får endast manövreras av en enda person!
	Lossa avluftningskruven cirka 2 varv innan arbetet börjar. Lås den före transport.
	Varning! Rörliga verktyg!
	Transportera inte redskapet liggande!

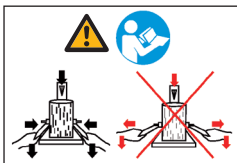

Bekanta dig med tvåhandskontrollen innan du använder maskinen! Läs bruksanvisningen noga.

Varningar utan symboler:

- Ta inte bort höljet.

Avsnitt som rör din säkerhet är markerade med den här symbolen i bruksanvisningen: ⚠

⚠ Allmänna säkerhetsanvisningar

Varning: Om du använder elektriska verktyg bör du observera de allmänna säkerhetsåtgärder som nämns nedan för att minska risken för brand, elektriska stötar och personskada.

Läs alla anvisningar innan du arbetar med dessa verktyg.

- Följ alla säkerhetsanvisningar och varningar som gäller för maskinen.
- Bevara alla säkerhetsanvisningar och varningsetiketter på maskinen kompletta och läsbara.
- Ta aldrig bort säkerhetsanordningar från maskinen eller sätt dem ur funktion.
- Undersök elkablarna. Använd inte skadade elkablar.
- Kontrollera att tvåhandskontrollen fungerar korrekt innan den används.
- Användaren måste vara minst 18 år. Praktikanter måste vara minst 16 år, men får endast arbeta med maskinen under överinseende.
- Använd alltid skyddshandskar under arbetet.

- Var försiktig under arbetets gång: klyvkniven utgör en skaderisk för fingrar och händer.
- När tunga eller skrymmande ved ska klyvas, ska rätt stödordningar användas.
- Stäng av motorn för byte av verktyg, justering, rengöring liksom för underhåll och felsökning. Dra ut elkontakten!
- Installation, reparationer och underhåll på den elektriska installationen får endast utföras av auktoriserad personal.
- Alla skydds- och säkerhetsanordningar måste återinstalleras omedelbart efter reparations- eller underhållsarbetet.
- Stäng av motorn när du lämnar arbetsområdet. Dra ut elkontakten!

Ytterligare säkerhetsanvisningar för vedklyva

- Vedklyven ska endast användas av en person.
- Bär personlig skyddsutrustning (skyddsglasögon, handskar, skyddsskor) för att skydda dig mot eventuella skador.
- Klyv aldrig vedträn med spikar, taggtråd eller andra föremål i.
- Redan klivna vedträn och spån utgör en fara på arbetsområdet. Risken för att snava, halka eller falla omkull finns. Håll alltid rent på arbetsområdet.
- Håll aldrig händerna på delar som rör sig när maskinen är i drift.
- Klyv bara vedträn som är högst 1 040 mm långa.
- Kontrollera hydraulledningar och slangar innan du påbörjar arbete
- Kontrollera maskinens skyddsutrustning och funktion
- Rör inte i klyvningsområde .
- Om träet fastnar stäng av maskinen och ta träet försiktigt med hammarn.

Avsedd användning

Maskinen uppfyller nuvarande EG:s maskindirektiv.

- Den hydrauliska vedklyven är utformad för "stationärt bruk", vedträn ska endast klyvas upprättstående och längs med ådringen. Storlekar på vedträn som ska klyvas:

Ox 1-1000 korta vedträn	57 cm	Ox 1-850 korta vedträn	55 cm
Ox 1-1000 vedträn kapade till	106 cm	Ox 1-850 vedträn kapade till	105 cm

- Klyv aldrig vedträn tvärs mot ådringen eller horisontellt placerade vedträn.
- Tillverkarens anvisningar för säkerhet, arbete och underhåll liksom för de dimensioner som anges i de tekniska specifikationerna måste iakttagas.
- De tillämpliga reglerna för förebyggande av olyckor och andra allmänt godtagna regler rörande säkerhet måste följas.
- Maskinen får endast användas, underhållas och repareras av personer som är bekant med den och medveten om riskerna. Egenmäktiga ändringar i maskinen friställer tillverkaren från allt ansvar för skador som uppstår på grund av detta.
- Maskinen får endast användas med originaltillbehör och originalverktyg från tillverkaren.
- All annan användning betraktas som oavsedd användning. Tillverkaren påtar sig inte något ansvar för skador som uppstår på grund av detta och det sker helt på användares egen risk.

⚠ Övriga risker

Maskinen är utformad enligt de högsta kraven och godkänd säkerhetsstandarder. Emellertid kan andra risker uppstå under arbetets gång.

- Risk för finger- eller handskador av klyvkniven på grund av oriktig styrning eller placering av vedträet.
- Skador från arbetsstycken som slungas ut från maskinen på grund av oriktig fastsättning eller styrning.
- Elektrisk fara på grund av felaktiga elkablar.
- Vidare kan det finnas andra, oundvikliga risker trots att alla försiktighetsåtgärder vidtagits.
- Övriga risker kan minskas om säkerhetsanvisningar samt avsedd användning liksom bruksanvisningen följs.

Komponenter, figur 1

- 1 Klyvbalk
- 2 Klyvkniv
- 3 Transporthandtag
- 4 Vedträhållare
- 5 Styrspak
- 6 Skydd vänster/höger
- 7 Bord, 3 lägen
- 8 Bord, vridbart
- 9 Spärrstift
- 10 Underram
- 11 Hjul
- 12 Stödhjulen
- 13 Strömbrytare och kontakt
- 14 Slaglängsinställning
- 15 Motor
- 16 Oljetanklock
- 17 Svängarm
- 18 Säkerhetsbygel

Transport

Transport med gaffeltruck:

Vid transport är maskinen fäst på en pall med stålband. Den skyddas av ett plastöverdrag.

Det behövs minst två personer för att lyfta av den från pallen.

Luta den försiktigt åt sidan med hjulen och låt den glida av pallen.

Varning! Vedklyven har en hög tyngdpunkt - risken finns att den tippar över!

Manuell transport, figur 2

Vid transport av vedklyven ska klyvkilen 2 sänkas till det lägsta läget. Luta vedklyven med hjälp av handtaget 3 vid klyvbalken, tills maskinen står på sina hjul och kan flyttas.

Transport med en lyftkran:

Lyft aldrig maskinen i klyvkniven!

Förvaring:

Se till att följande förvaring är möjlig:

- torr, skyddad förvaringsplats
- maximal luftfuktighet 80 %
- temperaturskala -20°C ... +60°C

Maskinen bör användas under följande omständigheter:

	Minst	Högst	Rekommenderas
Temperatur	5 C°	40 C°	16 C°
Luffuktighet		95 %	70 %

Förberedelser

Gör i ordning platsen där maskinen ska stå. Skapa tillräckligt med fritt utrymme för att kunna arbeta säkert och problemfritt.

Maskinen är utformad för plana ytor och måste stå stadigt på en plant och stadigt underlag.

Arbetsområdet måste var väl upplyst.

Montering

Av transporttekniska orsaker är inte din Scheppach vedklyv färdigmonterad.

Montering av armar, Fig.3

Skjut in armarna A höger och B vänster genom förbindelse-spaken C, montera vardera arm med en mellanläggsbricka D110, en sexkantskruv (D) M10 x 30, 2 brickor D 20 och låsmuttern M10. Dra åt låsmuttern så hårt, att armarna A och B fortfarande kan röras.

Montera säkerhetsbygeln, Fig. 3.1, 3.2, 3.3

Den monterade säkerhetsbygeln (E) skruvas fast till höger och vänster i de båda skarvjärnen (F) med vardera 2 sexkantskruvar M8, 2 skivor och 2 muttrar M8 .

Montera svängarmen (G) med skiva D 30 mm och stoppmutter M8 (1) och med insexbult M8 x 20, skiva D 12 mm och stoppmutter (2) på båda manöverarmarna. Dra åt de båda muttrarna så att svängarmen förblir rörlig.

Normalläge Fig. 3.2

Säkerhetsinställning Fig. 3.3 (inte för kluvet trä och infällt bord)

Montering av stödhjulen 1-850 Fig. 3.4

Skruva fast stödhjulens båda järn (A) med vardera 2 sexkantsbultar M10 och 2 skivor 10 mm för hand vid kåpan.

Skjut in axeln (B) genom de båda järnen (A) för på skiva, stödhjul (C), på båda sidor av axeln och säkra med sprinten . Tryck på navkapslarna .

Dra fast sexkantsbultarna M 10 vid båda järnen .

Montering av stödhjulen 0x 1-1000 Fig. 3.5

Skruva fast stödhjulens båda järn på båda sidor (D) med vardera 2 sexkantsbultar M10 och 2 skivor 10 mm för hand vid kåpan.

Skjut in axeln (E) genom de båda järnen (D) schieben,. för på skiva, stödhjul (F), på båda sidor av axeln och sätt fast säkerhetskåpan.

Dra fast sexkantsbultarna M 10 vid de båda järnen.

Funktionstest

Utför ett funktionstest före användning.

Moment	Resultat
Tryck ner båda handtagen.	Klyvkilen rör sig nedåt tills den är ca 5cm ovanför bordet.
Släpp upp något av handtagen.	Klyvkilen blir kvar i sitt läge.
Släpp upp båda handtagen.	Klyvkilen återgår till sitt högsta läge.

⚠ Bruksanvisningar

Förflyttningsgräns för korta vedträn, figur 4

Klyvknivens nedre läge är 3-5 cm ovanför bordet.

- Flytta klyvkniven till önskat läge.
- Släpp upp ena kontrollspaken.
- Stäng av motorn.
- Släpp upp den andra kontrollspaken, lossa ställskruv A,
- Flytta slaglängsinställningen 14 upp till önskad höjd och dra åt ställskruven igen.
- Starta motorn, och kontrollera övre läget, justera vid behov.

Klyvning

- Placera vedträet på bordet, håll det på plats med båda handtagen, tryck ner handtagen. När klyvkniven når vedträet trycker du handtagen mot utsidan samtidigt som du trycker ner dem. På så vis utsätts inte hållarna för tryck.
- Klyv bara vedträn med plana kapändar
- Klyv vedträna stående i upprätt läge.
- Aldrig i horisontellt läge eller tvärsöver.
- Använd lämpliga skyddshandskar när du klyver ved.

Effektivt arbete

- övre läget är ca 5 cm ovanför vedträet

- nedre läget är ca 5 cm ovanför bordet

OBS!

Används fyrklyvskniven minskar avståndet med 4 cm.

Vridbart bord för korta vedträn (0x 1-1000/850) figur 5

För att klyva korta vedträn flyttas bordet till arbetsläge och låses med spärrspak 10.

Lyft inte i bordet om du vill flytta maskinen!

⚠ Igångkörning

Vid arbeten vid under 5° C bör maskinen gå på tomgång i ca 15 minuter, så att hydrauloljan värms upp.

Se till att maskinen är komplett och korrekt monterad. Kontrollera alltid följande före användning:

- elkablarna
- om maskinen har eventuella skador,
- om alla skruvar är ordentligt åtdragna,
- om det hydrauliska systemet läcker, och
- oljenivån.

Starta/stänga av

Tryck på den gröna knappen för att starta.

Tryck på den röda knappen för att stänga av.

Observera: Kontrollera funktionen på start/avstängningsanordningen före användning genom att starta och stänga av en gång.

Starta om efter strömavbrott (nollspänningsbrytare)

Vid strömavbrott, oavsiktligt utdragen elkontakt eller en trasig säkring så stänger maskinen automatiskt av sig. För att starta om maskinen trycker du på den gröna knappen på motorskyddet igen.

⚠ Elanslutning

Inspektera elkablarna regelbundet för att upptäcka skador i tid. När du gör inspektionen får inte elkabeln vara ansluten till elnätet.

Elkablarna måste efterfölja tillämpliga föreskrifter enligt VDE (German Association for Electrical, Electronic and Information Technologies) och DIN (German Institute for Standardization). Använd endast elkablar med H 07 RN-beteckning.

En typetikett på strömkabeln finns föreskriven.

Skadade/felaktiga elkablar

Elkablar får ofta skador i isoleringen.

Orsakerna till detta är:

- Klämning, då elkablar dras förbi fönster- eller dörrspringor.
- Böjning på grund av oriktigt fastsättande eller dragning av strömkablarna.
- Skärskador på grund av att strömkablarna körts över.
- Skador på isoleringen orsakade av att den slitits ur strömuttaget.
- Sprickor i isoleringen som uppstått av åldrande.

Sådana skadade elkablar får inte användas och är på grund av den skadade isoleringen livsfarliga!

Trefasmotor 400 V/50 Hz

Elförsörjning 400 V/50 Hz.

Elkabeln och förlängningskabeln måste ha minst 5 ledare. = 3 P + N + PR. - (3/N/PE).

Förlängningskablarna måste ha ett tvärsnitt på minst 1,5 mm².

Elförsörjningen måste skyddas med en 16 A (eller mindre) säkring.

Efter att ha anslutit elförsörjningen eller efter en transport ska rotationsriktningen kontrolleras. Vänd polariteten om det behövs.

Vrid på polaritetsvärdaren inuti strömuttaget.

Använd en bärbar skyddsströmställare (PRCD), om en felströmsskydds- koppling (RCD) med max. 0,03 A skall användas i elnätet.

⚠ Underhåll

Stäng alltid av motorn vid byte av verktyg, justering och rengöring.

Dra ur elkontakten.

Mindre reparationer kan utföras av erfarna arbetare på egen hand.

Reparationer och underhåll på den elektriska installationen måste utföras av auktoriserad elektriker!

Alla skydds- och säkerhetsanordningar måste återinstalleras omedelbart efter reparations- eller underhållsarbetet.

Våra rekommendationer:

- Rengör maskinen noga efter varje användning!
- Klyvkniv
Klyvkniven utsätts för nötning och bör slipas eller bytas ut mot en ny när det behövs.
- Tvåhands säkerhetsanordning
Håll-/styrkombinationen måste kontrolleras så den hela tiden fungerar smidigt. Smörj emellanåt med några droppar olja.
- Rörliga delar
Håll klyvknivens styrdon rena. (från jord, spån, bark m.m.)
Smörj styrdonen med oljespray eller fett.
- Kontrollera hydrauloljans nivå.
Kontrollera de hydrauliska anslutningarna efter läckage och förslitning. Dra åt skruvanslutningarna om det behövs.

Kontrollera oljenivån.

Kontrollera oljenivån före varje användning. Är oljenivån låg kan det skada oljepumpen. Oljenivån ligger omkring 1-2 cm lägre än oljetankens yta.

För att utföra kontrollen måste klyvbalken dras tillbaka och maskinen måste stå plant.

När byter jag olja?

Det första oljebytet sker efter 50 driftstimmar, sedan var 500:e driftstimme.

Avyttra spillolja korrekt på t.ex. kommunal uppsamlingsplats för spillolja. Det är förbjudet att hålla ut spillolja i naturen eller blanda den med annat avfall.

Vi rekommenderar följande hydrauloljor:

Aral Vitam gf 22

BP Energol HLP-HM 22

Mobil DTE 11

Shell Tellus 22

eller likvärdiga sorter.

Använd inte andra sorters olja! Används andra oljor påverkas funktionen hos den hydrauliska cylindern.

Klyvbalk

Smörj balken på vedklyven före användning. Upprepa detta var 5:e driftstimme. Tillsätt lite fett eller sprayolja. Balken får inte köras torr.

Hydrauliken

Hydraulsystemet är ett slutet system med oljetank, oljepump och styrventil.

Systemet är monterat i sin helhet i fabriken och får inte ändras eller manipuleras.

Kontrollera regelbundet oljenivån.

Är oljenivån låg kan det skada oljepumpen.

Inspektera regelbundet de hydraulanslutningarna efter läckage – dra åt om det behövs.

Innan du startar underhålls- eller inspektionsarbetet ska arbetsområdet rengöras och de verktyg som behövs bör ligga klara och vara i gott skick.

De intervall som anges här gäller vid normal användning, om maskinen används väldigt mycket kortas intervallerna ner därefter.

Rengör maskinens ytor, skydden och kontrollspakarna med en mjuk trasa, torr eller fuktig med lite neutralt rengöringsmedel. Använd inte lösningsmedel som alkohol eller bensin eftersom det kan skada ytorna.

Håll olja och fett utom räckhåll från ej behöriga personer. Läs anvisningarna på produktförpackningarna noga och följ dem exakt. Undvik direkt kontakt med huden och tvätta dig noga efter användning.

⚠ Olycksförebyggande anvisningar

Maskinen får endast användas av kvalificerade personer som är väl förtrogna med innehållet i denna bruksanvisning.

Innan maskinen används måste du kontrollera att säkerhetsanordningarna är intakta och se till att de fungerar som de ska.

Före användning bör du också bekanta dig med maskinens styranordningar genom att följa anvisningarna för användning.

Överskrid inte den angivna kapaciteten för maskinen. Maskinen får under inga omständigheter användas för något annat syfte än sin avsedda användning.

Alla användare måste bära skyddskläder så som det anges

i föreskrifterna i landet där maskinen används. Vida, lösa kläder, bälten, ringar och halsband bör inte bäras. Långt hår bör sättas upp.

Försök hålla arbetsområdet rent hela tiden. Verktyg, tillbehör och mejslar bör hållas inom räckhåll.

Under rengörings- eller underhållsarbete får inte maskinen vara ansluten till elnätet.

Det är strängt förbjudet att använda maskinen utan säkerhetsanordningar eller med ej fungerande/borttagna säkerhetsanordningar.

Det är strängt förbjudet att ta bort eller ändra på säkerhetsanordningarna.

Du bör inte utföra något underhåll eller göra justeringar innan du noga har läst igenom denna bruksanvisning.

Det angivna underhållsschemat måste tas hänsyn till av både säkerhetsskäl och för att maskinen ska fungera bra. Varningsetiketterna måste alltid vara rena och läsbara och måste följas för att undvika olyckor. Om någon etikett är skadad eller borta eller hör till delar som bytts ut så ska den bytas ut mot originaletiketter som beställs från tillverkaren och sätts fast på de föreskrivna platserna.

Börjar det brinna måste torrpulversläckare användas. En brinnande maskin får inte släckas med vatten på grund av risken för kortslutning.

Om elden inte kan släckas omedelbart ska du se upp för läckande vätskor.

Om elden är mera omfattande kan oljetanken eller högttrycksledningarna explodera: se därför till att du inte kommer i kontakt med läckande vätskor.

Demontering och avyttring

Maskinen innehåller inte något hälso- eller miljöfarligt material, eftersom den tillverkas av material som antingen är helt återvinningsbara eller kan avyttras på vanligt sätt.

För att avyttra oljan bör du använda specialföretag eller kvalificerad personal som känner till de möjliga riskerna, har läst dessa bruksanvisningar och följer dem exakt.

Om maskinen inte ska användas mer ska följande steg följas medan alla tillämpliga olycksförebyggande åtgärder vidtas:

- Koppla bort energiförsörjningen (elektrisk eller PTO),
- Ta bort alla elkablar och lämna över dem till en lokal återvinningsstation, följ lokala bestämmelser.
- Töm oljetanken och leverera oljan i en sluten behållare till en återvinningsstation, följ lokala bestämmelser.
- Leverera alla maskindelar till en skrothandlare, följ lokala bestämmelser.

Se till att alla maskindelar tas om hand enligt tillämpliga nationella bestämmelser.

Felsökning

För fel som inte tas upp här, kontakta vänligen företaget scheppachs kundtjänst.

Fel	Möjliga orsaker	Lösning	Riskenivå
Hydraulpumpen fungerar inte.	Ingen elförsörjning	Kontrollera om det finns spänning i sladdarna.	Elfara! Detta arbete måste utföras av en serviceelektriker.
	Motorns överhettningsskydd har löst ut.	Överhettningsskyddet slår på igen när motorn svalnat. Motorn kan startas om.	–
Balken rör sig inte neråt.	Låg oljenivå	Kontrollera oljenivån och fyll på.	Risk för förorening! Detta arbete måste utföras av maskinoperatören.
	Tvåhandskontrollen fungerar inte	Kontrollera att spakarna sitter fast ordentligt.	Risk för skärskada!
	Smuts i balkstyrningarna	Rengör balken.	
Motorn går, men balken rör sig inte nedåt.	Fel rotationsriktning i trefasmotorn	Kontrollera motorns rotationsriktning och vänd den.	Fel rotationsriktning kan skada pumpen.

Underhåll och reparationer

Allt underhållsarbete måste utföras av kvalificerad personal som strikt följer den aktuella bruksanvisningen. Före varje underhållsåtgärd måste alla möjliga försiktighetsåtgärder vidtas, stänga av motorn och koppla bort nätspänningen (dra ur elkontakten om det behövs). Sätt upp en skylt på maskinen som förklarar den avstängda situationen: "Maskinen är ur funktion på grund av underhåll: Obehöriga personer får ej vistas nära maskinen eller använda den."

Valmistaja

scheppach
 Fabrikation von Holzbearbeitungsmaschinen GmbH
 Günzburger Straße 69
 D-89335 Ichenhausen
 Hyvä asiakas

Toivotamme sinulle hauskoja hetkiä ja menestystä uuden koneesi parissa.

HUOM: Uusien tuotevastuusäädösten mukaan, tämän koneen valmistaja ei ole vastuussa koneelle aiheutuneista tai koneen aiheuttamista vahingoista, mikäli se johtuu seuraavista syistä:

- huolimaton käsittely,
- käyttöohjeiden huomiotta jättäminen,
- kolmansien osapuolten suorittamat korjaukset, valtuuttamattomien teknikoiden käyttäminen
- muiden kuin alkuperäisten varaosien asentaminen tai vaihtaminen,
- käyttötarkoituksen vastainen käyttö,
- sähköjärjestelmän käyttöhäiriöt tapauksissa, joissa sähköturvallisuusmääräyksiä sekä VDE:n (German Association for Electrical, Electronic and Information Technologies) määräyksiä 0100, DIN 57113 / VDE0113, ei ole noudatettu.

Suosituksemme:

Lue koko käyttöohje ennen koneen asennusta ja käyttöä. Nämä käyttöohjeet auttavat sinua tutustumaan koneeseen sekä sen käyttötarkoituksiin.

Käyttöohjeet sisältävät tärkeitä ohjeita siitä, kuinka käytät konetta turvallisesti, oikealla tavalla ja tehokkaasti, sekä siitä, kuinka vältät vaaratilanteita, säästät korjauskuluissa, pidät seisonta-ajat lyhyinä ja kuinka parannat koneen luotettavuutta ja käyttöikä.

Käyttöohjeen sisältämien turvallisuusohjeiden lisäksi sinun tulee huomioida kaikki koneen käyttöön soveltuvat, maata si koskevat kansalliset määräykset.

Säilytä käyttöohjeita koneen läheisyydessä sekä suoja ne muovikuoren avulla lialta ja kosteudelta. Kaikkien käyttäjien tulee lukea käyttöohjeet ennen koneen käyttämistä ja seurata niitä tarkasti. Ainoastaan koneen käyttöön perehtyneet henkilöt jotka ovat tietoisia koneen kanssa työskentelyyn liittyvistä vaaroista, saavat käyttää konetta. Käyttöön oikeuttava alaikäraja on huomioitava.









Yleisiä huomioita

- Avattuasi pakkauksen, tarkista kaikki koneen osat mahdollisten kuljetuksen aikana tapahtuneiden vaurioiden varalta. Mikäli koneessa on huomauttamista, sinun tulee tiedottaa asiasta toimittajalle välittömästi. Myöhempiä valituksia ei oteta vastaan.
- Tarkista, että lähetyksestä ei puutu mitään.
- Tutustu koneeseen käyttöohjeiden avulla ennen sen käytön aloittamista.
- Käytä ainoastaan alkuperäisiä osia lisä- tai varaosina. Voit ostaa varaosia asiantuntevalta tavarantoimittajaltasi.
- Tilauksen tehdessäsi sinun tulee ilmoittaa osan tilausnumero, koneen tyyppi sekä sen valmistusvuosi.

	0x1-850	0x1-1000
Tilauksen soveltamisala		
	hydraulinen puunhalkaisukone	
	pienet osat / lisätarvikelaukku	
	Käyttöohjeet	
Tekniset tiedot		
mitat S/L/K mm	760/650/1070 – 1650	
pöydän korkeus mm	380/866	860
työskentely korkeus mm	920	960
puunrunгон pituus min/max cm	55/105	56/105
teho max. t*	8,5	10,0
syntierin liike cm	53	
nopeus eteenpäin cm/s	5,5	4,0
nopeus taaksepäin cm/s	25	18
öljymäärä l	6	
paino kg	141	207
Tyhjäkäynnin melutaso dB (A)	88	
Voimansiirto		
Moottori V/Hz	400/50	
syöttöteho P1 kW	3,70	4,1
antoteho P2 kW	3,10	3,3
käyttötapa	S6/40 %	
moottorin nopeus 1/min	1400	1420
moottorin suojaus	kyllä	
vaihemuunnin	kyllä	
Tekniset tiedot saattavat muuttua!		
* Enimmäishalkaisuvoima riippuu halkaistavan tuotteen vastuksesta ja voi vaihdella johtuen hydraulilaitteiston vaihtelevista vaikutussuureista.		

Varoitusmerkit / Varoitukset

	Lue käsikirja ennen käyttöönottoa
	Käytä turvakengiä
	Käytä työkäsiineitä
	Käytä kuulosuojainta ja suojalaseja
	Käytä suojakypärää
	Asiattomilta pääsy kielletty
	Työalueella tupakointi kielletty
	Älä laske hydraulikkaöljyä lattialle
	Pidä työalueesi järjestyksessä! Epäjärjestyksestä voi seurata onnettomuuksia!
	Nosturia käytettäessä, nostohihna asetetaan rungon ympärille. Älä koskaan nosta polttopuupilkkoja kädensijasta.
	Hävitä käytetty öljy sääntöjen mukaisesti (paikallinen jäteöljyn keräilypaikka). Jäteöljyn kaataminen maahan tai sekoittaminen muihin jätteisiin on kielletty.

	Suoja- ja turvalaitteiden poistaminen tai muuttaminen on kielletty .
	Vain käyttäjä saa olla koneen käyttöalueella. Pidä asiattomat henkilöt sekä kotieläimet poissa vaara-alueelta (5 m vähimmäisetäisyys).
	Älä poista jumiutuneita runkoja käsin.
	Huomio! Pysäytä moottori ja vedä verkkopistoke pois pistorasiasta ennen korjaus-, huolto- ja puhdistustöitä.
	Leikkautumis- ja puristumisvaara; älä koskaan kosketa vaarallisia alueita halkaisuterän liikkuesssa.
	Korkeajännite, Hengenvaara!
	Vain yksi henkilö saa käyttää konetta!
	Löysää ilmanpoistoruuvia n 2 kierrosta ennen töiden aloittamista. Sulje ennen kuljetusta.
	Varo! Liikkuvia työkaluja!
	Älä kuljeta laitetta makaavassa asennossa!

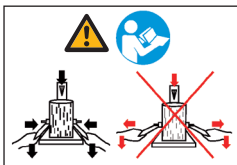

Tutustu kaksinkäsinhallintalaitteeseen ennen koneen käytön aloittamista! Lue käyttöohjeet huolellisesti.

Merkittömät lisävaroitukset:

- Älä poista koneen koteloa.

Turvallisuuttasi koskevat kohdat merkitään tässä ohjekirjassa seuraavalla symbolilla: 

Yleiset turvallisuusohjeet

VAROITUS: Jos käytät sähkötyökaluja, huomioi alla olevat yleiset turvatoimenpiteet vähentääksesi tulipalon, sähköiskun ja henkilövahinkojen vaaraa.

Lue kaikki ohjeet ennen näiden työkalujen kanssa työskentelemistä.

- Huomioi kaikki koneen turvallisuusohjeet ja varoitukset.
- Säilytä kaikki turvallisuusohjeet ja koneessa olevat varoitusmerkit ehjinä ja lukukelpoisina.
- Älä koskaan poista koneen turvavarusteita tai tee niitä toimintakyvyttömiksi.
- Tarkista virtajohtodot. Älä käytä viallisia virtajohtoja.
- Tarkista että kaksinkäsinhallintalaitte toimii moitteettomasti ennen käytön aloittamista.
- Koneen käyttäjän tulee olla vähintään 18 vuotta vanha. Harjoittelijoiden tulee olla vähintään 16-vuotiaita ja käyttää konetta ainoastaan valvonnan alaisina.
- Käytä aina työkaluineita työskentelyn aikana.

- Huomioi erityisesti työskennellessä: että halkaisuterä on vaarallinen sormille ja käsille.
- Käytä asianmukaisia tukilaitteita halkaistessasi raskaita tai vaikeasti käsiteltäviä materiaaleja.
- Sammuta moottori ennen koneen uudelleenvarustelua, säätöä, puhdistusta sekä huoltoa ja vianmääritystä. Irrota kone virtalähteestä!
- Ainoastaan valtuutettu henkilökunta saa suorittaa sähkölaitteiston asennuksia, korjauksia ja huoltotoimenpiteitä.
- Kaikki suojukset ja turvamekanismit on asennettava välittömästi takaisin paikoilleen korjaus- tai huoltotoimenpiteiden jälkeen.
- Sammuta moottori työskentelyalueelta poistuessasi. Irrota kone virtalähteestä!

Turvallisuutta koskevia, puunhalkaisukoneelle tarkoitettuja lisäohjeita

- Puunhalkaisukonetta saa käyttää ainoastaan yksi henkilö kerrallaan.
- Käytä henkilökohtainen suojavarusteita (suojalaseja / -silmikkoa, käsineitä, turvajalkineita) suojataksesi itseäsi mahdollisilta henkilövahingoilta.
- Älä koskaan halkaise puuta jossa on nauvoja, johtoja tai muita esineitä.
- Työskentelyalueelle jätetyt, jo halkaistut puut ja lastut, muodostavat turvallisuusuhan. Ne saattavat aiheuttaa kompastumisen, liukastumisen tai kaatumisen. Pidä työskentelyalue aina siistinä.
- Älä koskaan laita käsiäsi koneen liikkuville osille sen ollessa käynnissä.
- Halkaise ainoastaan puita, joiden enimmäispituus on 1040 mm.
- Tarkasta hydrauliputkistot ja letkut ennen työn aloittamista.
- Tarkasta suojavarusteet ja laitteet toiminnot.
- Älä laita käsiäsi halkaisulaitteeseen.
- Mikäli puu jumittuu, katkaise laitteesta virta ja poista puu varovasti vasaralla.

Käyttötarkoitus

Tämä kone on voimassaolevan EU-konodirektiivin mukainen.

- Hydraulinen puunhalkaisukone on suunniteltu paikoillaan tapahtuvaan työskentelyyn, rungot voidaan halkaista ainoastaan kohtisuorassa, seisovassa asennossa ja puunsyiden mukaisesti. Halkaistavissa olevien puiden mitat:

Ox 1-1000 lyhyet puut	57 cm	Ox 1-850 lyhyet puut	55 cm
Ox 1-1000 tiettyyn pituuteen leikatut puut	106 cm	Ox 1-850 tiettyyn pituuteen leikatut puut	105 cm

- Älä koskaan halkaise vaakatasossa olevaa puuta. Älä myöskään koskaan halkaise puuta sen syiden vastaisesti.
- Valmistajan antamat turvallisuus-, työskentely- ja huolto-ohjeet sekä teknisissä tiedoissa mainitut mitat tulee huomioida.
- Onnettomuuksien ehkäisyä koskevat soveltuvat määräykset sekä muut yleisesti hyväksytyt turvallisuusmääräykset tulee huomioida.
- Ainoastaan koneeseen ja sen käyttöön liittyviin riskeihin tutustuneet henkilöt saavat käyttää, huoltaa tai korjata konetta. Omavaltaisten muutosten tekeminen koneeseen poistaa valmistajan vastuun muutoksista seurauksista.

neiden vahinkojen osalta.

- Koneetta saa käyttää ainoastaan valmistajalta hankittujen alkuperäisten lisäosien ja työkalujen kanssa.
- Kaikki koneen muunlainen käyttö katsotaan käyttötarkoituksen vastaiseksi. Valmistaja ei ota vastuuta käyttötarkoituksen vastaisen käytön aiheuttamista vahingoista ja tällainen käyttö tapahtuu täysin käyttäjän omalla vastuulla.

▲ Muut riskit

Kone on suunniteltu viimeisimpien ja hyväksytyjen turvallisuusstandardien mukaisesti. Tästä huolimatta työskentelyn aikana saattaa syntyä muita vaaratilanteita.

- Puun vääranlaisesta ohjauksesta ja paikoilleen asettamisesta johtuva halkaisuterän aiheuttama sormi- tai käsivamman vaara.
- Riittämättömästä kiinnityksestä tai ohjauksesta johtuva työstettävän kappaleen koneesta kimpoamisen aiheuttamat vammat.
- Sopimattomien sähköjohtojen käytöstä aiheutuva sähköiskuvaara.
- Tämän lisäksi olemassa saattaa olla muita, ennalta arvaamattomia riskejä ennaltaehkäisevistä toimenpiteistä huolimatta.
- Jäljellä olevia riskejä voidaan vähentää huomioimalla koneen turvallisuusohjeet, käyttötarkoitus sekä kaikki koneen käyttöohjeet.

Osat, kuva 1

- 1 Halkaisupuomi
- 2 Halkaisuterä
- 3 Kuljetuskahva
- 4 Puunkiinnitin
- 5 Ohjausvipu
- 6 Suojus oikea/vasen
- 7 Pöytä, 3 asentoa
- 8 Pöytä, käännettävä
- 9 Lukitustappi
- 10 Pohjakehys
- 11 Renkaat
- 12 Tukipyorien
- 13 Kytkin ja pistoke
- 14 Liikkeensäätötanko
- 15 Moottori
- 16 Öljyntäyttöliitin
- 17 Kääntövarsi
- 18 Turvasalpa

Kuljetus

Kuljetus haarukkatrukilla:

Kone kiinnitetään teräshihnoilla kuormalavaan kuljetuksen ajaksi. Kone on suojattu muovipeitteellä.

Vähintään kaksi henkilöä tarvitaan koneen nostamiseksi kuormalavalta.

Keinuta konetta varovaisesti puolelta toiselle pyörien päällä ja anna sen liukua pois kuormalavalta.

Huomio: Puunhalkaisukoneella on korkea massakeskiöarvo - kaatumisvaara!

Koneen siirtäminen manuaalisesti, kuva 2

Siirtääksesi puunhalkaisukonetta, siirrä halkaisuterä 2 sen alimpaan asentoon. Kallista halkaisukonetta halkaisupuomissa olevan kahvan 3 avulla, kunnes kone seisoo pyörien päällä ja sitä voidaan liikuttaa.

Koneen siirtäminen nosturilla:

Älä koskaan nosta konetta halkaisuterästä! Työalueen on oltava hyvin valaistu.

Varastointiolosuhteet:

Säilytä seuraavat varastointiolosuhteet:

- kuiva, suojainen varastotila
- enimmäiskosteus 80%
- lämpötila -20 °C ... +60 °C

Laitetta tulisi käyttää seuraavissa olosuhteissa:

	vähimmäis-	enimmäis-	suositus
lämpötila	5 C°	40 C°	16 C°
kosteus		95 %	70 %

Asennus

Valmistele asennuspaikka, johon kone sijoitetaan. Varmista, että käytettävissä on tarpeeksi tyhjää tilaa turvallisen ja ongelmattoman työskentelyn mahdollistamiseksi.

Kone on suunniteltu käytettäväksi tasaisilla pinnoilla ja sen tulee seistä tukevasti tasaisella ja lujalla alustalla.

Kokoonpano

Pakkaamisen helpottamiseksi Scheppach-puunhalkaisukonetta ei toimiteta täysin kokoonpantuna.

Käyttövarsien asennus, Kuva 3

Kumpikin käyttövarsi, A oikealla ja B vasemmalla, työnnetään vipusidesauvan C läpi, ja kumpikin asennetaan välilevyn D110, kuusiomutterin (D) M10 x 30 ja kahden aluslevyn D20 sekä varmistusmutterin M10 avulla. Varmistuserit kiristetään vain sen verran, että käyttövarsia voi vielä liikuttaa.

Turvasalvan asennus, kuvat 3.1, 3.2, 3.3

Ruuvaa turvasalvat (E) kiinnikkeiden (F) oikealle ja vasemmalle puolelle käyttäen kahta M8 ruuvia, kahta aluslevyä ja kahta M8 ruuvimutteria.

Liitä kääntövarsi (G) kahteen toimintovarten käyttäen aluslevyä D 30 mm, M8 lukkomutteria (1) ja lukitussokkaruuvia (Allen screw) M8x20, aluslevyä D 12 mm ja lukkomutteria (2). Kiristä molemmat ruuvimutterit siten että kääntövartta voi liikuttaa.

Normaaliasento kuva 3.2

Varmistusasento kuva 3.3 (pitkälle, osittain halkaistulle puulle, ja kun pöytä on taitettu sisään)

Tukipyörien asennus 0x 1-850 kuva 3.4

Ruuvaa käsin molemmat tukipyörien kiinnikkeet (A) kotelon molemmin puolin, käyttäen kahta M10 ruuvia ja kahta 10 mm aluslevyä.

Työnnä akseli (B) kahden kiinnikkeen läpi (A).

Kiinnitä aluslevy, tukipyörä (C), aluslevy akseliin kummallekin puolelle ja varmista kiinnitys haarasokalla. Paina rengassuojukset paikalleen.

Kiristä kummankin kiinnikkeen M10 ruuvit.

Tukipyörien asennus 0x 1-1000 kuva 3.5

Ruuvaa käsin molemmat tukipyörien kiinnikkeet (D) kotelon molemmin puolin, käyttäen kahta M10 ruuvia ja kahta 10 mm aluslevyä.

Työnnä akseli (E) kahden kiinnikkeen läpi (D).

Kiinnitä aluslevy, tukipyörä (F), aluslevy akseliin kummallekin puolelle ja työnnä suojakansi paikalleen.

Kiristä kummankin kiinnikkeen M10 ruuvit.

Toiminnon testaus

Ennen käytön aloittamista sinun tulee testata koneen toiminta.

Toiminzo	Tulos
Kummankin vivun painaminen alas.	Halkaisuterä siirtyy alaspäin - n. 5 cm päähän pöydästä.
Jommankumman vivun vapauttaminen.	Halkaisuterä pysyy samassa asennossa.
Kummankin vivun vapauttaminen.	Halkaisuterä siirtyy takaisin yläasentoon.

▲ Käyttöohjeet

Lyhyiden puiden liikerajat, kuva 4

Halkaisuterän alempi halkaisuasento on 3 - 5 cm pöydän yläpuolella.

- Siirrä halkaisuterä haluamaasi asentoon.
- Vapauta yksi säätövipu,
- Sammuta moottori,
- Vapauta toinen säätövipu, löysää ruuvi A.
- Siirrä liikkeesäätötanko 14 haluttuun korkeuteen ja kiristä ruuvi uudelleen.
- Käynnistä moottori ja
- Tarkista yläasento, säädä jos tarpeen.

Halkaisu

- Aseta puu pöydälle, pidä se paikoillaan kummankin vivun avulla, paina vivut alas. Kun halkaisuterä leikkaa puuhun, työnnä vivut ulos painaen niitä samanaikaisesti alaspäin. Tällä tavoin tukilevyihin ei kohdistu painetta.
- Halkaise ainoastaan neliön muotoisiksi leikattuja pölkkyjä.
- Halkaise pölkkyt pystysuorassa asennossa.
- Älä koskaan halkaise niitä vaakasuorassa asennossa tai poikittain.
- Käytä asianmukaisia käsineitä puita halkaistessasi.

Tehokas työskentely

- yläasento on n. 5 cm pölkyn yläpuolella
- ala-asento on n. 5 cm pöydän yläpuolella

HUOM!

Halkaisukappaleen käyttö vähentää etäisyyttä 4 cm.

Kääntöpöytä lyhyille pölkkyille (0x1-1000/850), kuva 5

Lyhyitä pölkkyjä halkaistaessa pöytä asetetaan työskentelyasentoonsa ja kiinnitetään lukitusvivun 10 avulla. Jos haluat siirtää konetta, älä nosta sitä pöydästä!

▲ Käynnistys

Varmista että kone on täysin ja asianmukaisesti koottu. Ennen jokaista käyttökertaa tarkista:

- sähköjohdot vaurioiden varalta (murtumat, halkeamat, jne),
- kone mahdollisten vaurioiden varalta
- mutterien kireys,
- hydraulinen järjestelmä vuotojen varalta sekä
- öljyn määrä.

Virran kytkeminen päälle / sammuttaminen

Paina vihreää painiketta kytkeäksesi virran koneeseen. Paina punaista painiketta sammuttaaksesi virran koneesta.

Huomaa: Tarkasta käynnistysyksikön toiminta ennen jokais-

ta käyttöä käynnistämällä ja sammuttamalla kone kerran. Uudelleenkäynnistysvaroke sähköhäiriöiden varalta (nollajännitekytkin)

Sähkökatkoksesta, pistokkeen tahattomasta irtoamisesta tai viallisesta sulakkeesta johtuvan sähköhäiriön sattuessa kone sammuu automaattisesti. Paina ohjauslaatikossa olevaa vihreää painiketta käynnistääksesi koneen uudelleen.

▲ Sähkökytkennät

Tarkista sähköjohdot säännöllisesti mahdollisten vaurioiden varalta. Varmista, ettei sähköjohto ole kiinni verkkojännitteessä tarkastuksen aikana.

Sähköjohtojen tulee olla soveltuvien VDE:n (German Association for Electrical, Electronic, and Information Technologies) ja DIN:in (German Institute for Standardization) määräysten mukaisia. Käytä ainoastaan sähköjohtoja, joilla on H 07 RN-nimike.

Sähköjohdon tyyppi on säädetty.

Vialliset sähköjohdot

Sähköjohtoihin tulee usein eristysvaurioita.

Tämä johtuu seuraavista:

- Puristuksesta, joka aiheutuu sähköjohtojen vetämisestä ikkuna- tai ovirakojen läpi.
- Taitumisesta, joka johtuu sähköjohtojen virheellisestä asennuksesta tai reitityksestä.
- Katkeamisesta, joka aiheutuu sähköjohtojen päällä ajamisesta.
- Eristevaurioista, jotka johtuvat sähköjohdon nykimisestä irti virtalähteestä.
- Eristemurtumista, jotka johtuvat sähköjohdon vanhenemisestä.

Tällaisten viallisten sähköjohtojen käyttö on kiellettyä sekä myös hengenvaarallista eristevaurioiden vuoksi!

Kolmivaihemoottori 400 V/ 50 Hz

Virtalähde 400 voltia / 50 Hz.

Sähköjohdossa ja jatkojohdossa tulee olla viisi johdinta = 3 P + N + PR. - (3/N/PE).

Jatkojohtojen poikkipinnan tulee olla vähintään 1.5 mm². Virtalähde tulee olla suojattu 16 A:n (tai pienemmällä) katkaisijalla.

Tarkista kierron suunta sähköjohdon kytkemisen tai uudelleen sijoituksen jälkeen. Käännä napaisuus, mikäli tarpeen.

Käännä pistokkeen sisällä oleva vaihtosuuntaaja.

Käytä vikavirtasuojakytkintä (PRCD) mikäli virtalähteessä ei ole vikavirtasuojaa (RCD), jonka nimellinen vikavirta on enintään 0.03 A.

▲ Huolto

Sammuta moottori aina ennen koneen uudelleenvarustelua, säätöä ja puhdistusta.

Irrota laite virtalähteestä.

Ammattitaitoiset koneenkäyttäjät voivat tehdä itse pieniä muotoisia korjauksia.

Sähkölaitteiston korjaukset ja huoltotyöt on suoritettava pätevien sähkömiesten toimesta.

Kaikki suojukset ja turvamekanismit on asennettava välittömästi takaisin paikoilleen korjaus- tai huoltotoimenpiteiden jälkeen.

Suosituksemme:

- Puhdista kone huolellisesti joka käyttökerran jälkeen!
- Halkaisuterä

Halkaisuterä kuuluu käytössä ja tulee teroittaa tai vaihtaa uuteen tarvittaessa.

- Kaksinkäsinturvamekanismi
Kannattelu-/ohjausyhdistelmä tulee pitää kitkattomasti toiminnassa. Voitele ajoittain muutamalla öljytipalla.
- Liikkuvat osat
Pidä halkomisterän ohjaimet puhtaina (liasta, lastuista, kaarnasta, jne).
Voitele ohjaimet suihkutettavalla öljyllä tai rasvalla.
- Hydraulisen öljyn määrän tarkistaminen.
Tarkista hydrauliset liitokset vuotojen ja kulumisen varalta. Kiristä ruuveja, mikäli tarpeen.

Hydraulisen öljyn määrän tarkistaminen

Tarkista öljyn määrä ennen jokaista käyttöä. Liian vähäinen öljymäärä saattaa vahingoittaa öljypumppua. Öljypinnan tulee olla n. 1 - 2 cm öljytankin pinnan alapuolella. Jotta tarkastus voidaan suorittaa, halkaisupuomin tulee olla taaksevedettyä sekä koneen seistävä suorassa.

Koska vaihdan öljyt?

Ensimmäinen öljynvaihto tehdään 50 käyttötunnin jälkeen ja sitten 500 käyttötunnin välein. Hävitä jäteöljy asianmukaisesti paikallisessa jäteöljykeräämössä. Öljyn kaataminen ympäristöön tai sen sekoittaminen muihin jätteisiin on kielletty.

Suosittelomme seuraavien hydraulioöljyjen käyttöä:

Aral Vitam gf 22
BP Energol HLP-HM 22
Mobil DTE 11
Shell Tellus 22
tai vastaavan tyyppiset.

Älä käytä muun tyyppisiä öljyjä! Muiden öljyjen käyttö vaiuttaa hydraulisylinterin toimintaan.

Halkaisupuomi

Voitele halkaisukoneen puomi kevyesti ennen käyttöä. Toista tämä prosessi viiden työtunnin välein. Levitä hie-man rasvaa tai suihkutettavaa öljyä. Puomia ei saa käyttää kuivana.

Hydrauliikka

Koneen hydraulijärjestelmä on suljettua tyyppiä ja siihen kuuluu öljysäiliö, öljypumppu ja säätöventtiili. Järjestelmä kootaan kokonaisuudessaan tehtaalla, eikä sitä saa muunnella tai manipuloida.

Tarkista öljyntaso säännöllisesti

Työskenneltäessä alle 5° C konetta on käytettävä tyhjäkäynnillä n. 15 minuutin ajan niin, että hydrauliikkaöljy lämpenee.

Liian vähäinen öljymäärä vahingoittaa öljypumppua. Tarkista hydrauliset liitännät säännöllisesti vuotojen varalta, kiristä tarvittaessa.

Ennen kuin aloitat huolto- tai tarkastustoimenpiteet, puhdista työskentely alue ja varaa asianmukaiset ja hyväkuntoiset työkalut valmiiksi.

Tässä mainitut aikavälit koskevat normaaleja käyttöolosuhteita; jos konetta käytetään paljon, aikavälejä tulee vastavasti lyhentää.

Puhdista koneen paneelit, suojukset ja ohjausvivut pehmeällä, kuivalla tai neutraalilla puhdistusaineella kostutetulla rätillä. Älä käytä liuottimia kuten alkoholia tai petroolia, koska ne saattavat vahingoittaa koneen pintoja.

Pidä öljyt ja rasvat valtuuttamattoman henkilökunnan

ulottumattomissa. Lue tuotepakkausten ohjeet ja noudata niitä huolellisesti. Vältä suoraa ihokosketusta ja peseydy hyvin käytön jälkeen.

Standardit onnettomuuksien

ehkäisemiseksi

Ainoastaan pätevät työntekijät, jotka ovat huolellisesti tutustuneet tähän käyttöohjeeseen, saavat käyttää konetta. Sinun tulee tarkistaa turvamekanismien ehjyys ja toimivuus ennen koneen käyttöä.

Sinun tulee myös tutustua koneen ohjaimiin käyttöohjeita seuraamalla, ennen kuin aloitat koneella työskentelyn.

Koneen määritettyä enimmäiskapasiteettia ei saa ylittää. Konetta ei missään tilanteessa saa käyttää muuhun, kuin sen varsinaiseen käyttötarkoitukseen.

Henkilökunnan tulee käyttää paikallisen lainsäädännön mukaisia työvaatteita. Leveitä ja löysiä vaatteita, vöitä, sormuksia ja kaulakoruja ei saa käyttää. Pitkät hiukset tulee sitoa taakse.

Pyri pitämään työskentelyalue aina siistinä. Työkaluja, lisälaitteita sekä ruuviavaimia tulee säilyttää koneen läheisyydessä.

Puhdistus- tai huoltotoimenpiteiden aikana kone ei saa olla virtalähteeseen kytkettynä.

Koneen käyttäminen ilman turvamekanismeja tai koneen käyttäminen turvamekanismien ollessa poissa käytöstä, on ankarasti kielletty.

Suoja- ja turvamekanismien poistaminen tai muuttaminen on ankarasti kielletty.

Sinun ei tule ryhtyä mihinkään huolto- tai säätötoimenpiteisiin ennen kuin olet lukenut huolellisesti tämän käyttöohjeen.

Annettua huoltoaikataulua tulee seurata turvallisuuden ja koneen hyvän toimintakyvyn varmistamiseksi.

Varoitustarjottien tulee aina olla puhtaita ja luettavissa, ja ne tulee huomioida onnettomuuksien välttämiseksi. Jos tarrat ovat vahingoittuneita, puuttuvat tai kuuluvat osiin jotka on vaihdettu uusiin, ne tulee korvata valmistajalta tilatuilla alkuperäisillä tarroilla, jotka kiinnitetään määritettyihin paikkoihin.

Jauhesammuttimia tulee käyttää tulipalon sattuessa. Palavaa konetta ei saa sammuttaa vedellä oikosulkuvaaran vuoksi.

Mikäli paloa ei saada sammumaan välittömästi, ole varuillasi vuotojen nesteiden vuoksi.

Jos tuli leviää, öljysäiliö tai paineenalaiset letkut saattavat räjähtää: varmista siis, että et saa kosketusta koneesta vuotoaviin nesteisiin.

Purkamisen ja hävittäminen

Tämä laite ei sisällä terveydelle tai ympäristölle haitallisia materiaaleja, koska se on valmistettu joko täysin kierrätettävissä olevista materiaaleista tai materiaaleista, jotka ovat normaalisti hävitettävissä.

Öljyn hävitykseen sinun tulee käyttää asiaan erikoistunutta yritystä tai pätevää henkilökuntaa, joka on tietoinen mahdollisista riskeistä, on tutustunut tähän käyttöohjeeseen ja seuraa sitä huolellisesti.

Jos kone poistetaan käytöstä, seuraa alla olevia ohjeita onnettomuuksien välttämiseksi:

- Irrota virtalähde (sähkö tai voimanotto-laite),

- Poista kaikki sähköjohdot ja toimita ne asianmukaiseen keräyspisteeseen, kansalliset määräykset huomioiden.
- Tyhjennä öljysäiliö ja toimita öljy suljetussa astiassa keräyspisteeseen, kansalliset määräykset huomioiden.
- Toimita muut koneen osat romunkeräyspisteeseen, kansalliset määräyksen huomioiden.

Varmista, että kaikki koneen osat vastaavat soveltuvia kansallisia määräyksiä.

Vianmääritys

Mikäli etsimäsi vikaa ei ole luettelossa, ota yhteys Scheppachin asiakaspalveluun.

Vika	Mahdolliset syyt	Korjaus	Vaarat
Hydraulipumppu ei toimi.	Ei virtaa	Tarkista että johdoissa on jännite.	Sähköiskuvaara! Tämän toimenpiteen saa suorittaa ainoastaan huoltosähkömies.
	Moottorin lämpökatkaisin on lauennut.	Lämpökatkaisin kytkeytyy takaisin päälle kun moottori on jäähtynyt. Moottori voidaan käynnistää uudelleen.	–
Puomi ei liiku alaspäin.	Vähäinen öljyn määrä	Tarkista öljyn määrä ja lisää sitä.	Saastevaara! Tämän toimenpiteen saa suorittaa koneen käyttäjä.
	Kaksikäsinhallintalaite on rikki	Tarkista vipujen liitännät.	Leikkautumisvaara!
	Puomin ohjaimet ovat likaiset	Puhdista puomi.	
Moottori on käynnissä mutta puomi ei liiku alaspäin.	Kolmivaihemoottorin pyörimissuunta on väärä	Tarkista suunta ja muuta tarvittaessa	Vääränsuuntainen kiertoliike saattaa vaurioittaa pumppua.

Huolto- ja korjaustoimenpiteet

Kaikki huoltotoimenpiteet on suoritettava pätevän henkilökunnan toimesta sekä huolellisesti käyttöohjetta noudattaen. Ennen jokaista huoltotoimenpidettä, sinun tulee suorittaa kaikki mahdolliset varotoimet, sammuttaa moottori ja irrottaa kone virtalähteestä (irrota pistoke tarvittaessa). Kiinnitä koneeseen kyltti jossa tiedotetaan käyttöhäiriöstä: "Kone ei ole käytettävissä huollon vuoksi: Asiattomien henkilöiden oleskelu koneen läheisyydessä tai koneen käyttäminen, on kielletty."

Producent:

scheppach

Fabrikation af Træforarbejdningsmaskiner GmbH
Günzburger Straße 69
D-89335 Ichenhausen

Kære Kunde

Vi ønsker Dem held og lykke med arbejdet med Deres nye maskine.

Oplysninger:

Producenten af disse redskaber hæfter i følge gældende produktansvarsslov ikke for skader, som opstår på dette redskab eller ved brug af dette redskab, som følger af:

- Uhensigtsmæssig behandling,
- Manglende hensyntagen til betjeningsvejledning,
- Reparation gennem ikke autoriserede og ikke faguddannede tredjemænd,
- Udskiftning og brug af ikke originale reservedele,
- Anvendelse, som ikke er i overensstemmelse med forskrifterne,
- Svigt i strømanlæg ved tilsidesættelse af de elektriske foranstaltninger og bestemmelser af danske elektroforening O100, DIN 57113 / VDE0113.

Vi anbefaler:

At De, før montering og ibrugtagning, læser hele betjeningsvejledningen grundigt.

Denne betjeningsvejledning vil gøre det lettere for Dem at lære maskinen at kende og udnytte dens bestemmelsesmæssige anvendelsesmuligheder.

Betjeningsvejledningen indeholder vigtige anvisninger til, hvordan De arbejder sikkert, arbejdsmæssigt korrekt og økonomiske, med maskinen, og hvorledes De undgår farer, sparer reparationsudgifter, formindsker svigt og forøger maskinens pålidelighed og levetid.

Yderligere må De, ubetinget til denne betjeningsvejlednings sikkerhedsbestemmelser, overholde de gældende foreskrifter for maskinens drift, som forefindes i deres hjemland.

Opbevar betjeningsvejledningen på maskinen i et plastichylster til beskyttelse mod snavs og fugt. Vejledningen skal før påbegyndelsen af arbejdet læses omhyggeligt af den person, som skal betjene maskinen. Kun personer, som er undervist i maskinens brug og dermed er underrettet om de forbundne farer ved brug af maskinen bør arbejde med den. Den påkrævede mindstealder skal overholdes.

Almindelige oplysninger

- Efter udpakning efterses alle dele for transportskader. Ved reklamation underrettes transportfirmaet straks. Senere reklamationer anerkendes ikke
- Tjek om alle dele er der.
- Gør Dem, før brug, fortrolig med maskinen ved hjælp af brugsvejledning.
- Udskift kun reservedele med originale dele. Disse fås hos Deres fagmand.
- Afgiv Artikelnummer, type og produktionsår ved bestilling.

	0x1-850	0x1-1000
Leveringsomfang		
	Brændekløver	
	Small parts in a bag	
	Brugsanvisning	
Tekniske data		
Dimensioner LxBxH mm	760/650/1070 – 1650	
Bordhøjde mm	380/866	860
Werkhøjde mm	920	960
Træstykke ø min - maks cm	55/105	56/105
Kløvekraft maks. t*	8,5	10,0
Cylindervandring cm	53	
Cylinder fremløb cm/ sek.	5,5	4,0
Cylinder tilbageløb cm/ sek.	25	18
Oliemængde l	6	
Vægt kg	141	207
Tomgangsstøj dB(A)	88	
Drev		
Motor V/Hz	400/50	
Effektoptagelse P1 W	3,70	4,1
Effektafgivelse P2 W	3,10	3,3
Driftsart	S6/40 %	
Omdrejningstal 1/min.	1400	1420
Motorværn	ja	
Phasenwender	ja	
Ret til tekniske ændringer forbeholdes!		
* Den maksimalt opnåelige spaltningskraft afhænger af modstanden i det materiale, der deles og kan på grund af variable indvirkninger påvirke det hydrauliske system.		

Advarselssymboler/Oplysninger

	Læs håndbogen før ibrugtagning
	Benyt sikkerhedssko
	Anvend arbejdshandsker
	Brug sikkerhedsmaske og -briller
	Brug sikkerhedshjelm
	Brug høreværn hhv. ørepropper
	Adgang forbudt for uvedkommende
	Rygning forbudt i arbejdsområdet.
	Vær opmærksom på spild af hydraulikolie på gulv.
	Hold Deres arbejdsområde i orden! Uorden kan medføre ulykker!
	Hvis der anvendes kran, læg spillet om huset. Løft aldrig brændekløveren ved hjælp af håndtaget.

	Deponer spildolie korrekt. (Aflévér på genbrugsplads) Det er forbudt at efterlade olie på gulv eller bortskaffe med affald.
	Det er forbudt at ændre eller fjerne beskyttelses- og sikkerhedsanordninger.
	Bevægelige dele
	Kun brugerne må stå i maskinens arbejdsområde. Uvedkommende personer, såvel som hus - og kæledyr skal være i en sikkerhedsafstand af mindst 5 meter.
	Fjern aldrig fastklemte stammer med hænderne.
	Pas på! Stands motoren og træk stikket ud før reparation, service og rengøring,
	Fare for snit og klemning. Rør aldrig ved farlige områder, når kløvekniv er i brug.
	Højspænding, Livsfare!
	Hav altid Deres fulde opmærksomhed rettet mod kløvekniv.

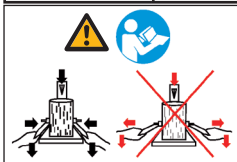

Gør Dem fortrolig med 2-håndsbetjeningen før maskinen tages i brug! **Læs brugsvejledningen omhyggeligt!**

Yderligere oplysninger uden symboler:

- Fjern ikke kabinettet

I denne brugsvejledning har vi, de steder der vedrører Deres sikkerhed, indsat dette tegn: ⚠

⚠ Almindelige sikkerhedsoplysninger

ADVARSEL: Under anvendelse af elektronisk værktøj, skal De følge nedenstående grundlæggende sikkerhedsregler, for at reducere risikoen for brand, elektrisk stød og personskader.

Læs derfor venligst alle anvisninger, før De tager dette redskab i brug.

- Overhold alle maskinens sikkerheds – og fareanvisninger.
- Sørg for, at alle informationer om sikkerhed og farerisici er i fuldstændig læsbar stand.
- Maskinens sikkerhedsforanstaltninger må ikke demonteres eller være defekte.
- Efterse strømtilslutningen. Brug aldrig ledninger, der er fejlbehæftede.
- Afprøv den korrekte funktion af 2-håndsbetjeningen før ibrugtagning.
- Brugeren af maskinen skal være mindst 18 år. Lærlinge skal være mindst 16 år og må kun betjene maskinen under opsyn
- Bær arbejdshandsker under arbejdet.
- Forsigtig: Kløveværktøjet udgør risici for skader på fingre og hænder.
- Ved kløvning af tunge eller uhåndterlige dele, brug eg-

nede hjælpemidler til støtte.

- Omstilling, indstilling og rengøringsarbejde, såvel som service og udbedring af tekniske uheld må kun gennemføres med motoren slukket. Med stikket trukket ud!
- Installation, reparation og service må kun udføres af fagfolk.
- Samtlige beskyttelses- og sikkerhedsanordninger skal straks efter at reparation og service er afsluttet påmonteres igen.
- Når arbejdspladsen forlades skal motoren slukkes. Stikket tages ud!

Yderligere sikkerhedsanvisninger for brændekløveren

- Brændekløveren må kun betjenes af én person.
- Bær personligt sikkerhedsudstyr (Beskyttelsesbriller/visir, handsker, sikkerhedssko), for mindst mulig farerisiko.
- Kløv aldrig stammer, der indeholder søm, ståltråd eller andre genstande.
- Netop kløvet træ og spåner udgør et farligt arbejdsområde. Stolper kan rutsje eller falde ned. Sørg for at arbejdsområdet er ryddet.
- Læg aldrig hænderne på maskinens bevægelige dele, så længe den er tilsluttet strøm.
- Kløv kun brænde med en maksimal længde på 1040 mm.
- Kontroller hydraulikkabler og slanger før påbegyndelse af arbejdet.
- Kontroller alle beskyttelsesanordninger og maskinens funktioner.
- Grib aldrig ind i spalteområdet.
- Ved fastklemt træ skal maskinen slukkes og træet forsigtigt fjernes ved hjælp af en hammer.

⚠ Formålmæssig anvendelse

Maskinen opfylder de gældende love om redskabssikkerhed.

- Hydraulik-brændekløveren er udelukkende til opretstående brug. Brænde må kun kløves i fiberretning.

Dimensioner i kløvet brænde:

Ox 1-1000	57 cm	Ox 1-850	55 cm
Kort brænde		Kort brænde	
Ox 1-1000	106 cm	Ox 1-850	105 cm
Meterlængde		Meterlængde	

- Kløv aldrig brændet liggende eller imod fiberretning.
- Producentens sikkerheds – arbejds- og serviceanvisninger såvel som dimensionerne i de tekniske data skal overholdes.
- De tilstedeværende anvisninger for forebyggelse af ulykker og andre almindelige sikkerhedstekniske regler skal overholdes.
- Maskinen må kun betjenes, serviceres og repareres af personer, som er fortrolige med og gjort bekendt med farerisici. Producenten hæfter ikke som skadeansvarlig ved ulovlig brug af maskinen.
- Maskinen må kun benyttes med producentens originale tilbehør og værktøj.
- Ethvert brug som overskrider disse forbehold betragtes som ikke formålmæssige. Brugeren bærer i sådanne tilfælde det fulde ansvar for skader.

⚠ Øvrige risici

Maskinen er bygget efter de tekniske og anerkendte sikkerhedstekniske regler. Trods det, kan der under arbejdet, forekomme enkelte resterende risici.

- Fare for tilskadekomst af fingre og hænder ved brug

af kløveværktøj ved uhensigtsmæssig håndtering eller under fralæggelse af brændet.

- Tilskadecomst, når træet slynges væk ved uhensigtsmæssig håndtering.
- Fare ved anvendelse af ikke korrekte elektroniske tilslutningsledninger.
- Desforuden kan trods alle trufne foranstaltninger ikke forudsætte øvrige risici opstå.
- Øvrige risici kan minimeres, når sikkerhedsanvisninger og bestemmelsesmæssig anvendelse, såvel som betjeningsvejledning er overholdt.

Udstyr, Fig. 1

- 1 Kløve søjle
- 2 Kløveknive
- 3 Transportgreb
- 4 Greb
- 5 Betjeningshåndtag
- 6 Greb afskærmning højre/venstre
- 7 Bord 3-fag indstillelig
- 8 Bord drejeligt
- 9 Blokeringskroge
- 10 Stativ
- 11 Hjul
- 12 Støttehjul
- 13 Kontakt og stik
- 14 Løftestang
- 15 Motor
- 16 Oliefyldsbolt
- 17 Sikkerhedsbøjle
- 18 Svingarm
- 19 Sikkerhedsbøjle

Transport

Transport med gaffeltruck/løftevogn:

Til forsendelse er maskinen fastmonteret med stålbånd til palle. Maskinen er beskyttet med en foliekappe.

Når maskinen skal flyttes fra palle kræves mindst to mand.

Vip forsigtigt maskinen over på hjulene og lad den glide ned fra pallen.

Pas på: Brændekløverens tyngdepunkt ligger højt – risiko for, at den tipper over.

Transport manuelt, Fig. 2

Når brændekløveren skal transporteres, skal man føre kløvekniv 2 helt ned. Håndbetjening 3 vippes let hen mod kløvesøjlen, indtil maskinen hviler på hjulene og kan køres væk.

Transport med kran:

Løft aldrig i kløvekniven!

Lagerbetingelser:

Ved lagring overhold følgende betingelser:

- tørt, overdækket lagersted.
- max. fugtighed 80 %
- Temperatur -20 °C .. +60 °C

Maskinen skal arbejde under følgende omstændigheder:

	minimal	maksimal	Anbefalet
Temperatur	5 C°	40 C°	16 C°
Fugtighed		95 %	70 %

Opstilling

Gør arbejdsområdet klart der, hvor maskinen skal stå. Sørg for tilstrækkelig plads for at sikre bedst mulige arbejdsbetingelser.

Maskinen skal arbejde på plane flader og skal opstilles på et plant, fast underlag.

Arbejdsområdet skal være godt belyst.

Montage

Af emballeringsmæssige årsager er Deres scheppach brændekløver ikke komplet monteret.

Montering af betjeningshåndtag, Fig.3

Skub begge betjeningshåndtag A højre og B venstre gennem løftestang C, og monter hver med en mellemskive D110 en sekskantskrue (D) M10 x 30 og 2 spændeskiver D20 og sikringsmøtrik M10. Fastspænd kun sikringsmøtrikken så fast, at betjeningshåndtagene kan bevæges.

Montering af sikkerhedsbøjle:

Sæt sikkerhedsbøjle (17) sammen og monter med 4 sekskantskruer M 6x35, 8 skiver D12 og med 4 sikringsmøtrikker M6.

Fastspænd den monterede sikkerhedsbøjle til begge lasker med 2 sekskantskruer M10 x 30, 2 mellemskiver D 50, 4 spændeskiver D20 und 2 sikringsmøtrikker M10. Vær opmærksom på at sikkerhedsbøjlen ikke svinger.

Monter sikkerhedsbøjlen, fig. 3.1, 3.2, 3.3

De monterede sikkerhedsbøjler (E) skrues fast på venstre og højre side af de to lasker (F) med hhv. 2 sekskantskruer M8, 2 skiver og 2 møtrikker M8.

Svingarm (G) monteres med skive D 30 mm og stopmøtrik M8 (1) og med sekskantskrue M8x20, skive D 12 mm og stopmøtrikken (2) på begge betjeningsarme. De to møtrikker trækkes fast således, at svingarmen kan bevæges.

Normal position fig. 3.2

Sikringsposition fig. 3.3 (ved langt, ikke spaltet træ og sammenklappet bord)

Monter støttehjul Ox 1-850 fig. 3.4

De to lasker (A) fra støttehjulene skrues fast på begge sider med hver 2 sekskantskruer M10 og 2 skiver 10 mm ved håndkraft.

Aksel (B) skubbes gennem begge lasker (A).

Skive, støttehjul (C), skive skubbes på akslen på begge sider og sikres ved hjælp af splinten. Hjulaksler trykkes fast.

Sekskantskruer M 10 trækkes fast på begge lasker.

Monter støttehjul Ox 1-1000 fig. 3.5

De to lasker (D) på støttehjulene skrues fast til huset ved håndkraft med hver 2 sekskantskruer M10 og 2 skiver 10 mm.

Aksel (E) skubbes gennem begge lasker (D).

Skive, støttehjul (F), skive skubbes på akslen på begge sider og sikringshætterne sættes fast.

Sekskantskruerne M 10 ved begge lasker trækkes fast.

Funktionstest

Før hver ibrugtagning bør der foretages en funktionstest.

Aktion:

Resultat:

Tryk begge håndgreb ned.	Kløvekniven går ned – indtil ca. 5 cm over bordhøjde.
Frigør håndgreb en efter en.	Kløvekniven bliver stående i den valgte position.
Frigør begge håndgreb.	Kløvekniven kører tilbage i øverste position.

Arbejdsinformationer

Løftebegrænsning ved kort brænde, Fig. 4

Nedre kløveknivposition 3 – 5 cm over kløvebord

- Indstil kløvekniv i ønskede position.
- Frigør et betjeningshåndtag,
- Sluk motoren,
- Frigør det andet betjeningshåndtag, løsne knebelskrue A.,
- Før løftestang 14 op til den ønskede højde og fastspænd knebelskrue.
- Tænd motoren og
- Afprøv øverste position, i givet fald korriger.

Kløvning

- Læg brændet på bordet, fasthold med begge håndgreb. Tryk håndgreb ned; så snart kløvekniven trænger ind i træet skubbes håndgrebene udad samtidig med at de trykkes ned. Derved forhindres tryk mod stoppladerne.
- Kløv kun nøjagtigt savede brændestykker.
- Kløv brændet lodret.
- Kløv ikke brænde liggende eller på skrå.
- Brug egnede handsker ved kløvning

Fornuftige arbejdsmåder

- øverste position ca. 5 cm over brændet
- nederste position ca. 5 cm over bordet

Information! Ved anvendelse af kløvekryds reduceres afstanden til 4 cm!

Drejebord til kort brænde (Ox 1–1000, 1–850), Fig. 5

For kløvning af kort brænde drejes kløvebordet i arbejdsposition og fastgøres med løftestang 10.

Ved transport løft ikke i kløvebord!

Ibrugtagning

Ved arbejde i omgivelser under 5° C bør maskinen køre i tomgang i ca. 15 minutter først, så hydraulikolien opvarmes.

Forvis Dem om, at maskinen er monteret komplet og forskriftsmæssigt. Undersøg før hver ibrugtagning:

- tilslutningsledningen for defekte steder (ridser, revner og lignende)
- maskinen for evt. beskadigelser,
- at alle skruer er fastspændte,
- hydraulikken for lækage
- oliestand

Tænd/sluk

Tryk på den grønne knap for at tænde

Tryk på den røde knap for at slukke.

Information: Afprøv før hver ibrugtagning tænd/sluk funktionen ved at tænde og derefter slukke.

Genstartsikring ved strømafbrydning (Nulspændingsafbryder)

Ved strømudfald, uforsætlig afbrydning af strøm eller ved defekt sikring afbrydes redskabet automatisk. For at genstarte tryk på den grønne knap.

⚠ Elektrisk tilslutning

Efterse regelmæssigt elektriske tilslutningsledninger for skader. Sørg for at strømmen ikke er tilsluttet, når De tjekker.

Elektriske tilslutningsledninger skal overholde gældende regler for foreningen af danske elektroteknikere og danske standarder. Anvend kun tilslutningsledninger med kendetegn H 07 RN.

Et påtrykt typekendemærke på tilslutningsledningen er efter forskrifterne.

Defekte Elektro-tilslutningsledninger

På elektriske tilslutningsledninger opstår ofte isolerings-skader.

Årsagen hertil kan være:

- Klem, når tilslutningsledningen føres gennem vindue eller dørsprække.
- Knæk, gennem uhensigtsmæssig fastgørelse eller føring af tilslutningsledning.
- Revner, når ledningen har været i forbindelse med kniv.
- Isoleringsskader, når kontakt er revet ud af stikdåse.
- Ridser, opstået på grund af alder.

Sådanne beskadigede elektro-tilslutningsledninger må ikke anvendes og er på grund af skader på isolering livsfarlige! Vekselstrømsmotor 230 V/ 50 Hz

Trefaset vekselstrømsmotor 400 V/ 50 Hz

Forsyningsspænding 400 Volt / 50 Hz.

Tilslutning til net og forlængerledning skal være med 5-ledere = 3 P + N + SL. – (3/N/PE).

Forlængerledninger skal have et mindste tværsnit på 1,5 mm².

Tilslutning til forsyning skal sikres med maksimalt 16 A.

Ved tilslutning til net eller stationær vekselstrøm skal omdrejningsretning kontrolleres. I modsat må polariteten vendes. Drej polvender på redskab.

Service

Omstilling, indstilling og rengøring bør kun gennemføres med slukket motor.

Træk stikket ud.

Erfarne håndværkere kan selv udføre lette reparationer på maskinen.

Reparationer og servicearbejde bør kun udføres af fagfolk. Samtlige beskyttelses- og sikkerhedsforanstaltninger skal straks efter afsluttet reparation og service genmonteres.

Vi anbefaler:

- Rengør maskinen grundigt efter hver arbejdsopgave!
- Kløvekniv
Kløveknive er en brugsgenstand, som efter behov skal slibes eller udskiftes.
- Tohændig beskyttelsesindretning
Den kombinerede holde – og styreindretning skal fungere let. Lejlighedsvis smøres med olie.
- Bevægelige dele

- Renhold kløvekniv (smuds, spåner, bark osv.)
- Glideskinner smøres med sprayolie eller fedt.

- Hydraulik oliestand tjekkes.

Kontroller den hydrauliske tilslutning og skruer for slitage og tæthed. Evt. efterse skruerkobling.

Tjek oliestand

Kontroller regelmæssigt oliestand før hver ibrugtagning. Hvis oliestanden er lav kan det skyldes en defekt oliepumpe. Oliestanden skal ligge ca. 1-2 cm lavere end olietankens overflade.

Kløvesøjlen skal før tjek være kørt ind, maskinen skal stå lige.

Hvornår skal jeg skifte olie?

Første olieskift efter 50 arbejdstimer, dernæst efter 500 arbejdstimer.

Sørg for at aflevere den brugte olie på den lokale genbrugsstation. Det er forbudt at efterlade olie på jordbund eller aflevere det med affald.

Vi anbefaler følgende hydraulikolie:

Aral Vitam gf 22

BP Energol HLP-HM 22

Mobil DTE 11

Shell Tellus 22

Eller tilsvarende.

Anvend ikke andre olietyper! Brug af andre olier har indflydelse på de hydrauliske cylindre.

Kløvegøkske

Øksen er før ibrugtagning let indfedtet. Denne proces skal gentages for hver 5 arbejdstimer. Påfør let fedt eller sprayolie. **Øksen må ikke løbe tør.**

Hydraulikanlæg

Det hydrauliske anlæg er et lukket system med olietank, oliepumpe og pilotventil.

Det fabriksmæssigt komplicerede system må ikke ændres eller manipuleres.

Kontroller regelmæssigt oliestand.

For lav oliestand beskædiger oliepumpen.

Den hydrauliske tilslutning samt skruer bør regelmæssigt efterses for utætheder – evt. efterstrammes.

Før servicering og kontroleftersyn skal man rengøre arbejdsområdet og sørge for at det egnede værktøj er i god stand.

De her angivne tidsintervaller er betinget af normal ibrugtagning; såfremt maskinen er udsat for hårdere belastning forringes tidsintervallerne tilsvarende.

Tør maskinens beklædning, afskærmning og styrestang med en blød, tør klud evt. let fugtet med et neutralt rengøringsmiddel. Benyt ikke opløsningsmidler såsom sprit eller benzin, da disse midler kan angribe overfladen.

Olie og smørefedt bør holdes uden for uvedkomnes rækkevidde; Læs anvisninger på beholder grundigt og følg forskrifterne; undgå direkte kontakt med huden og vask hænderne grundigt efter brug.

Anvend en transportabel reststrømsenhed (PRCD), hvis strømforsyningsnettet ikke er beregnet til en fejlstrømsafbryder (RCD) med en nominal lækstrøm på maks. 0,03 A.

Forebyggelse af ulykker

Maskinen må kun betjenes af fagfolk, som er fortrolige med indholdet af den foreliggende håndbog.

Før ibrugtagning må man afprøve om apparatet er ubeskadiget og fungerer korrekt.

Før ibrugtagning skal man desuden, ved at følge brugsvejledningen, have gjort sig fortrolig med maskinens styremekanisme.

Maskinens angivne ydeevne bør ikke overskrides. Maskinen bør under ingen omstændigheder benyttes til andet formål end hvortil, det er bygget og beregnet.

Svarende til lovene i det land, hvor redskabet bruges, skal personalet benytte den her beskrevne arbejdsbeklædning således at man ikke bærer lange flagrende klædningsstykker, bælte, ringe og kæder; langt hår skal være samlet og sat op. Arbejdspladsen skal holdes så ordentligt og ren som muligt, og værktøj, tilbehør, skruenøgler indenfor rækkevidde.

Ved rengøring og servicering må maskinen under ingen omstændigheder være tilsluttet strømforbindelse.

Det er på det strengeste forbudt at betjene maskinen uden sikkerhedsforanstaltninger eller at have slået sikkerhedsmekanismen fra.

Det er på det strengeste forbudt at fjerne sikkerhedsforanstaltninger eller ændre på disse.

Man må ikke foretage nogen form for service eller indstillinger uden nøje at have læst håndbogen.

Den foreliggende plan for regelmæssig service skal både af sikkerhedsgrunde, men også af hensyn til maskinens funktionsdygtighed overholdes.

Skiltet med sikkerhedsregler skal altid holdes rent og læseligt og nøje følges for at forhindre ulykker; ifald skiltet beskadiges eller bortkommer, eller beskriver dele, som er ombyttet, skal det erstattes af et nyt med original tekst leveret af producenten og anbringes på det foreskrevne sted.

Ved brand må pulverslugger benyttes. Brand på anlægget må på grund af kortslutningsfare ikke slukkes med vand.

Såfremt branden ikke umiddelbart kan slukkes, skal man være opmærksom på væsker, som løber fra maskinen.

Ved længerevarende brand kan olietank eller ledninger udsættes for tryk og eksploderer: man skal være opmærksom på, at man ikke kommer i berøring med flydende væsker.

Demontering og bortskaffelse

Maskinen indeholder hverken sundhedsfarlige eller miljøskadelige stoffer, da den er fremstillet af materiale, som kan genbruges eller bortskaffes på normal måde.

Ved bortskaffelse bør man kontakte et specialfirma eller andre kvalificerede fagfolk, da de er klar over mulige risici, har læst brugsvejledning og kan træffe de rette afgørelser. Når maskinen er udtjent, følger man således under itagtagningen af alle angivne forholdsregler følgende fremgangsmåde:

- energitilførslen afbrydes (elektrisk eller elektronisk),
- alle strømkabler fjernes og afleveres på miljødepot på det kommunale indleveringssted.
- tøm olietank, aflever olien i en tæt beholder på det kommunale indleveringssted.
- alle øvrige maskindele afleveres til skrot på det kommunale indleveringssted.

Det er vigtigt, at alle dele afleveres på det korrekte indleveringssted på kommunal losseplads.

Fejludbedring

Ved opståede fejl, som ikke er nævnt her, henvend Dem venligst til scheppachs kundeservice.

Fejl	Mulige årsager	Løsning	grad af fare
Den hydrauliske pumpe virker ikke	Spænding mangler	Afprøv om ledning har strømforsyning	Fare for strømdanfaldning. Denne arbejdsgang skal gennemføres af en uddannet elektriker.
	Motorens termoafbryder slukker ikke.	Termoafbryder tændes igen efter at motor er afkølet. Motoren kan startes.	–
Søjle bevæger sig ikke ned.	Lav oliestand.	Kontroller oliestand og efterfyld.	Risiko for forurening! Denne arbejdsgang kan udføres af føreren af maskinen.
	2-manuel tilkobling ikke korrekt	Kontroller fastspænding af håndtag	Fare for snitsår
	Snavs i søjleføring	Rengør søjle	
Motor kører men søjle bevæger sig ikke nedad.	Forkert rotationsretning af motor ved trefaset vekselstrøm	Motorens rotationsretning afprøves og stilles.	Forkert rotationsretning kan beskadige pumpen

Service og reparation

Alle serviceforanstaltninger skal udføres af fagfolk under nøje hensyntagen til brugsvejledning. **Før hver enkelt serviceforanstaltning må alle mulige sikkerhedshensyn træffes, motoren slukkes og strømforsyning afbrydes (hvis nødvendigt træk stikket ud).** Anbring et skilt på maskinen, som redegør for situationen: "Maskinen er grundet service ude af funktion: Uvedkommende forbydes adgang og må under ingen omstændigheder tænde for maskinen".

Výrobce

scheppach

Fabrikation von Holzbearbeitungsmaschinen GmbH
Günzburger Straße 69
D-89335 Ichenhausen

Vážený zákazníku

Doufáme, že si při práci s vaším novým strojem užijete mnoho zábavy a úspěchů.

POZNÁMKA: Podle aktuálně platných předpisů týkajících se odpovědnosti nenese výrobce tohoto zařízení odpovědnost za poškození tohoto zařízení nebo škody způsobené tímto zařízením vzniklé z důvodu:

- nesprávné manipulace,
- nedodržování pokynů pro obsluhu,
- oprav prováděných třetí stranou, neautorizovanými mechaniky,
- instalace a výměny, při kterých byly použity neoriginální díly,
- jiného, než určeného použití,
- závad elektrického systému, nebyla-li dodržena platná nařízení a předpisy VDE (Německá asociace pro elektrické, elektronické a informační technologie) 0100, DIN 57113 / VDE0113, které se týkají elektroinstalace.

Naše doporučení:

Před instalací a použitím tohoto stroje si přečtěte celý tento text týkající se provozních pokynů.

Tyto provozní pokyny vám pomohou při seznámení s vaším strojem a s účelem jeho použití.

Tyto provozní pokyny obsahují důležité poznámky týkající se bezpečného, správného a efektivního použití tohoto stroje a informují o tom, jak se vyvarovat nebezpečí, jak ušetřit náklady na opravy, jak zkrátit doby prostojů a jak zvýšit spolehlivost a prodloužit životnost stroje.

Mimo dodržování bezpečnostních pokynů v tomto návodu musíte také pečlivě dodržovat všechny bezpečnostní předpisy platné ve vaší zemi, které se týkají provozu tohoto stroje.

Uložte tyto provozní pokyny co nejbližší u stroje a chraňte je plastovým obalem před vlhkostí a nečistotami. Všichni pracovníci obsluhy si musí před zahájením práce přečíst tyto provozní pokyny a musí je také přesně dodržovat. S tímto strojem mohou pracovat pouze osoby, které jsou proškoleny v jeho obsluze a které si uvědomují také všechna rizika spojená s jeho použitím. Musí být dodržován minimální věk obsluhy.

Obecné poznámky

- Po vybalení zkontrolujte všechny díly, zda nebyly při přepravě poškozeny. V případě reklamace musíte okamžitě informovat dodavatele. Na pozdější reklamace nebude brán zřetel.
- Zkontrolujte dodávku, abyste se ujistili, zda je kompletní.
- Před uvedením tohoto zařízení do chodu se seznámte s tímto zařízením pomocí těchto provozních pokynů.
- Používejte jako příslušenství a náhradní díly pouze originální díly. Náhradní díly můžete zakoupit u autorizovaného prodejce.
- Při objednávání prosím uvádějte naše katalogová čísla dílů a také typ zařízení a rok jeho výroby.

	Ox1-850	Ox1-1000
Obsah dodávky		
	Hydraulický štípač dřeva	
	Kompletační balíček	
	Návod k používání	
Technické údaje		
rozměry D/Š/V	760/650/1,070 – 1,650	
výška stolu mm	380/866	860
pracovní výška mm	920	960
délka polena min/max cm	55/105	56/105
maximální výkon t*	8,5	10,0
zdvih hydraulického válce cm	53	53
rychlost směrem vpřed cm/s	5,5	4,0
rychlost směrem vzad cm/s	25	18
množství oleje l	6	6
hmotnost kg	141	207
Hladina akustického výkonu dB(A)	88	
Pohon		
Motor V/Hz	400/50	
příkon P1 kW	3,70	4,1
výstupní výkon P2 kW	3,10	3,3
typ pracovního cyklu **	S6/40 %	
otáčky motoru 1/min	1400	1,420
ochrana motoru	yes	
fázový měnič	yes	
Právo na provádění změn technických údajů vyhrazeno!		
* Maximální dosažitelný výkon při štípání závisí na odporu materiálu, který je štípan a díky různým vlivům může způsobit únik z hydraulického systému.		
** Časový interval nepřetržitého zatížení stroje v % pracovní doby pro cyklus 10 minut; znamená, že stroj je možno používat v plném zatížení nepřetržitě maximálně 40% pracovního cyklu, 60% v klidovém režimu		

Parametry hluku

Hladina akustického výkonu v dB



$L_{WA} = 88 \text{ dB(A)}$

Hladina akustického tlaku v dB

$L_{PA} = 79 \text{ dB(A)}$

Pro jmenované úrovně emisí platí přídatná hodnota nespolehlivosti měření $K = 4 \text{ dB}$.

Výstražné symboly/Varování

	Před spuštěním si prosím přečtěte návod
	Noste ochrannou obuv
	Používejte pracovní rukavice

	Používejte ochranu sluchu a ochranné brýle
	Hoste pevnou přilbu
	Obsluhu mohou provádět pouze schválené osoby
	Nekuřte v pracovním prostoru
	Zabraňte rozliti hydraulického oleje na podlahu
	Udržujte pracovní prostor v čistotě! Nepořádek může vést k způsobení nehod!
	Je-li použit jeřáb, umístěte zvedací popruh kolem krytu. Nikdy nezvedejte štípačku za rukojeť.
	Provádějte správnou likvidaci použitého oleje (odevzdávejte použitý olej ve sběrném dvoře). Nevylévejte použitý olej na zem a nemíchejte jej s jinými odpady.
	Neodstraňujte nebo neupravujte kryty a bezpečnostní zařízení.
	V pracovním dosahu stroje může stát pouze pracovník jeho obsluhy. Udržujte ostatní osoby a domácí zvířata v bezpečné vzdálenosti (minimálně 5 m).
	Neodstraňujte zablokovaná polena rukama.
	Pozor! Před prováděním opravy, údržby nebo čištění stroj vždy vypněte. Odpojte zástrčku napájecího kabelu od síťové zásuvky.
	Nebezpečí pohmoždění a zranění, které může být způsobeno ostrými hranami. Nikdy se nedotýkejte nebezpečných míst, je-li pracovní nástroj v pohybu.
	Vysoké napětí, nebezpečí smrtelného zranění!
	Tento stroj může být obsluhován pouze jednou osobou!
	Před zahájením práce uvolněte odvzdušňovací šroub o dvě otáčky. Před přepravou tento šroub utáhněte.
	Pozor! Pohybující se části stroje!
	Nepřepravujte toto zařízení v horizontální poloze!

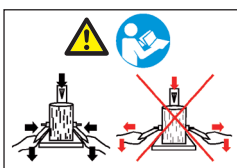

Před obsluhou stroje se řádně seznámte s obouřučním ovládáním stroje! **Přečtěte si všechny provozní pokyny.**

Další výstrahy bez symbolů:

- Do not remove the casing.

V tomto návodu k obsluze budou body týkající se bezpečnosti označeny tímto symbolem: ⚠

⚠ Základní bezpečnostní pokyny

VAROVÁNÍ: Budete-li používat elektrická nářadí, musíte dodržovat níže uvedené základní bezpečnostní předpisy, abyste snížili riziko způsobení požáru, úrazu elektrickým proudem nebo zranění osob. Před zahájením práce s tímto nářadím si prosím přečtěte všechny uvedené pokyny.

- Dodržujte všechny bezpečnostní pokyny a varování nacházející se na stroji.
- Dbejte na to, aby byly všechny bezpečnostní pokyny a varování na stroji kompletní a v čitelném stavu.
- Nikdy ze stroje nesnímejte bezpečnostní zařízení a nevyřazujte je z činnosti.
- Kontrolujte napájecí kabely. Nepoužívejte poškozené napájecí kabely.
- Před zahájením práce zkontrolujte, zda je funkční obouřuční ovládání stroje.
- Obsluha stroje musí mít minimálně 18 let. Zaškolované osoby musí mít minimálně 16 let, ale stroj mohou používat pouze pod dohledem dospělé osoby.
- Během práce vždy používejte pracovní rukavice.
- Při práci dávejte pozor: štípací klín představuje riziko pro vaše prsty a ruce.
- Při štípání těžkých nebo rozměrných materiálů používejte odpovídající podpěrná zařízení.
- Při výměně nástrojů, seřízení a čištění, stejně jako při provádění údržby a oprav vypněte motor. Odpojte zástrčku napájecího kabelu od síťové zásuvky!
- Instalace, opravy a údržba elektrické instalace může být prováděna pouze kvalifikovanými pracovníky.
- Po dokončení oprav nebo úkonů údržby musí být okamžitě namontovány zpět všechny kryty a bezpečnostní mechanismy.
- Při opuštění pracovního prostoru vypněte motor. Odpojte zástrčku napájecího kabelu od síťové zásuvky!

Doplňkové bezpečnostní pokyny pro štípačky špalků

- Tato štípačka špalků může být obsluhována pouze jednou osobou.
- Používejte ochranné prostředky (brýle/obličejový štít, rukavice, bezpečnostní obuv), abyste se chránili před zraněním.
- Nikdy neprovádějte štípání špalků, ve kterých jsou hřebíky, dráty nebo jiné předměty.
- Již rozštípané špalky a zbytky dřevěného materiálu představují riziko v pracovním prostoru. V takovém případě hrozí riziko zakopnutí, uklouznutí nebo pádu. Vždy udržujte pořádek na pracovišti.
- Nikdy nepokládejte ruce na pohybující se díly, je-li stroj zapnutý.
- Provádějte pouze štípání špalků s maximální délkou 1040 mm.
- Před zahájením práce zkontrolujte hydraulické vedení a hadice.
- Zkontrolujte bezpečnostní zařízení a funkci stroje.
- Nevkládejte ruce do prostoru, kde probíhá štípání.
- Dojde-li k zablokování dřeva, vypněte stroj a opatrně odstraňte zablokovaný materiál pomocí kladiva.

Určené použití

Tento stroj splňuje požadavky aktuální směrnice EU pro strojní zařízení.

- The hydraulic log splitter is designed for "stationary operation", logs may only be split standing upright and along the grain. The dimensions of the logs to be split:

Ox 1–1000 krátká polena	57 cm	Ox 1–850 krátká polena	55 cm
Ox 1–1000 meter logs	106 cm	Ox 1–850 metrová polena	105 cm

- Nikdy neštípejte špalky nacházející se v horizontální poloze nebo napříč směru růstu vláken.
- Musí být dodržovány pokyny výrobce týkající se bezpečnosti, obsluhy a údržby, stejně jako rozměry uvedené v technických údajích.
- Musí být dodržovány platné předpisy týkající se prevence nehod a další všeobecně platné bezpečnostní předpisy.
- Úkony týkající se provozu, údržby a oprav mohou být prováděny pouze osobami, které jsou seznámeny s těmito úkony a které si uvědomují související rizika. Neoprávněné zásahy do stroje ruší odpovědnost výrobce za škody způsobené těmito zásahy.
- Stroj může být používán pouze s originálním příslušenstvím a s originálními nástroji od výrobce tohoto stroje.
- Každé jiné použití bude považováno za nedovolené použití. Výrobce nepřebírá žádnou odpovědnost za škody vyplývající z nedovoleného použití a za takové škody bude odpovídat výhradně obsluha stroje.

⚠ Zbytková rizika

Tento stroj byl zkonstruován podle nejnovějších poznatků v oblasti techniky a v souladu s požadavky bezpečnostních norem. Během práce s tímto strojem se mohou ovšem objevit zbytková rizika.

- Riziko poranění prstů nebo rukou způsobené štípacím klínem z důvodu nesprávného vedení nebo umístění dřevěného špalku.
- Zranění způsobená obrobkem, který byl vymrštěn ze stroje z důvodu nesprávného upnutí nebo nesprávného vedení.
- Riziko úrazu způsobeného elektrickým proudem z důvodu použití nesprávných napájecích kabelů.
- Mimoto se i přes dodržování všech bezpečnostních opatření mohou objevit další neobvyklá zbytková rizika.
- Zbytková rizika mohou být omezena, jsou-li dodržovány všechny bezpečnostní pokyny, je-li prováděno určené použití stroje a jsou-li dodržovány všechny provozní pokyny, a to zejména při použití štípacího kříže.

Komponenty, obr. 1

- 1 Štípací nosník
- 2 Štípací klín
- 3 Převrtní rukojeť
- 4 Upínací svorka
- 5 Ovládací páka
- 6 Pravý/levý kryt
- 7 Stůl, 3 polohy
- 8 Stůl, otočný
- 9 Zajišťovací kolík
- 10 Rám základny
- 11 Kolečka
- 12 Podpěrná kolečka
- 13 Spínač a zástrčka
- 14 Seřizovací tyč pojezdu

- 15 Motor
- 16 Zátka plnicího otvoru pro olej
- 17 Otočné rameno
- 18 Bezpečnostní přichytka

Přeprava

Přeprava vysokozdvížným vozíkem:

Při přepravě je stroj připevněn k dřevěné paletě pomocí ocelových upínacích pásků. Je chráněn plastovou krycí fólií.

Zvednutí z palety musí provádět minimálně dvě osoby. Nakloňte stroj opatrně na stranu s kolečky a nechejte stroj pomalu sjet z palety.

Pozor: Těžiště této štípačky špalků se nachází vysoko - riziko převrácení stroje!

Ruční přeprava, obr. 2

Chcete-li provádět přepravu této štípačky, nastavte štípací klín 2 do nejnižší polohy. Naklápejte štípačku pomocí rukojeti 3 nacházející se na štípacím nosníku, dokud nebude stroj stát na kolečkách a dokud se nebude umožněna jeho přeprava.

Přeprava pomocí jeřábu:

Nikdy nezvedejte stroj upevněním za štípací klín!

Podmínky pro uložení:

Dodržujte při uložení stroje následující podmínky:

- používejte suché a chráněné místo
- maximální vlhkost 80 %
- rozsah teploty od -20 do +60 °C

Stroj by měl být obsluhován v následujících podmínkách:

	minimum	maximum	doporučená
teplota	5 C°	40 C°	16 C°
vlhkost		95 %	70 %

Usazení stroje

Připravte si místo, kde bude stroj postaven. Připravte si dostatečně velký prostor, aby byl zajištěn bezpečný a bezproblémový provoz.

Stroj je určen pro provoz na rovné ploše a musí stát ve stabilní poloze na rovném a pevném povrchu.

Pracovní prostor musí být řádně osvětlen.

Montáž

Z důvodu balení pro přepravu nemusí být stroj zcela sestaven.

Montáž ovládacích pák, obr. 3

Protáhněte obě ovládací páky A a B přes spojovací tyč C, proveďte montáž pomocí jedné střední podložky D110 šestihřanného šroubu (D) M10 x 30, 2 podložek s průměrem 20 mm a pojistné matice M10. Utáhněte pojistnou matici, ale ujistěte se, zda můžete stále pohybovat oběma ovládacími pákami.

Montáž bezpečnostní přichytky, obr. 3.1, 3.2, 3.3

Připevněte montované bezpečnostní přichytky (E) na levou a pravou část dvou pásků (F) pomocí 2 šestihřanných šroubů M8, 2 podložek a 2 matic M8.

Namontujte otočné rameno (G) na dvě ovládací ramena pomocí podložky s průměrem 30 mm, pojistné matice M8 (1) a šroubu s hlavou s vnitřním šestihřanem M8 x 20, podložky s průměrem 12 mm a pojistné matice (2). Utáhněte oba šrouby a matice tak, aby se otočné rameno mohlo pohybovat.

Normální poloha je na obr. 3.2

Zajišťovací poloha je na obr. 3.3 (pro dlouhá, ne zcela rozštípnutá polena a je-li přiklopen stůl)

Montáž podpěrných koleček Ox 1-850 obr. 3.4

Ručně přišroubujte dva pásy (A) podpěrných koleček na obou stranách skříně pomocí 2 šestihranných šroubů M10 a 2 podložek 10 mm.

Protlačte přes dva pásy (A) čep (B).

Nasaďte podložku, podpěrné kolečko (C), podložku na čep na obou stranách a proveďte zajištění závlačkou.

Zatlačte na kolečka krytky.

Utáhněte šestihranné šrouby M10 na obou pásech.

Montáž podpěrných koleček Ox 1-1000 obr. 3.5

Ručně přišroubujte dva pásy (D) podpěrných koleček na obou stranách skříně pomocí 2 šestihranných šroubů M10 a 2 podložek 10 mm.

Protlačte přes dva pásy (D) čep (E).

Nasaďte podložku, podpěrné kolečko (F), podložku na čep na obou stranách a zatlačte krytky na kolečka.

Utáhněte šestihranné šrouby M10 na obou pásech.

Test funkčnosti

Před každým použitím byste měli provést test funkčnosti.

Provedená akce:

Výsledek:

Stlačte obě rukojeti směrem dolů.	Štípací klín se pohybuje směrem dolů - do výšky přibližně 5 cm nad povrchem stolu.
Uvolněte některou rukojeť.	Štípací klín zůstává ve své aktuální poloze.
Uvolněte obě rukojeti.	Štípací klín se vrátí do své horní polohy.

⚠ Pokyny pro obsluhu

Doraz zdvihu pro krátká polena, obr. 4

Spodní poloha štípacího klínu je 3 - 5 cm nad stolem.

- Přemístěte štípací klín do požadované polohy.
- Uvolněte jednu ovládací páku.
- Vypněte motor.
- Uvolněte druhou ovládací páku, povolte přítlačný šroub A.
- Nastavte seřizovací tyč zdvihu 14 až do požadované výšky a opět upevněte přítlačný šroub.
- Zapněte motor.
- Zkontrolujte horní polohu a je-li to nutné, proveďte znovu seřízení.

Štípaní

- Položte poleno na stůl, uchopte řádně obě rukojeti a stlačte je směrem dolů. Jakmile štípací klín vnikne do dřeva, tlačte rukojeti směrem ven a současně je tlačte směrem dolů. Tímto způsobem nebudete vyvíjet žádný tlak na zajišťovací desky.
- Provádějte pouze štípaní příčně nařezaných polen.
- Štípejte polena postavená ve svislé poloze.
- Nikdy neštípejte polena v horizontální poloze nebo polena uložená napříč.
- Při štípaní dřeva používejte vhodné pracovní rukavice.

Efektivní práce

- horní poloha je přibližně 5 cm nad polenem

- spodní poloha je přibližně 5 cm nad stolem

POZNÁMKA! Použití štípacího kříže omezuje tuto vzdálenost o 4 cm.

Otočný stůl pro krátká polena (Ox 1-1000/Ox 1-850), obr. 5

Při štípaní krátkých polen je stůl nastaven do své pracovní polohy a je zajištěn zajišťovací pákou 10.

Chcete-li provádět přepravu stroje, nezvedejte stůl!

Spuštění

Chcete-li pracovat při teplotách nižších než 5 °C, stroj by měl být v provozu bez zatížení zhruba 15 minut, aby došlo k dostatečnému zahřátí hydraulického oleje.

Ujistěte se, zda je stroj kompletní a zda je řádně sestaven. Před každým použitím vždy zkontrolujte:

- zda nejsou poškozeny napájecí kabely (praskliny, řezy atd.),
- možná poškození stroje,
- zda jsou řádně utaženy všechny šrouby a matice,
- zda nedochází k únikům z hydraulického systému, a
- množství oleje.

Zapnutí/vypnutí

Chcete-li stroj zapnout, stiskněte zelené tlačítko.

Chcete-li stroj vypnout, stiskněte červené tlačítko.

Poznámka: Před každým použitím stroje zkontrolujte funkci zapínací a vypínací jednotky. Proveďte jednu zapnutí a vypnutí stroje.

Opětovné spuštění v případě přerušení napájení (beznapěťový spínač)

Dojde-li k přerušení napájení, neúmyslnému odpojení napájecího kabelu nebo k přepálení pojistky, stroj se automaticky vypne. Chcete-li stroj znovu zapnout, stiskněte opět zelené tlačítko na spínací skříňce.

⚠ Elektrické připojení

Provádějte pravidelnou kontrolu, zda nejsou poškozeny napájecí kabely. Během této kontroly se ujistěte, zda není napájecí kabel připojen k napájecímu zdroji.

Napájecí kabely musí splňovat požadavky předpisů vydaných úřady VDE (německá asociace pro elektrické, elektronické a informační technologie) a DIN (německý institut pro normalizaci). Používejte pouze napájecí kabely s označením H 07 RN.

Na napájecím kabelu musí být řádně označen typ.

Poškozené napájecí kabely

U napájecích kabelů dochází často k poškození jejich izolace.

Příčiny jsou následující:

- Přiskřípnutí, jsou-li napájecí kabely vedeny přes štěrbinu v oknech nebo dveřích.
 - Zamotání v důsledku nesprávného upevnění nebo vedení napájecích kabelů.
 - Přetřetí způsobená přejetím napájecích kabelů.
 - Poškození izolace způsobené vytrháváním zástrčky napájecího kabelu ze síťové zásuvky.
 - Praskliny izolace způsobené stářím napájecích kabelů.
- Takové poškozené napájecí kabely nesmí být z důvodu poškození izolace používány, **protože ohrožují život**

obsluhy!

Třífázový motor 400 V/50 Hz

Napájecí napětí 400 V/50 Hz.

Napájecí kabel a prodlužovací kabel musí obsahovat 5 vodičů

= 3 P + N + PR. - (3/N/PE).

Vodiče prodlužovacích kabelů musí mít průřez minimálně 1,5 mm².

Napájecí napětí musí být chráněno jističem s proudovou hodnotou 16 A (nebo nižší hodnotou).

Po připojení k napájecímu napětí nebo po přemístění stroje zkontrolujte směr otáčení motoru. Je-li to nutné, změňte polaritu.

Změňte polaritu měniče uvnitř zástrčky.

Není-li v napájecí síti k dispozici ochranný proudový chránič (RCD) s vypínací proudovou hodnotou maximálně 0,03 A, použijte mobilní bezpečnostní spínač (PRCD).

⚠ Údržba

Při výměně nástroje, seřízení nebo čištění vždy vypněte motor.

Odpojte zástrčku kabelu od síťové zásuvky.

Menší opravy mohou provádět zkušení pracovníci sami.

Opravy a úkony údržby elektrické instalace mohou být prováděny pouze kvalifikovanými elektrikáři!

Po dokončení oprav nebo úkonů údržby musí být okamžitě namontovány zpět všechny kryty a bezpečnostní mechanismy.

Naše doporučení:

- Provádějte kompletní vyčištění stroje po každém použití!
- **Štípací klín**
U štípacího klínu dochází rychle k jeho opotřebenosti a je-li to nutné, musí být nabroušen nebo vyměněn.
- **Obouruční bezpečnostní mechanismus**
Musí být zajištěna řádná funkce kombinace držení/ovládání. Proveďte občas namazání několika kapkami oleje.
- **Pohybující se díly**
Udržujte vodítka štípacího klínu v čistotě. (nečistoty, třísky, kůra atd.)
Namažte vodítka olejem nebo mazivem.
- Zkontrolujte množství hydraulického oleje.
Zkontrolujte, zda nedochází k únikům z hydraulických spojek a zda nejsou tyto spojky nadměrně opotřebené. V případě potřeby proveďte utažení.

Kontrola množství oleje

Kontrolujte množství oleje před každým použitím. Nedostatečné množství oleje může způsobit poškození olejového čerpadla. Hladina oleje by se měla nacházet asi 1 - 2 cm pod povrchem nádrže na olej.

Při provádění této kontroly musí být zasunutý štípací nosník a stroj musí stát ve srovnané poloze.

Kdy má být provedena výměna oleje?

První výměnu provádějte po prvních 50 provozních hodinách a potom po každých 500 provozních hodinách stroje.

Provádějte řádnou likvidaci použitého oleje a odevzdávejte použitý olej ve sběrném dvoře. Vypouštění použitého oleje na zem nebo míchání použitého oleje s dalším odpadem je zakázáno.

Výměna oleje

Vypněte stroj. Vypusťte / odsajte pomocí odsavačky olej z nádrže. Vytáhněte sloup do horní polohy (dbejte přitom na uvolnění ovládacích pák). Stlačte ovládací páky a přesuňte sloup do spodní krajní polohy. Odsajte zbytek oleje.

Doplňte olej po horní rysku. Zapněte štípač, ihned po zastavení se sloupu jej vypněte. Znovu doplňte olej po horní rysku.

Doporučujeme vám používat následující hydraulické oleje:

Aral Vitam gf 22

BP Energol HLP-HM 22

Mobil DTE 11

Shell Tellus 22

nebo jiné oleje s odpovídajícími parametry.

Nepoužívejte jiné typy olejů! Použití jiného typu oleje ovlivní funkci hydraulického válce.

Štípací nosník

Před zahájením práce lehce namažte nosník štípačky. Opakujte tento úkon po každých 5 provozních hodinách. Použijte malé množství maziva nebo oleje. **Nosník se nesmí pohybovat na sucho.**

Hydraulický systém

Hydraulický systém je uzavřený systém s nádrží na olej, olejovým čerpadlem a regulačním ventilem.

Tento systém je kompletně sestaven ve výrobním závodě a nesmí být prováděna jeho úprava nebo seřízení.

Provádějte pravidelnou kontrolu množství oleje.

Nedostatečné množství oleje způsobí poškození olejového čerpadla.

Provádějte pravidelnou kontrolu hydraulických spojek, zda nedochází k únikům oleje - je-li to nutné, proveďte jejich utažení.

Před zahájením údržby nebo kontroly proveďte vyčištění pracovního prostoru a připravte si vhodné nářadí, které musí být v dobrém stavu.

Zde uvedené intervaly se vztahují na normální provozní podmínky. Je-li stroj používán v náročných podmínkách, intervaly musí být příslušně zkráceny.

Provádějte čištění panelů stroje, krytů a ovládacích pák měkkým hadříkem, suchým nebo navlhčeným v neutrálním čisticím prostředku. Nepoužívejte rozpouštědla, jako jsou alkohol nebo benzín, protože by mohlo dojít k poškození povrchů.

Uchovávejte olej a mazivo mimo dosah nepovolaných osob. Přečtěte si pečlivě pokyny uvedené na obalech výrobků a řádně je dodržujte. Zabraňte přímému kontaktu s pokožkou a po použití těchto výrobků proveďte řádné omýtí.

⚠ Předpisy týkající se prevence nehod

Stroj může být obsluhován pouze kvalifikovanou osobou, která je řádně seznámena s obsahem tohoto návodu.

Před použitím stroje musíte zkontrolovat kompletnost bezpečnostních mechanismů a musíte se ujistit o jejich správné funkci.

Před zahájením obsluhy stroje se musíte také řádně seznámit s ovládacími prvky stroje a musíte je používat podle uvedených provozních pokynů.

Provozní parametry stroje nesmí být překročeny. V žádném případě nesmí dojít k použití stroje k jinému účelu, než je jeho určený účel.

Všechny osoby musí používat pracovní oděv odpovídající platným předpisům země, ve které je tento stroj používán. Nenoste volné oblečení, pásky, prsteny a náhrdelníky. Máte-li dlouhé vlasy, svažte si je.

Pokuste se udržovat pracoviště stále v uklizeném stavu. Nářadí, příslušenství a klíče by měly být uloženy mimo dosah stroje.

Při provádění čištění nebo údržby nesmí být stroj připojen ke zdroji napájecího napětí.

Použití stroje bez bezpečnostních mechanismů nebo s odpojenými bezpečnostními mechanismy **je přísně zakázáno**.

Sejmutí nebo úpravy bezpečnostních mechanismů **jsou přísně zakázány**.

Před pečlivým nastudováním tohoto návodu byste neměli provádět žádné úkony údržby nebo seřízení.

Z bezpečnostních důvodů musí být dodržován uvedený plán údržby, aby byl zajištěn bezproblémový chod stroje. Výstražné štítky musí být stále čisté a čitelné a musí být dodržovány jejich pokyny, aby bylo zabráněno nehodám. Jsou-li tyto štítky poškozeny, dojde-li k jejich ztrátě nebo je-li vyměněn díl s tímto štítkem, musí být tyto štítky nahrazeny novými štítky, které si můžete objednat u výrobce. Nalepte tyto nové štítky na původní místa.

V případě požáru musí být použity práškové hasicí přístroje. Hořící stroj nesmí být hašen vodou, protože hrozí riziko úrazu způsobeného elektrickým proudem. Nemůžete-li oheň zlikvidovat okamžitě, věnujte pozornost úniku kapalin.

Dojde-li k rozšíření požáru, olejová nádrž nebo hydraulické potrubí mohou explodovat. Proto se ujistěte, zda nemůže dojít ke kontaktu s unikajícími kapalinami.

Demontáž a likvidace

Stroj neobsahuje žádné materiály, které jsou nebezpečné pro zdraví osob nebo pro životní prostředí, protože je vyroben z materiálů, které jsou zcela recyklovatelné nebo které mohou být likvidovány běžným způsobem.

Při likvidaci oleje byste měli využít specializované firmy nebo kvalifikované osoby, které jsou seznámeny s možnými riziky a které si přečetly tyto provozní pokyny a budou je přesně dodržovat.

Pokud stroj nebude používán, postupujte podle následujících kroků při dodržení všech platných opatření pro prevenci nehod:

- Odpojte zdroj pohonu (napájecí kabel nebo vývodový hřídel).
- Odpojte všechny elektrické vodiče, umístěte je na speciálně určené místo a dodržujte platné předpisy.
- Vypusťte nádrž hydraulického oleje, odevzdejte použitý olej v uzavřené nádobě ve sběrném dvoře a dodržujte platné předpisy.
- Odevzdejte všechny ostatní části stroje ve sběrných surovinách a dodržujte platné předpisy.

Zajistěte, aby byla provedena likvidace všech částí stroje podle platných předpisů.

Řešení problémů

Pokud, dojde k poruše, která není uvedena v této kapitole, kontaktujte zákaznický servis vašeho prodejce.

Porucha	Možné příčiny	Opatření	Nebezpečí
Hydraulické čerpadlo nepracuje.	Stroj není napájen elektrickou energií.	Zkontrolujte, zda jsou vodiče pod napětím.	Nebezpečí kontaktu s elektrickou energií. Tato činnost musí být provedena servisním elektrotechnikem.
	Došlo k aktivaci tepelného vypínače motoru.	Tepelný vypínač se deaktivuje poté, co dojde ke schlazení motoru. Poté je možné motor znovu spustit.	
Nosník se nepohybuje směrem dolů.	Nízká hladina oleje.	Zkontrolujte hladinu oleje a doplňte olej.	Nebezpečí kontaminace. Tato činnost musí být provedena obsluhou stroje.
	Došlo k poruše jednoho z ovládacích držáků.	Zkontrolujte připojení držáků.	Nebezpečí pořezání. Tato činnost musí být provedena obsluhou stroje.
	Na vodičkách nosníku se nachází špína.	Vyčistěte nosník.	
Motor pracuje, ale nosník se nepohybuje směrem dolů.	Směr rotace třífázového motoru je špatný.	Zkontrolujte směr rotace motoru a změňte ho.	

Údržba a opravy

Jakákoliv údržba musí být provedena kvalifikovaným personálem při striktním dodržování pokynů v návodu k obsluze. Před prováděním údržby je nutné provést všechna možná opatření. Vypněte motor a odpojte přívod proudu (v případě potřeby vytáhněte napájecí kabel ze zásuvky). Na stroj připevněte značku, která signalizuje jeho poruchu: „Stroj je mimo provoz z důvodů údržby: neoprávněným osobám je zakázáno pohybovat se v blízkosti stroje a provádět jeho obsluhu.“

EG-Konformitätserklärung

scheppach Fabrikation von
Holzbearbeitungsmaschinen GmbH
Günzburger Str. 69
D-89335 Ichenhausen

DE	erklärt folgende Konformität gemäß EU-Richtline und Normen für den Artikel
GB	hereby declares the following conformity under the EU Directive and standards for the following article
FR	déclare la conformité suivante selon la directive UE et les normes pour l'article
IT	dichiara la seguente conformità secondo le direttive e le normative UE per l'articolo
CZ	prohlašuje následující shodu podle směrnice EU a norem pro výrobek
HU	az EU-irányelv és a vonatkozó szabványok szerinti következő megfeleloségi nyilatkozatot teszi a termékre
HR	ovime izjavljuje da postoji skladnost prema EU-smjernica i normama za sljedece artikle
RO	declară următoarea conformitate corespunzător directivelor și normelor UE pentru articolul
TR	Normları gereğince aşağıdaki uygunluk açıklama masını sunar.
FIN	vakuuttaa täten, että seuraava tuote täyttää alla esitettyt EU-direktiivit ja standardit
PL	deklaruje, że produkt jest zgodny z następującymi dyrektywami UE i normami
SLO	izjavlja skladnost z EU-direktivo in normami za artikel

SK	prehlasuje nasledujúcu zhodu podľa smernice EU a noriem pre výrobok
EST	kinnitab järgmist vastavus vastavalt ELi direktiivi ja standardite järgmist artiklinumbrit
LT	pareiškia, taip atitiktis pagal ES direktyvos ir standartai šį straipsnį
LV	apliecina šādu saskaņā ar ES direktīvu atbilstības un standarti šādu rakstu
NL	verklaart hierbij dat het volgende artikel voldoet aan de daarop betrekking hebbende EG-richtlijnen en normen
RUS	заявляет о соответствии товара следующим директивам и нормам ЕС
PT	declara o seguinte conformidade com a Directiva da UE e as normas para o seguinte artigo
ES	declara la conformidad siguiente según la directiva la UE y las normas para el artículo
DK	erklærer hermed, at følgende produkt er ioverensstemmelse med nedenstående EUDirektiver og standarder:
SE	försäkrar härmed följande överensstämmelse enligt EU-direktiv och standarder för följande artikeln
NO	erklærer herved følgende samsvar under EU-direktiv og standarder for følgende artikkel

Hydraulik-Holzspalter - Hydraulic Log Splitter Ox 1-850 / Ox 1-1000
Art.-Nr.: 16040937 / 16040936

<input checked="" type="checkbox"/>	2006/42/EC
<input checked="" type="checkbox"/>	2006/95/EC
<input checked="" type="checkbox"/>	2004/108/EC
<input type="checkbox"/>	2000/14/EC Annex V 2005/88/EC

EN 60204-1; EN 13857; EN 12100; EN 609-1; EN 982; EN 574;

The technical documentation is kept by

scheppach Fabrikation von
Holzbearbeitungsmaschinen GmbH
Günzburger Str. 69
D-89335 Ichenhausen



Werner Hartmann (Head of Technical Innovation)



Ichenhausen, 09.07.2012

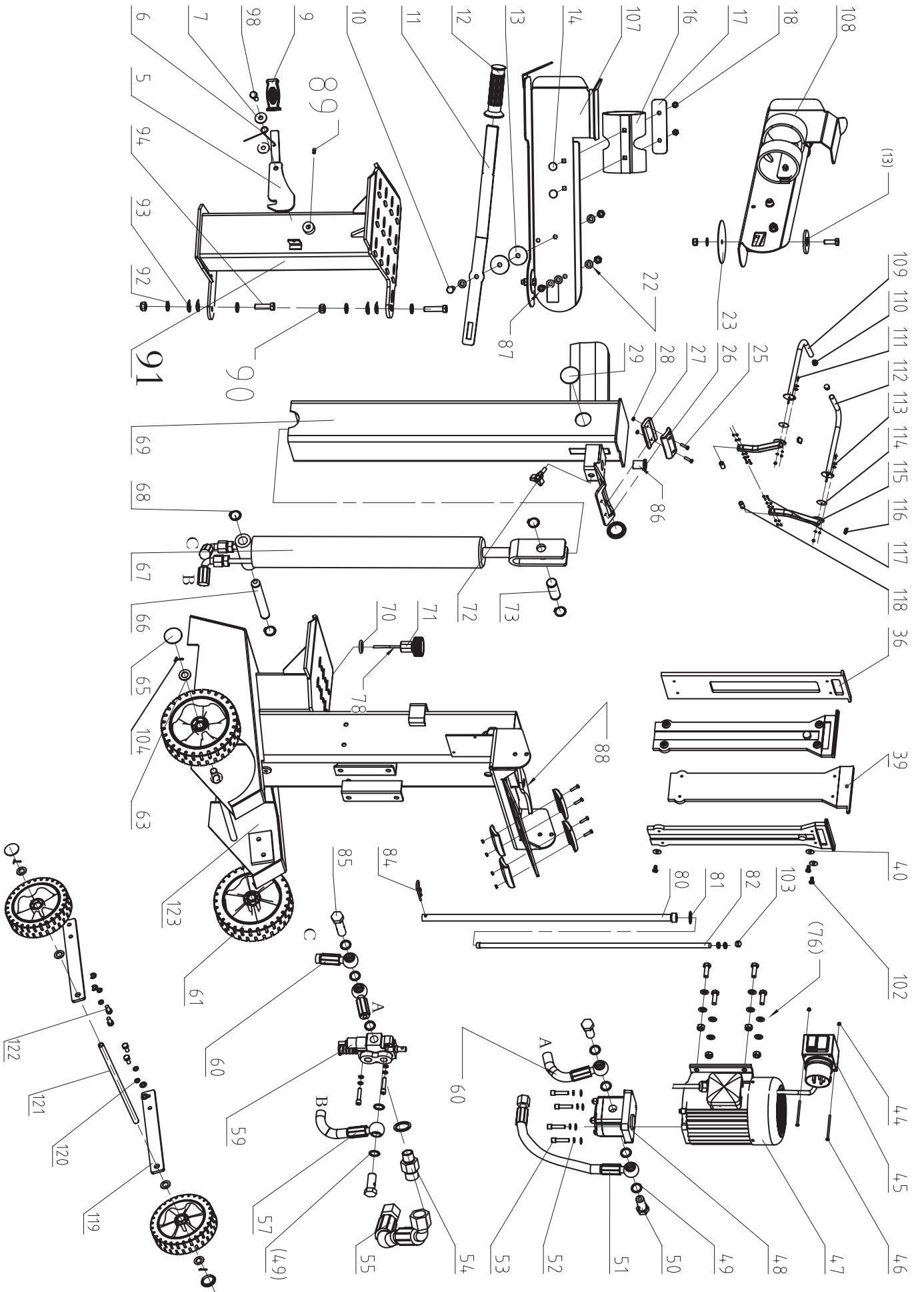

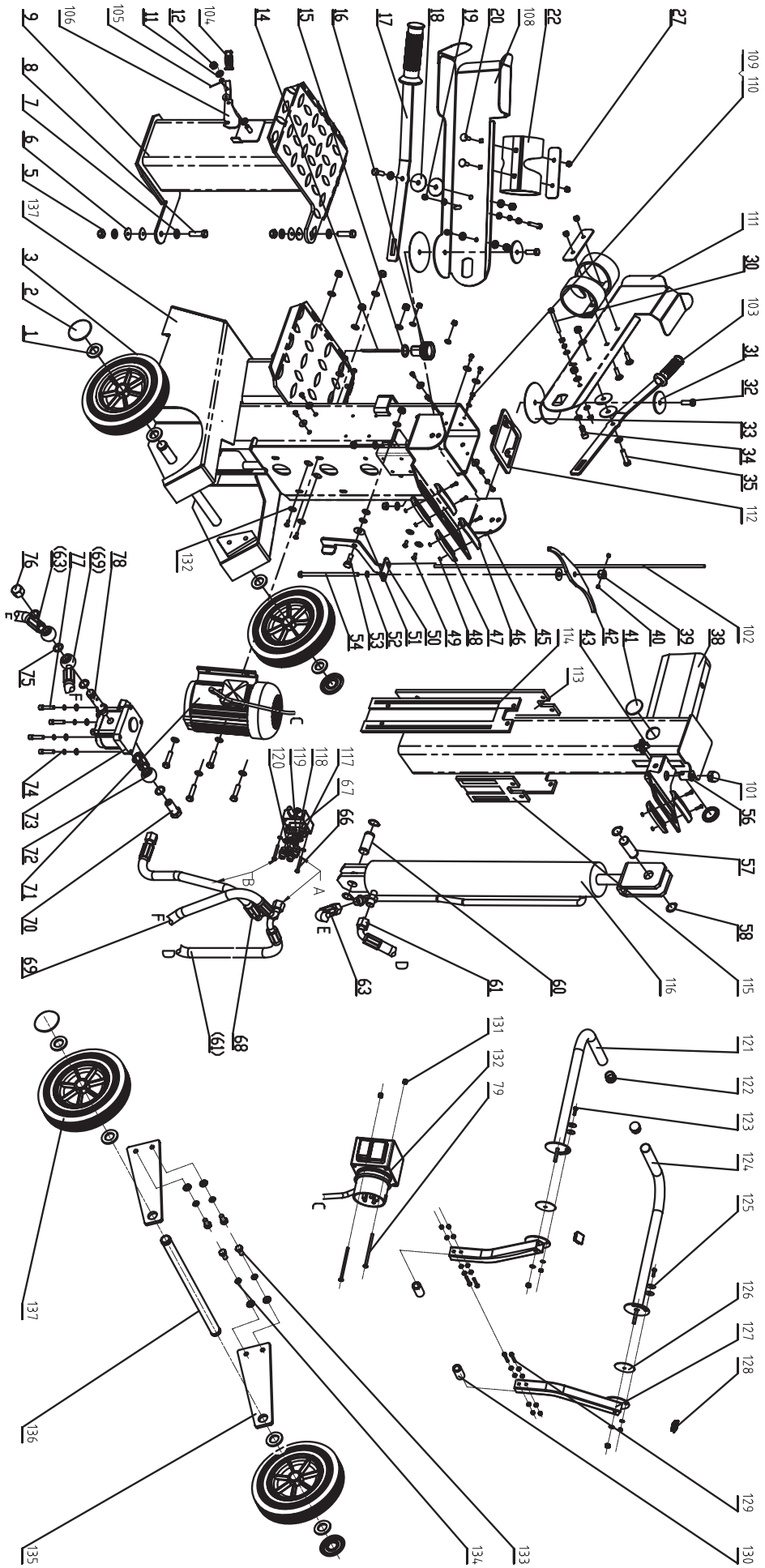

Garantie D	
<p>Offensichtliche Mängel sind innerhalb von 8 Tagen nach Erhalt der Ware anzuzeigen, andernfalls verliert der Käufer sämtliche Ansprüche wegen solcher Mängel. Wir leisten Garantie für unsere Maschinen bei richtiger Behandlung auf die Dauer der gesetzlichen Gewährleistungsfrist ab Übergabe in der Weise, dass wir jedes Maschinenteil, dass innerhalb dieser Zeit nachweisbar in Folge Material- oder</p>	<p>Fertigungsfehler unbrauchbar werden sollte, kostenlos ersetzen. Für Teile, die wir nicht selbst herstellen, leisten wir nur insoweit Gewähr als uns Gewährleistungsansprüche gegen die Vorlieferanten zustehen. Die Kosten für das Einsetzen der neuen Teile trägt der Käufer. Wandlungs- und Minderungsansprüche und sonstige Schadensersatzansprüche sind ausgeschlossen.</p>

Warranty GB	
<p>Apparent defects must be notified within 8 days from the receipt of the goods. Otherwise, the buyer's rights of claim due to such defects are invalidated. We guarantee for our machines in case of proper treatment for the time of the statutory warranty period from delivery in such a way that we replace any machine part free of charge which provably becomes unusable due to faulty material or defects of fabrica-</p>	<p>tion within such period of time. With respect to parts not manufactured by us we only warrant insofar as we are entitled to warranty claim against the upstream suppliers. The costs for the installation of the new parts shall be borne by the buyer. The cancellation of sale or the reduction of purchase price as well as any other claims for damages shall be excluded.</p>

Garantie FR	
<p>Des défauts visibles doivent être signalés au plus tard 8 jours après la réception de la marchandise, sans quoi l'acheteur perd tout droit à de nouvelles pièces pour de tels défauts. Nous garantissons nos machines, dans la mesure où elles sont maniées correctement, pour la durée légale de garantie à compter de la remise dans ce sens que nous remplaçons gratuitement toute pièce de la machine devenue inutilisable durant cette période pour des raisons d'erreur de matériau ou de fabrication. Toutes pièces que nous ne fabriquons pas nous-mêmes ne</p>	<p>sont garanties que si nous possédons des droits à la garantie vis-à-vis des fournisseurs respectifs. Les frais pour la mise en place des nouvelles pièces sont à la charge de l'acheteur. Tous droits à réhibition et toutes prétentions à diminutions ainsi que tous autres droits d'indemnité sont exclus.</p>

Garanzia I	
<p>Vizi evidenti vanno segnalati entro 8 giorni dalla ricezione della merce, altrimenti decadono tutti i diritti dell'acquirente inerenti a vizi del genere. Appurato un impiego corretto da parte dell'acquirente, garantiamo per le nostre macchine per tutto il periodo legale di garanzia a decorrere dalla consegna in maniera tale che sostituiamo gratuitamente qualsiasi componente che entro tale periodo presenti dei vizi di</p>	<p>materiale o di fabbricazione tali da renderlo inutilizzabile. Per componenti non fabbricati da noi garantiamo solo nella misura nella quale noi stessi possiamo rivendicare diritti a garanzia nei confronti dei nostri fornitori. Le spese per il montaggio dei componenti nuovi sono a carico dell'acquirente. Sono escluse pretese di risoluzione per vizi, di riduzione o ulteriori pretese di risarcimento danni.</p>

Garantía ES	
<p>Los defectos evidentes deberán ser notificados dentro de 8 días después de haber recibido la mercancía, de lo contrario el comprador pierde todos los derechos sobre tales defectos. Garantizamos nuestras máquinas en caso de manipulación correcta durante el plazo de garantía legal a partir de la entrega. Sustituiremos gratuitamente toda pieza de la máquina que dentro de este plazo se torne inútil a causa</p>	<p>de fallas de material o de fabricación. Las piezas que no son fabricadas por nosotros mismos serán garantizadas hasta el punto que nos corresponda garantía del suministrador anterior. Los costes por la colocación de piezas nuevas recaen sobre el comprador. Están excluidos derechos por modificaciones, aminoraciones y otros derechos de indemnización por daños y perjuicios.</p>

Garantia PT	
<p>Para este aparelho concedemos garantia de 24 meses. A garantia cobre exclusivamente defeitos de material ou de fabricação. Peças avariadas são substituídas gratuitamente, cabe ao cliente efetuar a substituição. Assumimos a garantia unicamente de peças genuínas. Não há direito à garantia no caso de: peças de desgaste, danos de transporte, danos causados pelo manejo indevido ou pela desatenção</p>	<p>as instruções de serviço, falhas da instalação elétrica por inobservância das normas relativas à electricidade. Além disso, a garantia só poderá ser reivindicada para aparelhos que não tenham sido consertados por terceiros. O cartão de garantia só vale em conexão com a fatura.</p>

Garantie NL	
<p>Zichtbare gebreken moeten binnen de 8 dagen na ontvangst van de goederen worden gemeld, zo niet verliest de verkoper elke aanspraak op grond van deze gebreken. Onze machines worden geleverd met een garantie voor de duur van de wettelijke garantietermijn. Deze termijn gaat in vanaf het moment dat de koper de machine ontvangt. De garantie houdt in dat wij elk onderdeel van de machine dat binnen de garantietermijn aantoonbaar onbruikbaar wordt als gevolg van materiaal- of productiefouten, kosteloos vervangen. De garantie vervalt</p>	<p>echter bij verkeerd gebruik of verkeerde behandeling van de machine. Voor onderdelen die wij niet zelf produceren, geven wij enkel de garantie die wij zelf krijgen van de oorspronkelijke leverancier. De kosten voor de montage van nieuwe onderdelen vallen ten laste van de koper. Eisen tot het aanbrengen van veranderingen of het toestaan van een korting en overige schadeloosstellingsclaims zijn uitgesloten.</p>

Garanti NO	
<p>Apenbare mangler skal meldes innen 8 dager etter at varen er mottatt, ellers taper kunden samtlige krav pga slik mangel. Vi gir garanti for at våre maskiner ved riktig behandling under den rettslige garantiens varighet, fra overlevering, på den måten at vi erstatte kostnadsfritt hver maskindel, som innen denne tiden påviselig er ubrukbar som følge av material- eller produksjonsfeil. For deler som vi ikke produserer</p>	<p>selv, yter vi garanti kun i den utstrekning som garantikrav mot underleverandør tilkommer oss. Kjøperen bærer kostnadene ved monteringen av nye deler. Endrings- og verditapskrav og øvrige skadeerstatningskrav er utelukkede.</p>

Garanti SE	
<p>Uppenbara brister ska anmälas inom 8 dagar efter mottagandet, i annat fall förlorar köparen samtliga anspråk på grund av dessa brister. Vi lämnar garanti för våra maskiner vid riktig hantering för den lagenliga garantitiden från övertagandet på det sättet, att vi kostnadsfritt ersätter varje maskindel, som inom denna tid blir obrukbar bevisligen som följd av material eller tillverkningsfel. För delar, som vi inte</p>	<p>själva tillverkar, lämnar vi endast garanti i så måtto, som vi själva får garanti av våra underleverantörer. Kostnaderna för monteringen av nya delarna bär köparen. Förändrings och värdeminskninganspråk och övriga skadeståndsanspråk är uteslutna.</p>

Garanti DK	
<p>Med denna maskin følger en 24 måneders garanti. Garantien dækker endast material- og konstruktionsfel. Defekta delar erstatís utan omkostninger, men kunden står for installationen. Vår garanti dækker endast original-delar. Anspråk på garanti óreligger inte för garantin</p>	<p>dækker ej, transportskador, skador orsakade av felaktig behandling och då skötteföreskrifter inte beaktats. Vidare kan garantikrav endast ställas för maskiner som inte har reparerats av tredje part.</p>

Takuu FIN	
<p>Ilmeisistä puutteista tulee ilmoittaa kahdeksan päivän kuluessa tavaran vastaanottamisesta. Muutoin ostaja ei voi vaatia korvausta ko. puutteista. Annamme takuun oikein käsitellyille koneillemme lakisäätöiseksi takuujaksiksi tavaran luovutuksesta alkaen siten, että vaihdamme korvauksetta minkä tahansa koneenosan, joka osoittautuu tämän ajan kuluessa käyttökelvottomaksi raaka-aine- tai valmistusvirhees-</p>	<p>tä johtuen. Osille, joita emme valmistais itse, annamme takuun vain mikäli osien toimittaja on antanut niistä takuun meille. Uusien osien asennuskustannukset maksaa ostaja. Purku- ja vähenny vaatimukset ja muut vahingonkorvausvaatimukset eivät tule kysymykseen.</p>

Záruka SK	
<p>Zrejmé vady musia byť predstavené v priebehu 8 dni po obdržaní tovaru, ináč zákazník stratí všetky nároky týkajúce sa takejto vady. Ponúkame záruku na naše aparaty, s ktorými sú správne používané počas zákonného termínu záruky tak, že bezplatne vymeníme každú časť aparátu, ktorá sa v priebehu tohto času môže stať dokázateľne nefunkčnou dôsledkom materiálnej či výrobnéj vady. Na časti ktoré sami</p>	<p>nevyrábame, poskytujeme záruku iba v rozsahu, v ktorom nám prísluší nárok na záručné plnenie k subdodávateľovi. Za trový týkajúce sa inštalácie novej súčiastky je zodpovedný zákazník. Nárok na výmenu tovara, na zľavu a iné nároky na nahradenie škody sú vylúčené.</p>

Garancija SLO	
<p>Očitne pomanjkljivosti je potrebno naznaniti 8 dni po prejemu blaga, v nasprotnem primeru izgubi kupec vse pravice do garancije zaradi takšnih pomanjkljivosti. Za naše naprave dajemo garancijo ob pravilni uporabi za čas zakonsko določenega roka garancije od prodaje in sicer na takšen način, da vsak del naprave brezplačno nadomestimo, za katerega bi se v tem roku izkazalo, da je zaradi slabega materiala</p>	<p>ali slabe izdelave neuporaben. Za dele, ki jih sami ne izdelujemo, jamčimo samo toliko, kolikor zahteva garancija drugih podjetij. Stroški vstavljanje novih delov nosi kupec. Zahteve za spreminjanje in zmanjšanje ter ostale zahteve za nadomestilo škode so izključene.</p>

Záruka CZ	
<p>Viditelné vady jsou poukazatelné během 8 dní od obdržení zboží, jinak ztrácí zákazník všechny nároky týkající se takovýchto vad. Poskytujeme záruku na naše stroje, s kterými je správně zacházeno, na dobu zákonně záruční lhůty začínající od doručení tak, že bezplatně vyměníme každou část stroje, která se během této doby může stát prokazatelně nepoužitelnou následkem materilové či výrobní vady. Na díly,</p>	<p>kteřé sami neopravujeme, poskytujeme záruku pouze v rozsahu , v němž nám přísluší nárok na záruční plnění vůči subdodavateli. Náklady na instalaci nového dílu nese zákazník. Nárok na výměnu zboží, na slevu a jiné nároky na odškodnění jsou vyloučeny.</p>

Garantii EST	
<p>Ilmselgetest vigadest tuleb teatada 8 päeva jooksul pärast kauba kättesaamist, vastasel juhul kaotab ostja kõik õigused garantiele nimetatud vigade tõttu. Õige käsitsemise korral anname oma masinatele garantii seadusega ettenähtud ajaks alates kauba üleandmisest nii, et vahetame tasuta välja kõik masina osad, mis nimetatud aja jooksul peaks muutuma kasutuskölbmatuks materjali- või tootmisveiva tõttu. Osade eest, mida</p>	<p>me ise ei tooda, anname garantii vaid selles osas, mis tamija on meile garanteerinud. Uute osade paigaldamise kulud kannab ostja. Muutmis- ja amortisatsioonihüüded ning muud kahjutasunõuded välistatakse.</p>

Гарантия (RUS)	
<p>Об очевидных дефектах необходимо уведомить в течение 8 дней после получения товара. В ином случае все претензии покупателя по таким дефектам не принимаются. Мы предоставляем гарантию на наши машины при условии правильного обращения с ними. Гарантия действует с момента передачи машины в течение установленного законом гарантийного срока. В течение этого времени мы гарантируем бесплатную замену любой части машины, если они стали непригодны к использованию в результате доказуемых ошибок</p>	<p>в применяемых материалах или при изготовлении. На части машины, которые мы не изготавливаем сами, мы предоставляем гарантию в той мере, насколько нас касаются рекламационные претензии к изготовителям. Расходы по замене деталей несет покупатель. Претензии на расторжение договора купли-продажи, штрафы и прочие требования о возмещении ущерба исключаются.</p>

Gwarancja (POL)	
<p>Wszelkie uszkodzenia muszą być zgłaszane w przeciągu 8 dni od daty otrzymania towaru, w przeciwnym wypadku, prawo do reklamacji wygasa. Gwarantujemy, że w czasie trwania gwarancji wymienimy wszelkie części maszyny, które okażą się niesprawne na skutek wad materiału z jakiego zostały wykonane lub błędów w produkcji bez dodatkowych opłat pod warunkiem, że maszyna będzie obsługiwana zgodnie</p>	<p>z zaleceniami. W odniesieniu do części nie produkowanych przez nas, gwarancja obowiązuje tylko w przypadku naszych dostawców. Koszt instalacji nowych części są ponoszone przez klienta. Odszkodowania wynikłe z uszkodzeń maszyny oraz redukcje ceny zakupu maszyny w ramach reklamacji nie będą rozpatrywane.</p>

Garantija (LAT)	
<p>Acīmdzjami defekti ir jāpazīņo 8 dienu laikā no precēs saņemšanas. Pretējā gadījumā pirceja tiesības pieprasīt atļidzību par šādiem defektiem ir spēkā neesošas. Mēs dodam garantiju savām iekārtām, ja pircejs pret tām atbilstoši izturas garantijas laikā. Mēs apņemamies bez maksas piegādāt jebkuru rezerves daļu, kas iespējams kļuvusi nelietoājama bojātu materiālu vai ražošanas defektu dēļ šajā laikā periodā.</p>	<p>Atiecībā uz rezerves daļām, kuras nav mūsu ražotas, mēs garantējam tikai gadījumā, ja mums ir garantija no saviem piegādātājiem. Jauno daļuju uzstādīšanas izmaksas ir jāuzņemas pircejam. Pirkuma atcelšana vai pirkuma cenas samazināšana, kā arī jebkuras citas prasības no bojājumu atļidzināšanu netiek izskatītas.</p>

Garantija (LIT)	
<p>Dėl akivaizdžiai matomų defektų turi būti informuota per 8 dienas nuo įrenginio gavimo momento. Kitu atveju pirkėjo teisė reikšti pretenziją dėl šių defektų yra negaliojanti. Savo įrenginiams mes garantuojame įstatymo nustatytą pilną aptarnavimą garantinio laikotarpio metu, jei yra laikomasi gamintojo-vartotojo susitarimo ir mes pažadame nemokamai pakeisti bet kurias mašinos dalis, sugedusias dėl blogos medžiagos</p>	<p>ar gamyklinio broko. Mes neatsakome už dalis, pagamintas ne mūsų ir jūsų gautas iš kito tiekėjo. Naujų dalių montavimo kaštai yra pirkėjo atsakomybė. Pirkimo nutraukimas ar pirkimo kainos sumažinimas, kaip ir bet kurios kitos pretenzijos dėl nuostolių nebus patenkinamos.</p>

Ábyrgð (IS)	
<p>Augljósar skemmdir verður að tilkynna innan 8 daga frá viðtöku vörunnar. Annars er réttur kaupanda um bætur vegna slíka skemmda ógildur. Við ábyrgjumst, í tilfelli réttar meðhöndlunar yfir lögbundni ábyrgðartímabil frá afhendingu, að við skiptum um hvern vélarhlut án kostnaðar sem ónothæfur er vegna gallaðs efnis eða skemmda í framleiðslu innan ákveðins tímabils. Ef því er tekur til hluti sem ekki eru framleiddir af okkur, ábyrgjumst við af því leiti aðeins að við eigum rétt á ábyrgðarkörfum gagnvart birgðasölum. Kostnaður vegna uppsetningar á nýjum</p>	<p>hlutum skal falla í skaut kaupanda. Ógilding sölu eða afsláttur á kaupverði sem og aðrar kröfur vegna skemmda eru undanskildar.</p>